



Przemysłowe **urządzenia hydrauliczne**

BVA-PL 2020

Korzyści związane z BVA

Firma BVA Industrial Hydraulics rozpoczęła działalność w 2005 roku i znajduje się w Etten-Leur, w Holandii. BVA jest jedną z marek Shinn Fu Europe, wśród których znajdują się także Omega Lift, Omega Mechanix i Prolift. Firma Shinn Fu została założona w 1971 roku na Tajwanie, a w 1994 roku rozpoczęła działalność w Europie. Shinn Fu zatrudnia ponad 2000 pracowników na całym świecie, a jej siedziba znajduje się w Tajpej na Tajwanie.

Zaufanie zbudowane na jakości

ISO 9001

Produkty BVA są wytwarzane w ramach Międzynarodowego Systemu Zapewnienia Jakości ISO 9001, który obejmuje stałe monitorowanie procesów administrowania, zarządzania, produkcji i kontroli produkcji. W ramach tego systemu monitoruje się operacje powiązane we wszystkich ich aspektach, od złożenia zamówienia, poprzez linię montażową, aż po wysyłkę zamówienia.

BVA Produkty są zgodne z następującymi standardami przemysłowymi



ASME B30.1

Cylindry są zgodne z wymogami badań wytrzymałościowych i/lub współczynnikiem bezpieczeństwa wyznaczonym dla granicy plastyczności materiału, a jednocześnie działają prawidłowo, bez wycieków oleju.

ANSI B40.1

Manometry BVA spełniają kryteria dla klasy A.

SAE 100

Węże hydrauliczne BVA są zgodne ze specyfikacją Material Handling Institute dotyczącą minimalnych cykli życia i minimalnych wartości ciśnienia rozrywającego.

Dożywotnia ograniczona gwarancja BVA

Produkty BVA są objęte gwarancją na brak wad materiałowych i produkcyjnych. Każdy produkt BVA, który nie jest zgodny ze specyfikacją, zostanie naprawiony lub wymieniony (według uznania firmy BVA) na koszt BVA przez cały okres żywotności produktu. Skontaktuj się z BVA, aby dowiedzieć się o sposobie postępowania z tą gwarancją.

Niniejsza gwarancja nie obejmuje zwykłego zużycia się, nadużywania, niewłaściwego użytkowania, przeróbek lub stosowania niewłaściwych płynów, bądź nieodpowiedniej konserwacji zgodnie z ustaleniami BVA i jej autoryzowanych centrów serwisowych.

Wszystkie silniki elektryczne, silniki benzynowe, akumulatory i inne części lub materiały sprzedawane razem z produktami BVA lub jako ich część, ale objęte oddzielną gwarancją udzieloną przez innego producenta, są objęte gwarancją danego producenta, a nie dożywotnią ograniczoną gwarancją BVA. Firma BVA nie ponosi odpowiedzialności za szkody lub straty uboczne lub wynikowe.



Części zamienne

Oferujemy szeroki zakres części zamiennych do produktów. Prosimy o kontakt z lokalnym przedstawicielem BVA, aby dowiedzieć się więcej.



Kontakt

Należy skontaktować się z lokalnym przedstawicielem BVA, aby uzyskać pomoc techniczną lub zadać pytania dotyczące produktu.



Strona internetowa BVA

Odwiedź naszą stronę internetową, aby obejrzeć nasz najnowszy katalog lub nowy produkt: www.bvahydraulics.eu

Numer modelu

H	6	HL	16	HLN	22	HP	26	HDG	32	Aksesoria	40
HG	10	HF	18	HLNF	24	HPD	27	HDU	36		
HU	14	HC	20	HT	25	HD	28	HDC	38		

Cylindry



Strony 6-41

Pompy



Strony 44-59

P	Pompy ręczne jednostronnego działania	44	PA	Pompy pneumatyczne pracujące we wszystkich pozycjach	47	PAR	Rotacyjne pompy pneumatyczne	50	PE	Pompy elektryczne 3-fazowe	56
P	Pompy ręczne dwustronnego działania	44	PA	Pompy pneumatyczne jednostronnego działania	48	PU	Uniwersalne pompy z silnikiem	51	PG	Pompy z silnikami benzynowymi	57
P57	Pompy nożne	46	PA	Pompy pneumatyczne dwustronnego działania	48	PE	Pompy elektryczne 1-fazowe	52	PD	Pompy z silnikami wysokoprężnymi	57

Zestawy łączone



Strony 60-61

H	Zestawy cylindrów	60	HL	Zestawy cylindrów niskich	61
HF	Zestawy cylindrów płaskich	60	HLN	Zestawy cylindrów z nakrętką zabezpieczającą	61
HC	Zestawy cylindrów z drążonym tokiem	61	HU	Zestawy cylindrów aluminiowych	61

Zawory sterujące i akcesoria



Strony 62-71

Zawory kontroli przepływu	62	Złącza do przyrządów pomiarowych	65	Ciśnieniowy rozrusznik pompy	66	Złącza hydrauliczne	67	Bloki rozdzielające	68	Złącza	71
Przewody rozgałęźne	64	Olej hydrauliczny	66	Przełączniki nożne	66	Węże hydrauliczne	67	Zawory sterujące kierunkowe	69		
Ciśnienie mierze	65	Regulacja ciśnienia zewnętrznego	66	Złącza osłony przeciwpływowej	66	Zawory elektromagnetyczne	68	Zawory do montażu na pompie	70		

Prasy/podnośniki butelkowe/ściągacze



Strony 74-85

Ściągacze	72	Rozpieracze	83								
Hydrauliczne imadło stołowe	80	Hydrauliczne przecinarki do nakrętek	84								
Ściągacz do śrub	81	Torba BVA	84								
Przyrząd do badań uch z otworami	82	Mini podnośnik	85								
Rozpieraki kołnierzowe	83	Podnośniki maszynowe	85								

Narzędzia/wyposażenie



Strony 86-89

Hydrauliczny zacisk montażowy do pierścieni	86	Kolumna sterująca	86	Podbudowa na stałym podłożu	88
Hydrauliczny zacisk montażowy	86	Ruchome płyty podstawy	87	Podkładki	89
Obudowa do transportu i przechowywania	86	Bloki stabilizacyjne	88		

Odsyłacze i technika



Tabela z odsyłaczami BVA	90	Referencyjny wzór hydrauliczny	94
Instrukcje dotyczące bezpieczeństwa	92	BVA w działaniu	96
Konserwacja sprzętu	94	Informacje o BVA	97

© Copyright 2019 SFEU Companies

Wszelkie prawa zastrzeżone. Zabronione jest jakiegokolwiek kopiowanie lub inne formy wykorzystywania materiałów z tego katalogu (tekstów, ilustracji, rysunków, zdjęć) bez uzyskania uprzedniej pisemnej zgody. Informacje zawarte w niniejszym katalogu mogą ulec zmianie bez wcześniejszego powiadomienia.

Objaśnienie oznaczenia cylindra

H **DC** **30** **06** **T**

1 Typ cylindra
2 Opcje cylindra
3 Udźwig cylindra
4 Skok cylindra
5 Przyrostek

1 — Typ cylindra

H Cylinder hydrauliczny

2 — Opcje cylindrów

C S/A — Drażony tłok
D D/A — Do zastosowań ogólnych
DC D/A — Drażony tłok
DG D/A — Wersja o dużym udźwigu
F S/A — Płaski korpus
G S/A — Ze sprężyną powrotną, o dużym udźwigu
L S/A — Niski profil
LN S/A — Nakrętka zabezpieczająca
LNF S/A — Nakrętka zabezpieczająca niskoprofilowa
P S/A — Ściągające
PD Precyzyjny dwustronny działania
T S/A — Gwintowane
U S/A — Aluminium
UC S/A — Drażony tłok aluminiowy
UDC D/A — Drażony tłok aluminiowy
ULN S/A — Nakrętka zabezpieczająca aluminiowa

3 — Udźwig cylindra

Tona amerykańska	Tona amerykańska
02	2, 2,5
04	4
05	5
09	9
10	10
12	12
15	15
16	16
20	20
25	25
30	30
50	50
55	55
60	60
75	75
100	100
150	150
160	160
200	200
250	250
300	300
400	400
500	500
600	600
700	700
800	800
1 000	1 000
1 500	1 500

5 — Przyrostek

T Z gwintami wewnętrznymi, wyłącznie seria HC
XT Bez gwintów wewnętrznych, wyłącznie seria HC
B Zespół cylindrów z płaskim korpusem



Akcesoria do cylindrów
Zobacz asortyment akcesoriów przeznaczonych do pracy z naszymi produktami. str. 40

80%
Praktyki dotyczące bezpieczeństwa
Zgodnie z dobrą praktyką branżową nie zaleca się przekraczania 80% maksymalnych mocy znamionowych dla wszystkich naszych produktów.

Instrukcje dotyczące bezpieczeństwa
Odwiedź sekcję Zalecenia i Przeciwwskazania, aby zapoznać się z najlepszymi metodami obsługi. Bądź zawsze przygotowany. str. 92

Wytrzymałe, poddane obróbce cieplnej, rowkowane siodełko zapewnia lepszą przyczepność podczas pracy

Zgarniacz trzpienia tłokowego zatrzymuje brud i zanieczyszczenia

Mocny chromowany tłok przemysłowy odporny na zarysowania i korozję

Jednoczęściowa zaślepka do stalowego trzpienia tłokowego zapewnia dodatkową wytrzymałość i zapobiega przekroczeniu punktu krańcowego

Poliuretanowe uszczelnienie kielichowe zapewnia optymalną wydajność pracy

Prostokątna konstrukcja sprężynowego mechanizmu powrotnego eliminuje ryzyko pęknięcia sprężyny i zapewnia szybsze wycofanie



Stalowy pierścień oporowy do ochrony tłoków przed przekroczeniem punktu krańcowego

Gwinty do mocowania kołnierzy

Cylindry są wypolerowane dla gładkiego, precyzyjnego, lustrzanego wykończenia, co redukuje zarysowania i żywotność uszczelki

Jednoczęściowe łożysko z wysokogatunkowego stopu do ochrony przed obciążeniami bocznymi i w celu wydłużenia żywotności

Złącze kulowe o dużym przepływie zapewnia lepszy przepływ niż złącza konwencjonalne

Cylinder Seria	Typ cylindra	Maksymalny udźwig Zakres (tony)	Maksymalny skok Zakres (mm)	Numer strony / Obraz referencyjny
H	Cylindry jednostronnego działania	5-100	25-362	6-9
HG	Cylindry wysokotonażowe jednostronnego działania	100-1000	182-1114	10-13
HU	Aluminiowe cylindry jednostronnego działania	20-100	50-297	14-15
HL	Cylindry niskoprofilowe	10-100	38-57	16-17
HF	Cylindry z płaskim korpusem	5-150	16	18-19
HC	Cylindry z drażonym tłokiem	12-100	8-155	20-21
HLN	Cylindry z nakrętką zabezpieczającą	50-300	50-300	22-23
HLNF	Cylindry niskoprofilowe z nakrętką zabezpieczającą	60-250	45-50	24
HT	Cylindry gwintowane	10-20	131-253	25
HP	Cylindry ściągające	2,5-10	127-141	26
HPD	Cylindry precyzyjne dwustronnego działania	9-16	1,77-3,14	27
HD	Cylindry dwustronnego działania	10-100	155-461	28-31
HDG	Cylindry wysokotonażowe dwustronnego działania	100-1000	50-300	32-35
HDU	Cylindry aluminiowe dwustronnego działania	20-30	50-150	36-37
HDC	Cylindry dwustronnego działania z drażonym tłokiem	30-150	38-257	38-39
-	Akcesoria do cylindrów	-	-	40-41
-	Tabela doboru pompy	-	-	42

Sekcja pomp	Strona 44 ▶
Połączenie pompa-cylinder	Strona 60 ▶
Pozostałe	Strona 62 ▶

Cylindry jednostronnego działania

Seria H — Ogólnego zastosowania, sprężyna powrotna

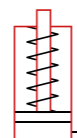

Udźwig:

5-95 ton

Skok:

25-362 mm

Maksymalne ciśnienie robocze:

700 bar

Wysokość minimalna/maksymalna:

92 - 838 mm



*** Większe tonaże**
W przypadku tonażu przekraczającego 100, prosimy odnieść się do sekcji HG str. 10



Cylinder jednostronnego działania H1506 w pozycji opuszczonej z podstawą cylindra CB15 dla bezpieczeństwa.

Cylinder jednostronnego działania H5513 w pozycji opuszczonej, gotowy do podnoszenia ładunku.

- Gwinty kołnierzowe i otwory do montażu w podstawie
- Tłok z chromowaniem twardym chroni przed korozją i uszkodzeniami
- Poliuretanowe uszczelki kielichowe zapewniają niezawodne uszczelnienie i długą żywotność
- Masywny, jednoczęściowy korpus ze stali stopowej
- Jednoczęściowe łożysko ze stopu aluminium chroni ściany cylindra przed uszkodzeniem
- We wszystkich cylindrach standardowo stosuje się złącze wysokiego przepływu CH38F z osłoną przeciwpyłową

Praktyki dotyczące bezpieczeństwa
Zgodnie z dobrą praktyką branżową nie zaleca się przekraczania 80% maksymalnej mocy znamionowych dla wszystkich naszych produktów.

Seria HU — Cylindry aluminiowe

Aluminiowe cylindry o lekkiej konstrukcji stanowią świetną alternatywę, oferując do 60% mniejszą wagę w porównaniu do modeli stalowych. str. 14

Przewodnik szybkiego wyboru

Udźwig cylindra	Skok (mm)	Numer modelu	Wysokość min. (mm)	Pojemność oleju (cm³)	Ciężar (kg)
5 ton 45 kN	25	H0501	116	16	1,4
	78	H0503	169	50	1,5
	129	H0505	221	83	1,8
	180	H0507	272	116	2,1
10 ton 101 kN	229	H0509	324	148	2,5
	25	H1001	92	36	1,8
	51	H1002	123	74	2,3
	102	H1004	174	147	3,5
	151	H1006	250	218	4,3
	202	H1008	301	292	5,1
	253	H1010	352	366	5,9
15 ton 141 kN	304	H1012	403	439	6,8
	356	H1014	450	515	7,6
	25	H1501	124	50	3,1
	51	H1502	149	103	3,9
	101	H1504	200	205	5,0
	152	H1506	270	308	6,7
	203	H1508	321	411	7,8
	254	H1510	372	515	9,1
	305	H1512	423	618	10,2
	356	H1514	474	721	11,4
25 ton 232 kN	26	H2501	143	86	5,5
	51	H2502	168	170	6,4
	102	H2504	219	339	8,2
	155	H2506	272	515	10,1
	206	H2508	323	684	11,9
	257	H2510	374	854	13,7
30 ton 287 kN	310	H2512	426	1030	15,6
	362	H2514	476	1203	17,4
	210	H3008	387	879	18,5
	50 ton 495 kN	51	H5502	176	360
103		H5504	227	730	18,6
159		H5506*	283	1126	26,1
260		H5510*	385	1844	30,6
75 ton 726 kN	337	H5513*	461	2388	39,5
	156	H7506*	285	1620	33,6
	333	H7513*	492	3459	55,3
95 ton 929 kN	51	H10002*	219	677	29,9
	168	H10006*	357	2229	57,6
	260	H10010*	449	3453	69,4



Seria H

Akcesoria do cylindrów
Zobacz asortyment akcesoriów przeznaczonych do pracy z naszymi produktami. str. 40

Zestawy łączone
Większość cylindrów jest dostępna w łatwych do zamówienia zestawach: cylinder, przyrząd pomiarowy, złączki, wąż i pompa. str. 60

Produkt powiązany: Przyrządy pomiarowe
Zredukuj ryzyko przeciążenia produktu, stosując urządzenie pomiarowe. Różnorodne podziałki i typy dostosowane do wszystkich potrzeb. str. 65

Instrukcje dotyczące bezpieczeństwa
Odwiedź naszą sekcję Zalecenia i Przeciwwskazania, aby zapoznać się z najlepszymi metodami obsługi. Bądź zawsze przygotowany. str. 92

Złącza wysokiego przepływu
Złącze wysokiego przepływu: Złącze CH38F jest dołączane do wszystkich modeli (z wyjątkiem wyszczególnionych produktów).

Opcjonalne siodełka uchylnie
Siodełka wychylają się maksymalnie o 5%, aby dostosować się do obciążenia. Siodełka można dopasować do następujących cylindrów:

SDT05	→	Cylindry H05
SDT10	→	Cylindry H10
SDT15	→	Cylindry H15
SDT25	→	Cylindry H25
SDT55	→	Cylindry H55, H75, H100

str. 41

Szczegółowe specyfikacje znajdują się na stronach 8-9.

* Cylinder jest wyposażony w uchwyty do przenoszenia.

Cylindry jednostronnego działania

Seria H — sprężyna powrotna

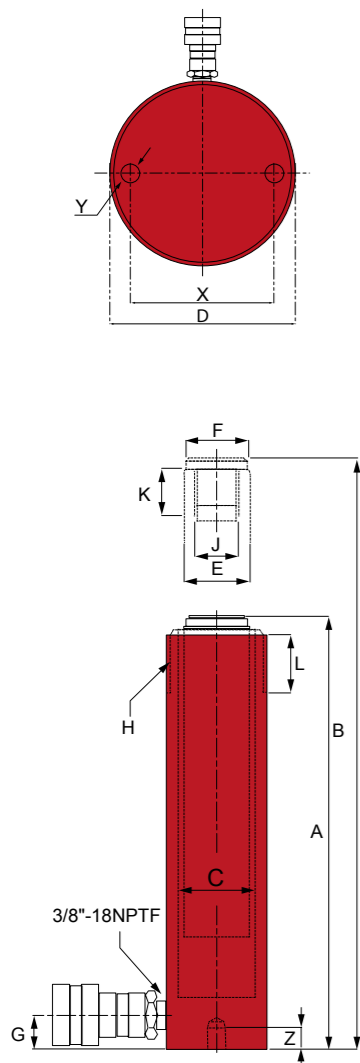

Udźwig cylindra	Skok (mm)	Model Numer	Powierzchnia robocza tłoka (cm ²)	Pojemność oleju (cm ³)	Ciężar (kg)	
5 ton 45 kN	25	H0501	6,5	16	1,4	
	78	H0503	6,5	50	1,5	
	129	H0505	6,5	83	1,8	
	180	H0507	6,5	116	2,1	
	229	H0509	6,5	148	2,5	
10 ton 101 kN	25	H1001	14,5	36	1,8	
	51	H1002	14,5	74	2,3	
	102	H1004	14,5	147	3,5	
	151	H1006	14,5	218	4,3	
	202	H1008	14,5	292	5,1	
	253	H1010	14,5	366	5,9	
	304	H1012	14,5	439	6,8	
15 ton 141 kN	25	H1501	20,3	50	3,1	
	51	H1502	20,3	103	3,9	
	101	H1504	20,3	205	5,0	
	152	H1506	20,3	308	6,7	
	203	H1508	20,3	411	7,8	
	254	H1510	20,3	515	9,1	
	305	H1512	20,3	618	10,2	
25 ton 232 kN	356	H1514	20,3	721	11,4	
	26	H2501	33,2	86	5,5	
	51	H2502	33,2	170	6,4	
	102	H2504	33,2	339	8,2	
	155	H2506	33,2	515	10,1	
	206	H2508	33,2	684	11,9	
	257	H2510	33,2	854	13,7	
30 ton 287 kN	310	H2512	33,2	1030	15,6	
	362	H2514	33,2	1203	17,4	
	210	H3008	41,9	879	18,5	
	50 ton 495 kN	51	H5502	70,8	360	15,0
		103	H5504	70,8	730	18,6
159		H5506*	70,8	1126	26,1	
260		H5510*	70,8	1844	30,6	
75 ton 726 kN	337	H5513*	70,8	2388	39,5	
	156	H7506*	103,9	1620	33,6	
	333	H7513*	103,9	3459	55,3	
95 ton 929 kN	51	H10002*	132,8	677	29,9	
	168	H10006*	132,8	2229	57,6	
	260	H10010*	132,8	3453	69,4	

* Cylinder jest wyposażony w uchwyt do przenoszenia.

Numer modelu	Wysokość min. A (mm)	Wysokość maks. B (mm)	Średnica otworu cylindra C (mm)	Średnica zewnętrzna D (mm)	Średnica tłoka E (mm)	Siodełko F (mm)	Odległość osi złączki od podstawy G (mm)	Gwint kołnierza H	Długość gwintu tłoka L (mm)	Gwint wewnętrzny kołnierza J	Długość gwintu K (mm)	Otwór montażowy w podstawie (mm)		
												Rozstaw śrub X	Gwint Y	Głębokość gwintu Z
H0501	116	142	29	38	25	25	20	1½"-16N	28	¾"-16UNF	16	25	¼"-20UNC	14
H0503	169	247	29	38	25	25	20	1½"-16N	28	¾"-16UNF	16	25	¼"-20UNC	14
H0505	221	350	29	38	25	25	20	1½"-16N	28	¾"-16UNF	16	25	¼"-20UNC	14
H0507	272	452	29	38	25	25	20	1½"-16N	28	¾"-16UNF	16	25	¼"-20UNC	14
H0509	324	552	28	38	25	25	20	1½"-16N	28	¾"-16UNF	16	25	¼"-20UNC	14
H1001	92	117	43	58	38	-	20	2¼"-14UN	30	-	6	40	⅝"-18UNC	14
H1002	124	174	43	58	38	35	20	2¼"-14UN	30	1"-8UNC	20	40	⅝"-18UNC	14
H1004	174	276	43	58	38	35	20	2¼"-14UN	30	1"-8UNC	20	40	⅝"-18UNC	14
H1006	250	401	43	58	38	35	20	2¼"-14UN	30	1"-8UNC	20	40	⅝"-18UNC	14
H1008	301	503	43	58	38	35	20	2¼"-14UN	30	1"-8UNC	20	40	⅝"-18UNC	14
H1010	352	605	43	58	38	35	20	2¼"-14UN	30	1"-8UNC	20	40	⅝"-18UNC	14
H1012	403	707	43	58	38	35	20	2¼"-14UN	30	1"-8UNC	20	40	⅝"-18UNC	14
H1014	450	806	43	58	38	35	20	2¼"-14UN	30	1"-8UNC	20	40	⅝"-18UNC	14
H1501	124	149	51	70	41	38	20	2¾"-16UN	30	1"-8UNC	25	48	⅜"-16UNC	13
H1502	149	200	51	70	41	38	20	2¾"-16UN	30	1"-8UNC	25	48	⅜"-16UNC	13
H1504	200	301	51	70	41	38	20	2¾"-16UN	30	1"-8UNC	25	48	⅜"-16UNC	13
H1506	270	422	51	70	41	38	25	2¾"-16UN	30	1"-8UNC	25	48	⅜"-16UNC	13
H1508	321	524	51	70	41	38	25	2¾"-16UN	30	1"-8UNC	25	48	⅜"-16UNC	13
H1510	372	626	51	70	41	38	25	2¾"-16UN	30	1"-8UNC	25	48	⅜"-16UNC	13
H1512	423	728	51	70	41	38	25	2¾"-16UN	30	1"-8UNC	25	48	⅜"-16UNC	13
H1514	474	830	51	70	41	38	25	2¾"-16UN	30	1"-8UNC	25	48	⅜"-16UNC	13
H2501	143	169	65	85	57	50	25	3⅝"-12N	49	1½"-16UNC	30	59	½"-13UNC	19
H2502	168	219	65	85	57	50	25	3⅝"-12N	49	1½"-16UNC	30	59	½"-13UNC	19
H2504	219	321	65	85	57	50	25	3⅝"-12N	49	1½"-16UNC	30	59	½"-13UNC	19
H2506	272	427	65	85	57	50	25	3⅝"-12N	49	1½"-16UNC	30	59	½"-13UNC	19
H2508	323	529	65	85	57	50	25	3⅝"-12N	49	1½"-16UNC	30	59	½"-13UNC	19
H2510	374	631	65	85	57	50	25	3⅝"-12N	49	1½"-16UNC	30	59	½"-13UNC	19
H2512	426	736	65	85	57	50	25	3⅝"-12N	49	1½"-16UNC	30	59	½"-13UNC	19
H2514	476	838	65	85	57	50	25	3⅝"-12N	49	1½"-16UNC	30	59	½"-13UNC	19
H3008	387	597	73	102	57	50	50	3⅝"-12N	49	1½"-16UNC	30	56	½"-13UNC	19
H5502	176	227	95	127	80	70	31	5"-12UN	55	-	-	95	½"-13UNC	19
H5504	227	330	95	127	80	70	31	5"-12UN	55	-	-	95	½"-13UNC	19
H5506*	283	442	95	127	80	70	31	5"-12UN	55	-	-	95	½"-13UNC	19
H5510*	385	645	95	127	80	70	31	5"-12UN	55	-	-	95	½"-13UNC	19
H5513*	461	798	95	127	80	70	31	5"-12UN	55	-	-	95	½"-13UNC	19
H7506*	285	466	115	147	95	70	30	5¾"-12UN	45	-	-	100	¾"-10UNC	22
H7513*	492	825	115	147	95	70	30	5¾"-12UN	45	-	-	100	¾"-10UNC	22
H10002*	219	270	130	159	105	70	38	6⅜"-12UN	55	-	-	-	-	-
H10006*	357	525	130	159	105	70	40	6⅞"-12UN	45	-	-	140	¾"-10UNC	25
H10010*	449	709	130	159	105	70	40	6⅞"-12UN	45	-	-	140	¾"-10UNC	25

* Cylinder jest wyposażony w uchwyt do przenoszenia.

Cylindry o dużym udźwigu jednostronnego działania

Seria HG — Duży udźwig, powrót pod obciążeniem



Udźwig:

95-1000 ton

Skok:

50 - 300 mm

Maksymalne ciśnienie robocze:

700 bar

Wysokość minimalna/maksymalna:

182 - 1114 mm



Zawory sterujące kierunkowe

Kontroluj prędkość obrotową cylindra, stosując dodatkowy zawór do regulacji przepływu. str. 62

Produkt powiązany: Węże

Oferujemy różnorodne węże, złączki, długości i materiały. str. 67

Pompy z silnikami benzynowymi i wysokoprężnymi

Cylindry HDG dobrze współpracują z pompami z silnikami benzynowymi lub wysokoprężnymi. Oferujemy szeroką gamę cylindrów o różnych parametrach przepływu, wielkości silników i zbiorników do pomp z silnikami benzynowymi lub wysokoprężnymi. Skontaktuj się z lokalnym przedstawicielem BVA, aby uzyskać więcej informacji.



- Pompa z silnikiem benzynowym zapewnia siłę hydrauliczną 700 bar na odległość.
- Klasa przemysłowa 5,5 KM. (4,1 kN) silnik benzynowy Honda lub 4,6 KM (3,5 kN) silnik wysokoprężny HATZ
- Idealna do zastosowań, w których energia elektryczna nie jest łatwo dostępna.
- Pompa o dwóch zakresach prędkości przeznaczona do szybkiego wysuwania cylindra.
- Pompa z silnikiem benzynowym jest wyposażona w wytrzymałą, ochronną ramę umożliwiającą stosowanie w najtrudniejszych warunkach roboczych.
- Opcjonalny rozruch elektryczny z użyciem silnika wysokoprężnego.

Pompy z silnikiem elektrycznym

Cylindry HG dobrze współpracują z pompami z silnikiem elektrycznym. Oferujemy różne wartości przepływu i rozmiary silników. Skontaktuj się z lokalnym przedstawicielem BVA, aby uzyskać więcej informacji.



- Spełnia przepisy OSHA dotyczące hałasu (80 dBA).
- Pompa o dwóch zakresach prędkości przeznaczona do szybkiego wysuwania cylindra.
- Filtr wewnętrzny zatrzymuje zanieczyszczenia, aby zapobiec uszkodzeniu pompy.
- Wszystkie urządzenia są wyposażone w okablowanie 230 V 50 Hz. Opcjonalnie dostępne jest okablowanie 120 V 50 Hz.
- Silniki TEFC z cyklem pracy 100%.
- Dla bezpieczeństwa wszystkie oprawy zwieszakowe są połączone z kablami 24 V.
- Możliwość rozruchu z pełnym obciążeniem.

Przewodnik skrócony

Udźwig cylindra	Skok (mm)	Model Numer	Wysokość minimalna (mm)	Pojemność oleju (cm³)	Ciężar (kg)
95 ton 929 kN	50	HG10002	182	664	27,7
	100	HG10004	232	1327	33,6
	150	HG10006	282	1991	39,5
	200	HG10008	332	2655	45,4
	250	HG10010	382	3318	51,7
150 ton 1374 kN	300	HG10012	432	3982	57,6
	50	HG15002	196	981	46,3
	100	HG15004	246	1963	55,3
	150	HG15006	296	2978	64,4
	200	HG15008	346	3926	73,5
200 ton 1851 kN	250	HG15010	396	4907	82,1
	300	HG15012	446	5889	91,6
	50	HG20002	216	1322	54,9
	150	HG20006	316	3989	91,2
300 ton* 3132 kN	200	HG20008	366	5289	109,8
	300	HG20012	466	7977	146,1
	50	HG30002	312	2281	184,2
400 ton* 3844 kN	150	HG30006	412	6843	231,8
	300	HG30012	562	13685	303,0
	50	HG40002	374	2800	269,9
500 ton* 5016 kN	150	HG40006	474	8399	330,2
	300	HG40012	625	17077	420,9
	50	HG50002	419	3653	401,0
600 ton* 5869 kN	150	HG50006	519	10959	479,9
	300	HG50012	669	21919	599,2
	50	HG60002	429	4277	474,0
800 ton* 8072 kN	150	HG60006	529	12829	565,2
	250	HG60010	457	23088	430,0
	300	HG60012	679	25662	700,8
1000 ton* 10056 kN	50	HG80002	474	5881	741,2
	150	HG80006	574	17649	868,2
	300	HG80012	724	35281	1057,8
1000 ton* 10056 kN	50	HG100002	564	7329	1061,9
	150	HG100006	664	21991	1212,9
	300	HG100012	814	43966	1438,8

*Dostępne na życzenie: brak pozycji w magazynie

Przejrzyj następne strony (str.12-13), aby poznać więcej szczegółowych statystyk dotyczących cylindrów wysokotonazowych jednostronnego działania.



Seria HG

80% **Praktyki dotyczące bezpieczeństwa**
Zgodnie z dobrą praktyką branżową nie zaleca się przekraczania 80% maksymalnej mocy znamionowych dla wszystkich naszych produktów.

Opcjonalne siodełka wahlwe
Siodełka wychylają się maksymalnie o 5%, aby dostosować się do obciążenia. Przejrzyj naszą stronę z akcesoriami do cylindrów, aby dowiedzieć się, które siodełko dopasuje się najlepiej do podanych modeli cylindrów. str. 41

Produkt powiązany: Przyrządy pomiarowe
Zredukuj ryzyko przeciążenia produktu, stosując urządzenie pomiarowe. Różnorodne podziałki i typy dostosowane do wszystkich potrzeb. str. 65

Instrukcje dotyczące bezpieczeństwa
Odwiedź naszą sekcję Zalecenia i Przeciwwskazania, aby zapoznać się z najlepszymi metodami obsługi. Bądź zawsze przygotowany. str. 92

Złącza wysokiego przepływu
Złącze wysokiego przepływu: Złącze CH38F jest dołączane do wszystkich modeli (z wyjątkiem produktów wyszczególnionych).

Cylindry o dużym udźwigu jednostronnego działania

Seria HG — Duży udźwig, powrót pod obciążeniem

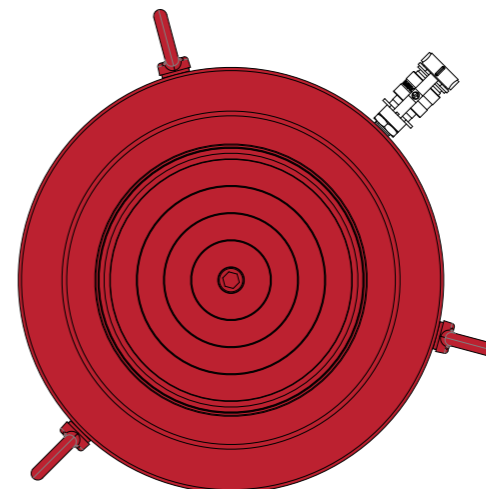
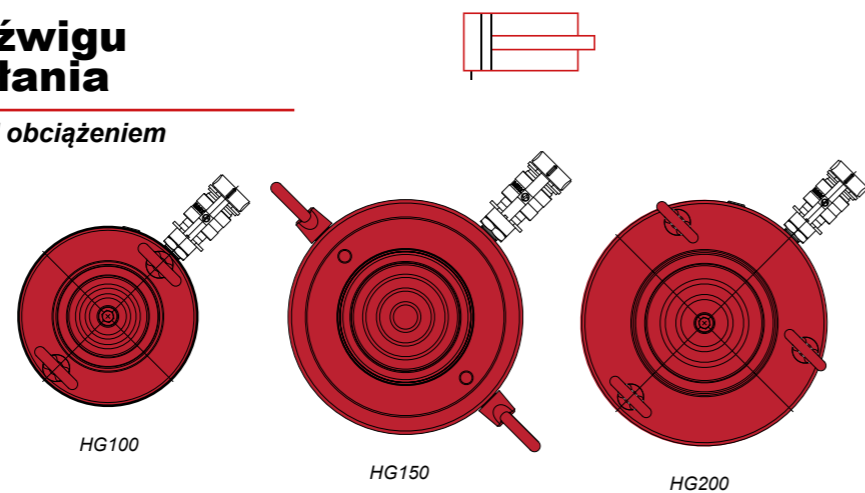
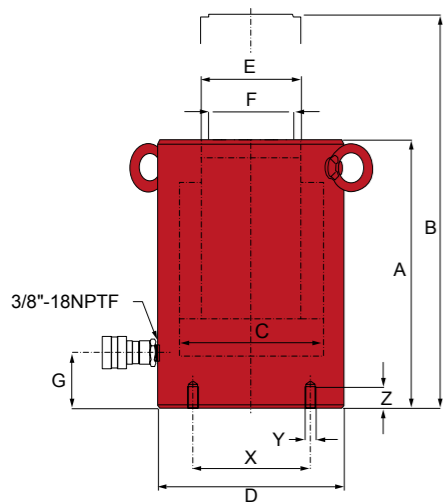

Seria HG

80% **Praktyki dotyczące bezpieczeństwa**
Zgodnie z dobrą praktyką branżową nie zaleca się przekraczania 80% maksymalnych mocy znamionowych dla wszystkich naszych produktów.

Opcjonalne siodełka wahlwe

Siodełka wychylają się maksymalnie o 5%, aby dostosować się do obciążenia. Przejrzyj naszą stronę z akcesoriami do cylindrów, aby dowiedzieć się, które siodełko pasuje najlepiej do podanych modeli.



41 str.

Złącza wysokiego przepływu

Złącze wysokiego przepływu: Złącze CH38F jest dołączane do wszystkich modeli (z wyjątkiem produktów wyszczególnionych).



Produkt powiązany: Przyrządy pomiarowe

Zredukuj ryzyko przeciążenia produktu, stosując urządzenie pomiarowe. Różnorodne podziałki i typy dostosowane do wszystkich potrzeb.



65 str.

Instrukcje dotyczące bezpieczeństwa

Odwiedź naszą sekcję Zalecenia i Przeciwwskazania, aby zapoznać się z najlepszymi metodami obsługi. Bądź zawsze przygotowany.



92 str.

Udźwig cylindra	Skok (mm)	Model Numer	Powierzchnia robocza tłoka (cm ²)	Pojemność oleju (cm ³)	Ciężar (kg)
95 ton 929 kN	50	HG10002	132,7	664	27,7
	100	HG10004	132,7	1327	33,6
	150	HG10006	132,7	1991	39,5
	200	HG10008	132,7	2655	45,4
	250	HG10010	132,7	3318	51,7
150 ton 1374 kN	300	HG10012	132,7	3982	57,6
	50	HG15002	196,3	981	46,3
	100	HG15004	196,3	1963	55,3
	150	HG15006	196,3	2978	64,4
	200	HG15008	196,3	3926	73,5
200 ton 1851 kN	250	HG15010	196,3	4907	82,1
	300	HG15012	196,3	5889	91,6
	50	HG20002	264,4	1322	54,9
	150	HG20006	264,4	3989	91,2
	200	HG20008	264,4	5289	109,8
300 ton* 3132 kN	300	HG20012	264,4	7977	146,1
	50	HG30002	456,2	2281	184,2
	150	HG30006	456,2	6843	231,8
	300	HG30012	456,2	13685	303,0
	400 ton* 3844 kN	50	HG40002	559,9	2800
150		HG40006	559,9	8399	330,2
300		HG40012	559,9	17077	420,9
500 ton* 5016 kN	50	HG50002	730,6	3653	401,0
	150	HG50006	730,6	10959	479,9
	300	HG50012	730,6	21919	599,2
600 ton* 5869 kN	50	HG60002	855,3	4277	474,0
	150	HG60006	855,3	12829	565,2
	250	HG60010	855,3	23088	430,0
	300	HG60012	855,3	25662	700,8
800 ton* 8072 kN	50	HG80002	1176,3	5881	741,2
	150	HG80006	1176,3	17649	868,2
	300	HG80012	1176,3	35281	1057,8
1000 ton* 10056 kN	50	HG100002	1465,7	7329	1061,9
	150	HG100006	1465,7	21991	1212,9
	300	HG100012	1465,7	43966	1438,8

*Dostępne na życzenie: brak pozycji w magazynie

Numer modelu	Wysokość min. A (mm)	Wysokość maks. B (mm)	Średnica otworu cylindra C (mm)	Średnica zewnętrzna D (mm)	Średnica tłoka E (mm)	Średnica-Siodełka F (mm)	Odległość osi złączki od podstawy G (mm)	Otwory montażowe w podstawie		
								Rozstaw śrub X (mm)	Gwint Y	Głębokość gwintu Z (mm)
HG10002	182	232	130	165	95	75	54	95	M12	22
HG10004	232	332	130	165	95	75	54	95	M12	22
HG10006	282	432	130	165	95	75	54	95	M12	22
HG10008	332	532	130	165	95	75	54	95	M12	22
HG10010	382	632	130	165	95	75	54	95	M12	22
HG10012	432	732	130	165	95	75	54	95	M12	22
HG15002	196	246	158	205	110	94	61	130	M12	22
HG15004	246	346	158	205	110	94	61	130	M12	22
HG15006	296	446	158	205	110	94	61	130	M12	22
HG15008	346	546	158	205	110	94	61	130	M12	22
HG15010	396	646	158	205	110	94	61	130	M12	22
HG15012	446	746	158	205	110	94	61	130	M12	22
HG20002	216	266	183	235	135	113	67	165	M12	20
HG20006	316	466	183	235	135	113	67	165	M12	20
HG20008	366	566	183	235	135	113	67	165	M12	20
HG20012	466	766	183	235	135	113	67	165	M12	20
HG30002	312	362	241	310	197	177	101	180	M16	36
HG30006	412	562	241	310	197	177	101	180	M16	36
HG30012	562	862	241	310	197	177	101	180	M16	36
HG40002	374	424	267	350	216	196	114	205	M16	36
HG40006	474	625	267	350	216	196	114	205	M16	36
HG40012	625	930	267	350	216	196	114	205	M16	36
HG50002	419	469	305	400	248	228	114	250	M24	38
HG50006	519	669	305	400	248	228	114	250	M24	38
HG50012	669	969	305	400	248	228	114	250	M24	38
HG60002	429	479	330	430	267	247	114	275	M24	38
HG60006	529	679	330	430	267	247	114	275	M24	38
HG60010	457	724	330	430	267	247	114	275	M24	38
HG60012	679	979	330	430	267	247	114	275	M24	38
HG80002	474	524	387	505	317	297	149	330	M24	38
HG80006	574	724	387	505	317	297	149	330	M24	38
HG80012	724	1024	387	505	317	297	149	330	M24	38
HG100002	564	614	432	560	343	323	174	375	M24	38
HG100006	664	814	432	560	343	323	174	375	M24	38
HG100012	814	1114	432	560	343	323	174	375	M24	38

Cylindry aluminiowe jednostronnego działania

Seria HU — Ogólnego zastosowania, sprężyna powrotna, lekkie

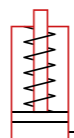

Udźwig:

20-100 ton

Skok:

50 - 254 mm

Maksymalne ciśnienie robocze:

700 bar

Wysokość minimalna/maksymalna:

174 - 636 mm

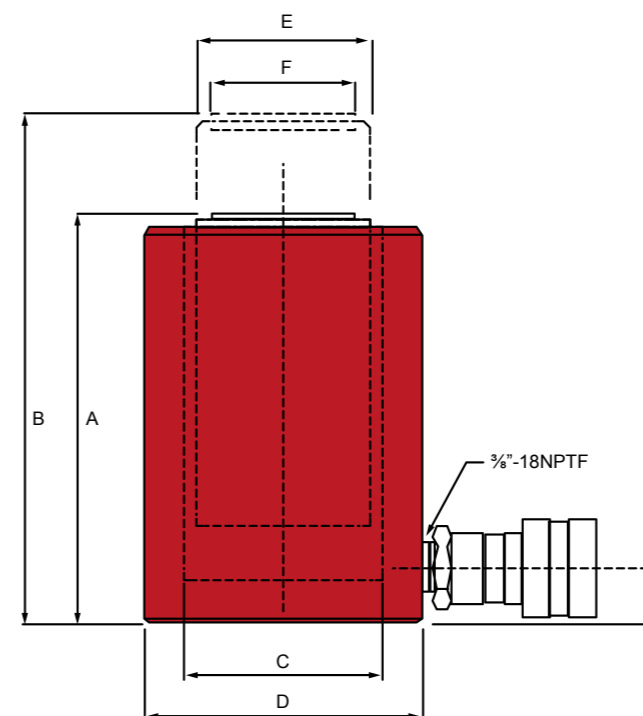

Seria HU

Produkt powiązany: Przyrządy pomiarowe
Zredukuj ryzyko przeciążenia produktu, stosując urządzenie pomiarowe. Różnorodne podziałki i typy dostosowane do wszystkich potrzeb. str. 65

Produkt powiązany: Węże hydrauliczne
Oferujemy różnorodne węże, złączki, długości i materiały. str. 67

Instrukcje dotyczące bezpieczeństwa
Odwiedź sekcję Zalecenia i przeciwwskazania, aby zapoznać się z najlepszymi metodami obsługi. Bądź zawsze przygotowany. str. 92

- Lekka konstrukcja ze stopu aluminium.
- Do 60% lżejsze od stalowych cylindrów o porównywalnym tonażu.
- W modelach o udźwigu 50 i 100 ton zastosowano wygodny uchwyt do przenoszenia.
- Tłok z twardego anodyzowanego aluminium zapewnia dodatkową ochronę przed korozją i zużyciem.
- Zintegrowana stalowa płytka ochronna.
- Maksymalne ciśnienie robocze: 10 000 psi / 700 bar

80% **Praktyki dotyczące bezpieczeństwa**
Zgodnie z dobrą praktyką branżową nie zaleca się przekraczania 80% maksymalnych mocy znamionowych dla wszystkich naszych produktów.

Złącza wysokiego przepływu
Złącze wysokiego przepływu: Złącze CH38F jest dołączane do wszystkich modeli (z wyjątkiem produktów wyszczególnionych).

Aluminium kontra stal Cylindry

Cylindry aluminiowe stanowią doskonałą alternatywę dla tradycyjnych cylindrów stalowych w wielu różnych zastosowaniach. Cylindry aluminiowe są nawet o 60% lżejsze, łatwiejsze w przenoszeniu, co zmniejsza zmęczenie i obciążenie po stronie użytkownika. Jednakże ze względu na ograniczone właściwości aluminium względem parametrów stali, NIE NALEŻY używać tych cylindrów w zastosowaniach o wysokiej liczbie cykli roboczych. Cylindry aluminiowe BVA zaprojektowano do pracy przy maksymalnym poziomie bezpieczeństwa równym 5000 cyklom. Powinno to zapewnić długi okres eksploatacji w normalnych zastosowaniach do podnoszenia ładunków.



HU5506

Cylindry aluminiowe

- 60% lżejsze od stalowych.
- Łatwiejsze przenoszenie i redukcja zmęczenia po stronie użytkownika.
- Nie są przeznaczone do zastosowań obejmujących wysoką liczbę cykli roboczych.
- W normalnych warunkach pracy maksymalny, znamionowy, bezpieczny okres roboczy wynosi 5000 cykli.
- Podstawa cylindra zawiera płytkę stalową*.



H5506

Cylindry stalowe

- Dużo cięższe od cylindrów aluminiowych.
- Niewielkie możliwości przenoszenia w przypadku cięższych cylindrów, co powoduje zmęczenie i obciążenie dla użytkownika.
- Ich parametry robocze zdecydowanie przewyższają cylindry aluminiowe w zastosowaniach o wyższej liczbie cykli roboczych.
- Mogą przekraczać maksymalną bezpieczną żywotność dla cylindrów aluminiowych, która wynosi 5000 cykli.

*Podstawa cylindrów zawiera stalową płytkę z otworami montażowymi, które są przeznaczone do ochrony cylindra przed uszkodzeniem. NIE można ich wykorzystywać do mocowania i służą JEDYNIEM do zakładania większych płyt montażowych podstawy na potrzeby zapewnienia stabilności w czasie podnoszenia. NIE zostały one zaprojektowane do sprostanienia pełnej mocy znamionowej cylindra.

Udźwig cylindra	Skok (mm)	Numer modelu	Powierzchnia robocza tłoka (cm ²)	Pojemność oleju (cm ³)	Wysokość min. A (mm)	Wysokość maks. B (mm)	Średnica otworu cylindra C (mm)	Średnica zewnętrzna D (mm)	Średnica tłoka E (mm)	Średnica siodełka F (mm)	Odległość od podstawy G (mm)	Ciężar (kg)
20 ton 218 kN	50	HU2002	31,2	156	174	224	63	85	51	40	27	3,0
	100	HU2004	31,2	312	224	324	63	85	51	40	27	3,7
	150	HU2006	31,2	468	274	424	63	85	51	40	27	4,4
30 ton 309 kN	50	HU3002	44,2	221	181	231	75	100	60	40	34	4,7
	100	HU3004	44,2	442	231	331	75	100	60	40	34	5,4
	150	HU3006	44,2	663	281	431	75	100	60	40	34	6,1
50 ton 496 kN	50	HU5502*	70,9	354	186	236	95	130	80	70	30	7,6
	100	HU5504*	70,9	709	236	336	95	130	80	70	30	10,3
	150	HU5506*	70,9	1063	286	436	95	130	80	70	30	11,6
	200	HU5508*	70,9	1418	336	536	95	130	80	70	30	12,3
100 ton 929 kN	250	HU5510*	70,9	1772	386	636	95	130	80	70	30	14,2
	51	HU10002*	132,7	665	221	271	130	180	110	70	46	16,3
	102	HU10004*	132,7	1328	271	371	130	180	110	70	46	19,5
	152	HU10006*	132,7	1992	321	471	130	180	110	70	46	23,1
254	HU10008*	132,7	2655	371	571	130	180	110	70	46	30,8	

* Wyposażone w uchwyty do przenoszenia.

Cylindry niskoprofilowe

Seria HL — Podnoszenie przy małym prześwicie

- Kompaktowa konstrukcja do stosowania w ograniczonych przestrzeniach.
- Zgaraniacz tłoka zatrzymuje brud i zanieczyszczenia.
- Specjalnie zaprojektowana sprężyna powrotna zapewnia szybki powrót tłoka, pozwalając na wydłużenie swojej żywotności.
- Chromowanie twarde trzpienia tłokowego pomaga chronić przez zarysowaniami i korozją.
- Robocza część tłoka jest rowkowana, aby zredukować ślizganie się ciężaru.
- Zawiera złączkę wysokiego przepływu i osłonę przeciwpyłową.
- Szybko złączki w modelach HL1001, HL2002 i HL3002 są montowane pod kątem 5°, w celu łatwego podłączenia.



Seria HL

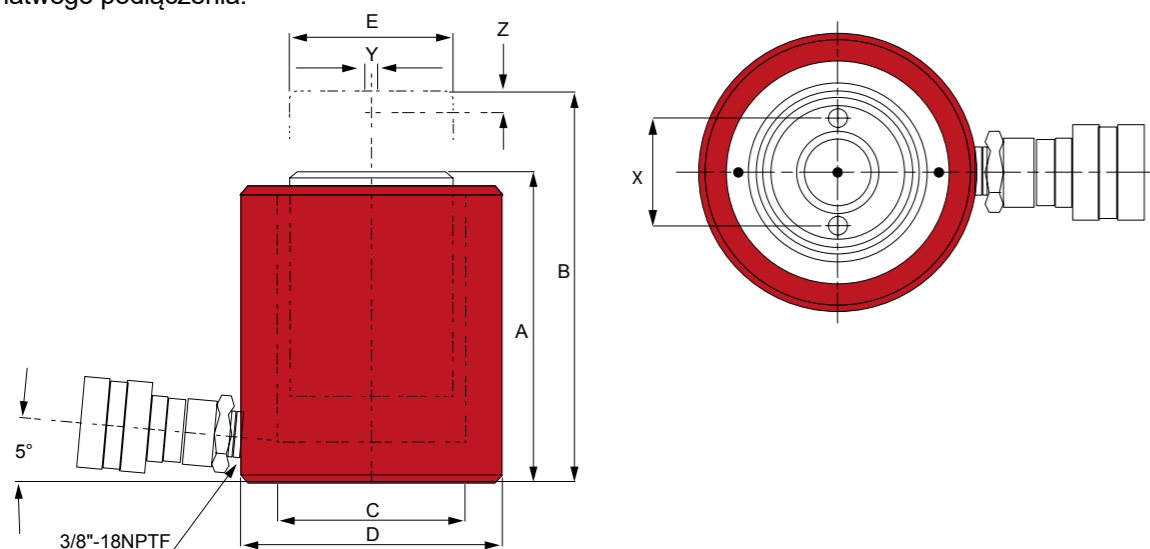

Cylindry niskoprofilowe świetnie nadają się do ciasnych przestrzeni.



Udźwig cylindra	Skok (mm)	Numer modelu	Powierzchnia robocza tłoka (cm ²)	Pojemność oleju (cm ³)	Ciężar (kg)
10 ton 106 kN	38	HL1001	15,2	58	2,6
20 ton 197 kN	44	HL2002	28,2	125	5,0
30 ton 293 kN	62	HL3002	41,9	260	6,8
45 ton 445 kN	60	HL5002	63,7	382	9,9
90 ton 886 kN	57	HL10002	126,7	722	20,6

Numer modelu	Wysokość min. A (mm)	Wysokość maks. B (mm)	Średnica otworu cylindra C (mm)	Średnica zewnętrzna D (mm)	Średnica tłoka E (mm)	Rozstaw śrub X (mm)	Wewnętrzny gwint w tłoku Y	Głębokość gwintu Z (mm)
HL1001	89	126	44	70	38	26	M4	8
HL2002	99	144	60	92	51	40	M4	8
HL3002	117	179	73	102	64	40	M5	8
HL5002	122	182	90	124	70	40	M5	8
HL10002	141	198	127	165	90	56	M8	3

Zestawy cylindrów niskoprofilowych

Podnoszenie przy małym prześwicie



▲ Zdejmowanie koła z piasty za pomocą prasy miniaturowej. Mieści się pomiędzy podwoziem a kołem.

- Konstrukcja kompaktowa do stosowania w ograniczonych przestrzeniach.
- Idealne rozwiązanie do zastosowań związanych z popychaniem.
- Zgaraniacz tłoka zatrzymuje brud i zanieczyszczenia.
- Sprężyna powrotna zapewnia szybkie wycofanie i przedłuża żywotność sprężyny.
- Chromowanie twarde trzpienia tłokowego pomaga chronić przez zarysowaniami i korozją.
- Zawiera aluminiowe przedłużki 1", 2" i 3" z możliwością łączenia kaskadowego, które można wygodnie zamocować na podstawie trzpienia tłokowego.
- Zawiera złączkę wysokiego przepływu CH38F i osłonę przeciwpyłową.
- Wygodna walizka do przechowywania.

Seria HL



76 mm Przedłużki
25 mm Przedłużki
51 mm Przedłużki
46 mm Siodełko

Praktyki dotyczące bezpieczeństwa
80%
Zgodnie z dobrą praktyką branżową nie zaleca się przekraczania 80% maksymalnych mocy znamionowych dla wszystkich naszych produktów.

Produkt powiązany: Węże hydrauliczne
Oferujemy różnorodne węże, złączki, długości i materiały. str. 67

Złącza wysokiego przepływu
Złącze wysokiego przepływu: Złącze CH38F jest dołączane do wszystkich modeli (z wyjątkiem produktów wyszczególnionych).

Udźwig cylindra	Numer modelu	Skok (mm)	Powierzchnia robocza tłoka (cm ²)	Wysokość min. (mm)	Wysokość maks. bez przedłużeń (mm)	Wewnętrzne ciśnienie przy wydajności (bar)	Średnica zewnętrzna (mm)	Średnica tłoka (mm)	Ciężar (kg)
10 ton 106 kN	HL-1001-D	38	15,16	88	126	0,59	70	38	4,5



Siodełka wahliwe przykręcane śrubami

Przykręcane siodełka wahliwe zaprojektowano specjalnie do stosowania z cylindrami niskoprofilowymi serii HL i zestawami cylindrów niskoprofilowych. Te siodełka zapewniają maksymalne wychylenie do 5° przy nierównomiernym obciążeniu.

Numer modelu	Wysokość (mm)	Opis
SDTL10	21	Zestaw cylindrów HL1001
SDTL50	29	Cylinder HL2002 / HL3002 / HL5002
SDTL100	35	Cylinder HL10002

Cylindry płaskie

Seria HF — Ekstremalnie niskie podnoszenie

- Niezwykle niska wysokość opuszczania przewidziana do zastosowań z minimalnym prześwitem w punkcie podnoszenia.
- Maksymalne ciśnienie robocze 10 000 psi / 700 bar.
- Wersje HF0503 i HF0503B wyposażono w regularne złącze przepływowe 3/8" (CR38F).

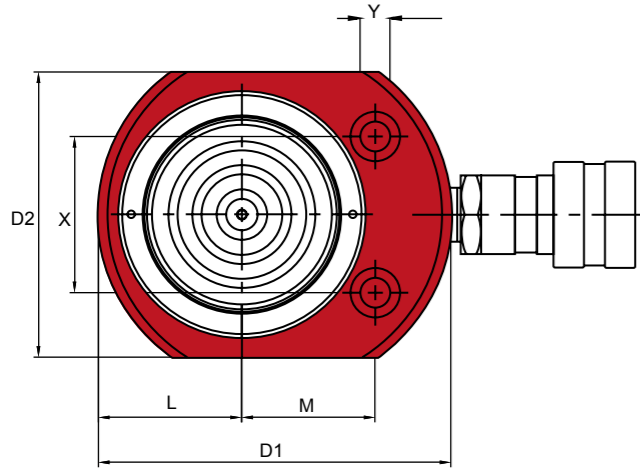
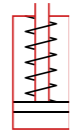

Seria HF

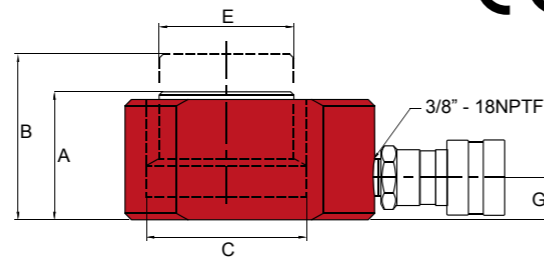

Model HF5006 w pozycji opuszczonej gotowy do podniesienia ładunku przy pomocy pompy nożnej PA1500.



Udźwig cylindra	Skok (mm)	Numer modelu	Powierzchnia robocza tłoka (cm ²)	Pojemność oleju (cm ³)	Ciężar (kg)
5 ton / 48 kN	16	HF0500	7,1	11	0,9
5 ton / 48 kN	6	HF0503*	7,1	4	0,6
10 ton / 104 kN	11	HF1005	15,2	17	1,5
20 ton / 194 kN	11	HF2005	28,3	31	2,7
30 ton / 287 kN	13	HF3005	41,9	54	4,4
45 ton / 445 kN	16	HF5006	63,6	102	6,8
75 ton / 726 kN	16	HF7506	103,9	166	11,5
90 ton / 886 kN	16	HF10006	126,7	203	14,3
150 ton / 1384 kN	16	HF15006	197,9	316	24,2

Numer modelu	Wysokość min. A (mm)	Wysokość maks. B (mm)	Średnica otworu cylindra C (mm)	Średnica zewnętrzna D1 x D2 D (mm)	Średnica tłoka E (mm)	Odległość osi złączki od podstawy G (mm)	Odległość osi tłoka do podstawy L (mm)	Odległość osi tłoka do otworów mocowania M (mm)	Rozstaw otworów mocujących X (mm)	Średnica otworów mocujących Y (mm)	Średnica sfazowania (mm)	Głębokość sfazowania (mm)
HF0500	41	57	30	60x40	25	19	20	22	28	5	10	6
HF0503*	32	38	30	61x41	25	18	20	22	28	5	8	4
HF1005	43	54	44	84x56	38	20	28	34	37	7	11	8
HF2005	51	62	60	102x76	51	19	39	40	49	10	15	10
HF3005	59	72	73	117x97	64	20	48	44	52	10	16	11
HF5006	67	83	90	140x114	70	20	57	54	67	11	19	13
HF7506	80	96	115	165x140	90	20	70	67	76	13	21	14
HF10006	86	102	127	177x152	90	20	76	75	76	13	21	14
HF15006	100	116	159	215x190	118	24	3,75	95	117	13	21	14

*HF0503 jest wyposażony w złącze CR38F zastępujące złączkę CH38F

Zestaw cylindrów płaskich

Seria HF — zestawy

- Z podkładkami magnetycznymi o różnej wysokości, które są idealne gdy potrzeba dodatkowej wysokości w ograniczonej przestrzeni.
- Wygodny futerał transportowy.
- Podkładki magnetyczne można układać jedna na drugiej.
- Patent USA nr 7.237.762 B2.



Seria HF

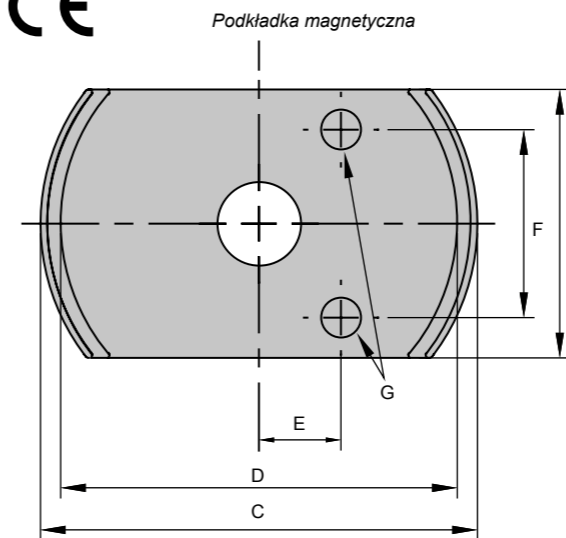

Praktyki dotyczące bezpieczeństwa
Zgodnie z dobrą praktyką branżową nie zaleca się przekraczania 80% maksymalnych mocy znamionowych dla wszystkich naszych produktów.

80%

Złącza wysokiego przepływu
Złącze wysokiego przepływu: Złącze CH38F jest dołączane do wszystkich modeli (z wyjątkiem produktów wyszczególnionych).

Podkładka magnetyczna

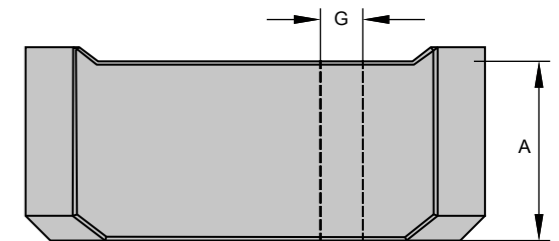

Udźwig cylindra	Skok (mm)	Numer modelu	Model cylindra	Pojemność oleju (cm ³)	Wysokość min. (mm)	Ciężar (kg)	Wymiary podkładki						
							A (mm)	B (mm)	C (mm)	D (mm)	E (mm)	F (mm)	G (mm)
5 ton / 48 kN	6	HF0503B**	HF0503	4	32	2,5	4	41	65	59	12	28	6
							11	41	65	59	12	28	6
							23	41	65	59	12	28	6
							30	41	65	59	12	28	6
10 ton / 104 kN	11	HF1005B	HF1005	17	43	4,2	10	56	90	82	21	37	7
							20	56	90	82	-	-	-
							40	56	90	82	-	-	-
20 ton / 194 kN	11	HF2005B	HF2005	31	51	6,8	10	76	108	100	27	49	10
							20	76	108	100	-	-	-
							40	76	108	100	-	-	-
30 ton / 287 kN	13	HF3005B	HF3005	54	59	9,5	10	95	121	113	34	52	10
							20	95	121	113	-	-	-
							40	95	121	113	-	-	-
45 ton / 445 kN	16	HF5006B	HF5006	102	67	14,7	10	114	150	141	41	67	11
							20	114	150	141	-	-	-
							40	114	150	141	-	-	-

**Model HF0503B jest wyposażony w złączkę CR38F

Cylindry z drążonym tłokiem

Seria HC

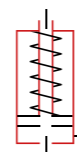

Udźwig:

12-100 ton

Skok:

8 - 155 mm

Maksymalne ciśnienie robocze:

700 bar

Wysokość minimalna/maksymalna:

60 - 486 mm



HC1201T

HC6006T

Model HC6006T w czasie wyciągania.

HC3002T



- Idealne do zastosowań obejmujących ciągnięcie i pchanie.
- Sprężyna powrotna o dużej wytrzymałości dla szybkiego powrotu tłoka.
- Podwójne zgarniacze zapobiegają zanieczyszczeniu.
- Ochraniacz na gwint kołnierza.
- Złączka o dużym przepływie z osłoną przeciwpylową.
- Cylindry XT nie mają wewnętrznych gwintów do trzpieni tłokowych.
- Modele o udźwigu 60 i 100 ton są wyposażone w uchwyty do przenoszenia.

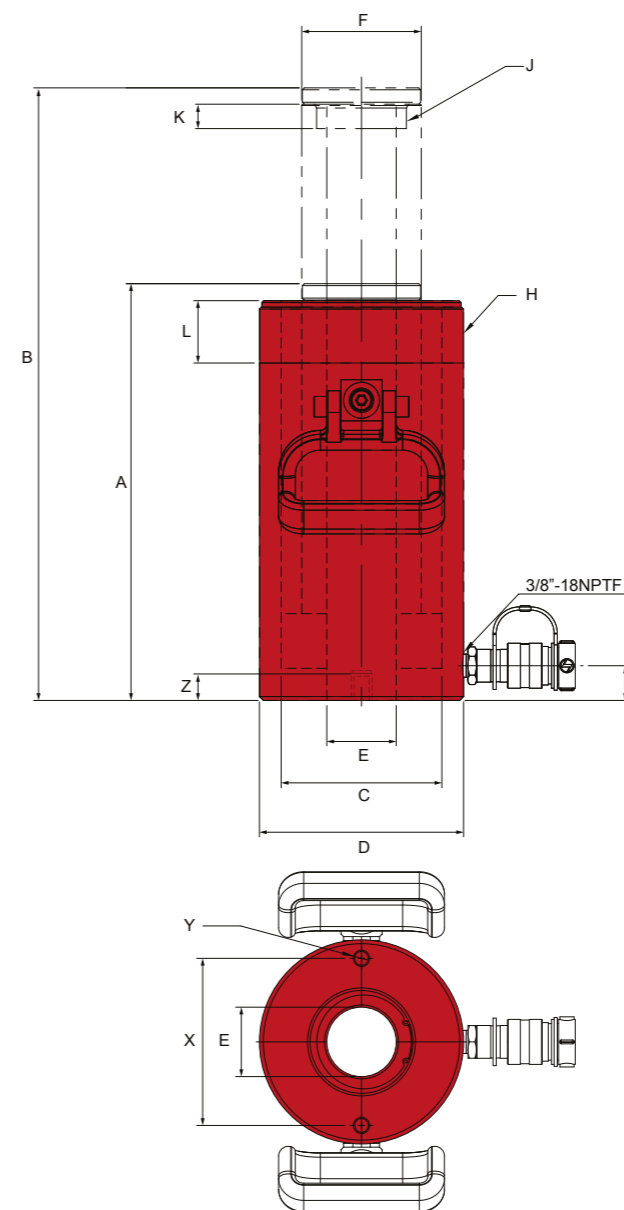

Seria HC

80% **Praktyki dotyczące bezpieczeństwa**
Zgodnie z dobrą praktyką branżową nie zaleca się przekraczania 80% maksymalnej mocy znamionowych dla wszystkich naszych produktów.

Zestawy łączone
Większość cylindrów jest dostępna w łatwych do zamówienia zestawach: cylinder, manometr, złączki, wąż i pompa. 60 str.

Produkt powiązany: Przyrządy pomiarowe
Zredukuj ryzyko przecięcia produktu, stosując urządzenia pomiarowe. Różnorodne podziałki i typy dostosowane do wszystkich potrzeb. 65 str.

Instrukcje dotyczące bezpieczeństwa
Odwiedź sekcję Zalecenia i Przeciwwskazania, aby zapoznać się z najlepszymi metodami obsługi. Bądź zawsze przygotowany. 92 str.

Złącza wysokiego przepływu
Złącze wysokiego przepływu: Złącze CH38F jest dołączane do wszystkich modeli (z wyjątkiem produktów wyszczególnionych).

Udźwig cylindra	Skok (mm)	Numer modelu	Powierzchnia robocza tłoka (cm ²)	Pojemność oleju (cm ³)	Ciężar (kg)	Wysokość min. A (mm)	Wysokość maks. B (mm)	Średnica otworu cylindra C (mm)	Średnica zewnętrzna D (mm)
12 ton 131 kN	8	HC1201T	18,8	15	1,5	60	68	49	70
	41	HC1202	18,8	77	2,6	121	162	49	70
	41	HC1202XT	18,8	77	2,6	121	162	49	70
	76	HC1203XT	18,8	143	3,9	184	260	49	70
20 ton 221 kN	51	HC2002T	31,6	161	7,2	162	213	64	100
	154	HC2006T	31,6	487	13,4	306	460	64	100
30 ton 285 kN	64	HC3002T	40,8	261	10,4	179	243	72	114
	155	HC3006T	40,8	634	19,5	331	486	72	114
60 ton 589 kN	76	HC6003T*	84,2	641	29,8	248	324	104	159
	152	HC6006T*	84,2	1282	36,8	324	477	104	159
100 ton 1000 kN	76	HC10003T*	142,8	1087	51,4	254	330	135	213

* Cylinder jest wyposażony w uchwyty do przenoszenia.

Numer modelu	Tłok				Kołnierz gwintowany		Odległość osi złączki do podstawy G (mm)	Otwór montażowy w podstawie		
	Średnica wew. E (mm)	Średnica zewn. F (mm)	Gwint wewnętrzny J	Długość gwintu wewnętrznego K (mm)	Średnica H	Długość L (mm)		Rozstaw śrub X (mm)	Gwint Y	Głębokość gwintu Z (mm)
HC1201T	19	35	3/4"-16UN	16	2 1/4"-16N	46	14	51	5/16"-18UNC	9
HC1202	19	35	3/4"-16UN	16	2 1/4"-16N	46	15	51	5/16"-18UNC	9
HC1202XT	19	35	-	-	2 1/4"-16N	46	15	51	5/16"-18UNC	9
HC1203XT	19	35	-	-	2 1/4"-16N	46	19	51	5/16"-18UNC	9
HC2002T	27	55	1-9/16"-16UN	19	3 3/8"-12N	38	19	83	3/8"-16UNC	9
HC2006T	27	55	1-9/16"-16UN	19	3 3/8"-12N	38	19	83	3/8"-16UNC	9
HC3002T	33	63	1-13/16"-16UN	22	4 1/2"-12N	42	23	92	3/8"-16UNC	14
HC3006T	33	63	1-13/16"-16UN	22	4 1/2"-12N	42	23	92	3/8"-16UNC	14
HC6003T*	54	93	2 1/4"-16UN	19	6 1/4"-12N	49	27	130	1/2"-13UNC	14
HC6006T*	54	93	2 1/4"-16UN	19	6 1/4"-12N	49	27	130	1/2"-13UNC	14
HC10003T*	79	125	4"-16UN	25	8 3/8"-12N	60	27	178	5/8"-11UNC	19

* Cylinder jest wyposażony w uchwyty do przenoszenia.

Cylindry z nakrętką zabezpieczającą

Seria HLN — Podnoszenie dużych ładunków, mechaniczna nakrętka zabezpieczająca

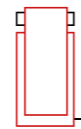

Udźwig:

50-300 ton

Skok:

50 - 300 mm

Maksymalne ciśnienie robocze:

700 bar

Wysokość minimalna /maksymalna:

165 - 845 mm



- Cylinder jednostronnego działania z mechaniczną nakrętką zabezpieczającą.
- Przeznaczony do podtrzymywania obciążeń bez zadawania ciśnienia hydraulicznego.
- Otwór przelewowy zapobiega przekroczeniu przez cylindry punktu krańcowego.
- Obciążeniowe urządzenie powrotne.
- Masywny, stalowy korpus cylindra.
- Niklowany elektrolitycznie trzpień tłokowy, odporny na korozję i rdzę.
- Maksymalne ciśnienie robocze: 10 000 psi / 700 bar

Opcjonalne siodełko wahlwe

SDT55	→	Cylindry HLN55, HLN100
SDT200	→	Cylindry HLN150, HLN200
SDT250	→	HLN250
SDT300	→	HLN300

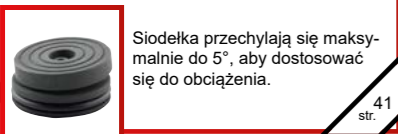

Siodełka przechylają się maksymalnie do 5°, aby dostosować się do obciążenia.

(42) Cylindry z nakrętką zabezpieczającą HLN5508 podnoszące most Jordan Bridge w Chesapeake, w Wirginii (USA).

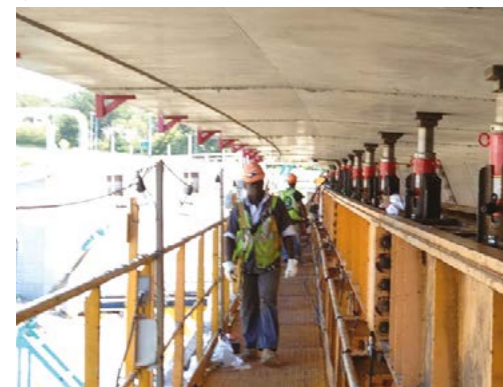

Udźwig cylindra	Skok (mm)	Numer modelu	Powierzchnia robocza tłoka (cm ²)	Pojemność oleju (cm ³)	Ciężar (kg)
50 ton 495 kN	50	HLN5502	70,9	355	15,4
	100	HLN5504	70,9	709	20,4
	150	HLN5506	70,9	1064	24,9
	200	HLN5508	70,9	1418	29,9
	250	HLN5510	70,9	1773	34,9
	300	HLN5512	70,9	2127	39,5
100 ton 928 kN	50	HLN10002	132,7	664	30,4
	100	HLN10004	132,7	1327	39,0
	150	HLN10006	132,7	1991	47,2
	200	HLN10008	132,7	2654	55,8
	250	HLN10010	132,7	3318	64,0
	300	HLN10012	132,7	3981	72,6
150 ton 1407 kN	50	HLN15002	201	1006	52,6
	100	HLN15004	201	2012	65,8
	150	HLN15006	201	3018	78,9
	200	HLN15008	201	4019	91,6
	250	HLN15010	201	5025	104,8
	300	HLN15012	201	6031	117,5
200 ton 1851 kN	50	HLN20002	264,5	1322	82,1
	100	HLN20004	264,5	2645	98,9
	150	HLN20006	264,5	3966	116,1
	200	HLN20008	264,5	5293	132,9
	250	HLN20010	264,5	6612	150,1
	300	HLN20012	264,5	7934	166,9
250 ton 2541 kN	50	HLN25002	363,1	1815	114,8
	150	HLN25006	363,1	5446	161,5
	300	HLN25012	363,1	10891	231,3
300 ton 3179 kN	50	HLN30002	454,3	2271	171,9
	150	HLN30006	454,3	6814	231,3
	300	HLN30012	454,3	13628	320,2

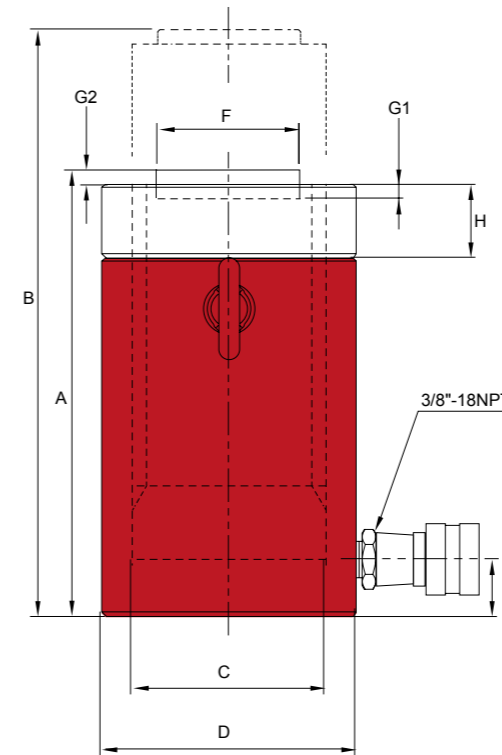

Seria HLN

Kolorowa opaska zabezpieczająca

Cylindry z nakrętkami zabezpieczającymi BVA są wyposażone w żółtą opaskę zabezpieczającą. Nie wysuwać tłoka poza ten punkt, ponieważ może to spowodować utratę oleju hydraulicznego i uszkodzenie cylindra i/lub ładunku.

Praktyki dotyczące bezpieczeństwa

80% Zgodnie z dobrą praktyką branżową nie zaleca się przekraczania 80% maksymalnych mocy znamionowych dla wszystkich naszych produktów.

Numer modelu	Wysokość min. A (mm)	Wysokość maks. B (mm)	Średnica otworu cylindra C (mm)	Średnica zewnętrzna D (mm)	Średnica siodełka F (mm)	Głębokość otworu tłoka G1 (mm)	Wysokość siodełka nad cylindrem G2 (mm)	Wysokość nakrętki H (mm)	Odległość osi złączki do podstawy I (mm)
HLN5502	165	213	94	124	71	13	2	36	28
HLN5504	213	315	94	124	71	13	2	36	28
HLN5506	264	414	94	124	71	13	2	36	28
HLN5508	315	513	94	124	71	13	2	36	28
HLN5510	363	615	94	124	71	13	2	36	28
HLN5512	414	714	94	124	71	13	2	36	28
HLN10002	188	236	130	165	71	13	2	46	28
HLN10004	236	338	130	165	71	13	2	46	28
HLN10006	287	437	130	165	71	13	2	46	28
HLN10008	338	536	130	165	71	13	2	46	28
HLN10010	386	638	130	165	71	13	2	46	28
HLN10012	437	737	130	165	71	13	2	46	28
HLN15002	209	259	160	205	130	25	2	44	39
HLN15004	259	359	160	205	130	25	2	44	39
HLN15006	309	459	160	205	130	25	2	44	39
HLN15008	359	559	160	205	130	25	2	44	39
HLN15010	409	659	160	205	130	25	2	44	39
HLN15012	459	759	160	205	130	25	2	44	39
HLN20002	243	292	183	235	130	25	2	50	50
HLN20004	293	393	183	235	130	25	2	50	50
HLN20006	343	495	183	235	130	25	2	50	50
HLN20008	394	594	183	235	130	25	2	50	50
HLN20010	442	693	183	235	130	25	2	50	50
HLN20012	493	793	183	235	130	25	2	50	50
HLN25002	249	299	215	275	150	25	2	56	50
HLN25006	349	499	215	275	150	25	2	56	50
HLN25012	499	799	215	275	150	25	2	56	50
HLN30002	295	345	241	310	139	25	5	60	59
HLN30006	395	545	241	310	139	25	5	60	59
HLN30012	545	845	241	310	139	25	5	60	59

Cylindry niskoprofilowe z nakrętką zabezpieczającą

Seria HLNF — Podnoszenie przy małym prześwicie, z mechaniczną nakrętką zabezpieczającą

- Cylinder jednostronnego działania z mechaniczną nakrętką zabezpieczającą.
- Przeznaczony do podtrzymywania obciążeń bez zadawania ciśnienia hydraulicznego.
- Niski profil dostosowany do ograniczonych przestrzeni.
- Standardowe siodełko wahlowe do 5°.
- Maksymalne ciśnienie robocze: 10 000 psi / 700 bar.
- Wyposażony w złącze wysokiego przepływu CH38F.
- Obciążeniowe urządzenie powrotne.



Seria HLNF

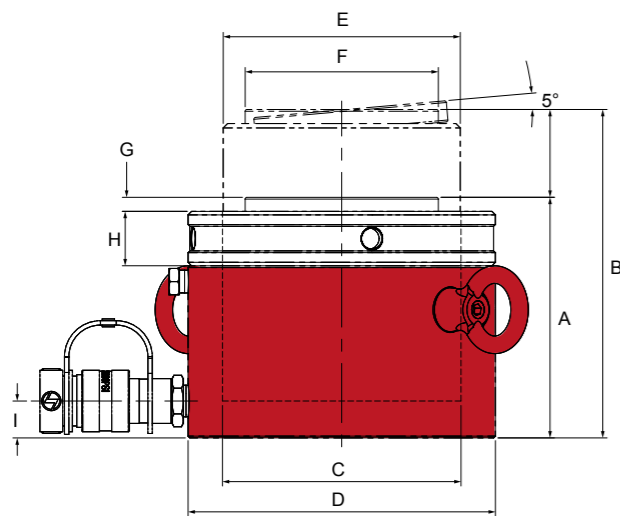

Udźwig cylindra	Skok (mm)	Numer modelu	Powierzchnia robocza tłoka (cm ²)	Pojemność oleju (cm ³)	Ciężar (kg)
60 ton 606 kN	50	HLNF6002	86,6	433	14,2
100 ton 1014 kN	50	HLNF10002	144,9	725	24,5
160 ton 1603 kN	45	HLNF16002	229,1	1031	41,3
200 ton 1984 kN	45	HLNF20002	283,6	1276	53,8
250 ton 2541 kN	45	HLNF25002	363,1	1634	70,1

Numer modelu	Wysokość min. A (mm)	Wysokość maks. B (mm)	Średnica otworu cylindra C (mm)	Średnica zewnętrzna D (mm)	Średnica tłoka E (mm)	Średnica siodełka F (mm)	Wysokość siodełka nad cylindrem G (mm)	Wysokość nakrętki zabezpieczającej H (mm)	Odległość osi złączki do podstawy I (mm)	Od złączki do ucha J (mm)	Od ucha do ucha K (mm)
HLNF6002	125	175	105	140	TW105-4N	82	6	28	19	248	188
HLNF10002	137	187	136	175	TW135-4N	110	8	31	21	278	213
HLNF16002	148	193	171	220	TW170-4N	148	9	40	27	316	244
HLNF20002	155	200	190	245	TW190-4N	160	10	43	30	338	262
HLNF25002	159	204	215	275	TW215-4N	185	11	44	32	363	283

Produkt powiązany: Przyrządy pomiarowe
Zredukuj ryzyko przeciążenia produktu, stosując urządzenie pomiarowe. Różnorodne podziałki i typy dostosowane do wszystkich potrzeb. str. 65

Kolorowa opaska zabezpieczająca
Cylindry z nakrętkami zabezpieczającymi BVA są wyposażone w żółtą opaskę zabezpieczającą. Nie wysuwać tłoka poza ten punkt, ponieważ może to spowodować utratę oleju hydraulicznego i uszkodzenie cylindra i/lub ładunku.

Instrukcje dotyczące bezpieczeństwa
Odwiedź naszą sekcję Zalecenia i Przeciwwskazania, aby zapoznać się z najlepszymi metodami obsługi. Bądź zawsze przygotowany. str. 92

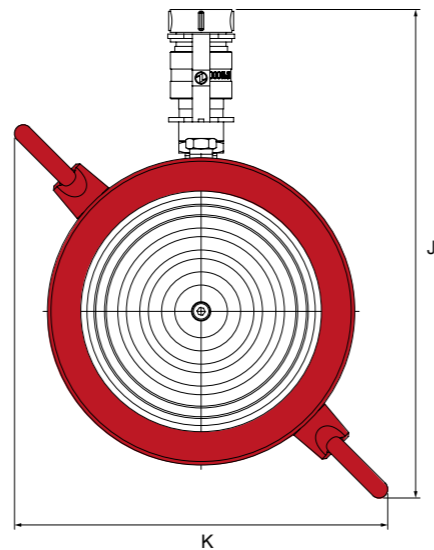

Cylindry z gwintem

Seria HT

- Idealne do maszyn do wyciągania ram.
- Gwintowany trzpień tłoka i podstawa.
- Cylindry jednostronnego działania ze sprężynowym mechanizmem powrotnym.
- Używane z dodatkowymi akcesoriami na końcu tłoka i przy podstawie
- Maksymalne ciśnienie robocze: 10 000 psi / 700 bar

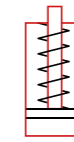

Seria HT

80% Praktyki dotyczące bezpieczeństwa
Zgodnie z dobrą praktyką branżową nie zaleca się przekraczania 80% maksymalnych mocy znamionowych dla wszystkich naszych produktów.

Zestawy łączone
Większość cylindrów jest dostępna w łatwych do zamówienia zestawach: cylinder, przyrząd pomiarowy, złączki, wąż i pompa. str. 60

Instrukcje dotyczące bezpieczeństwa
Odwiedź naszą sekcję Zalecenia i Przeciwwskazania, aby zapoznać się z najlepszymi metodami obsługi. Bądź zawsze przygotowany. str. 92

Złącza wysokiego przepływu
Złącze wysokiego przepływu: Złącze CH38F jest dołączane do wszystkich modeli (z wyjątkiem wyszczególnionych produktów).

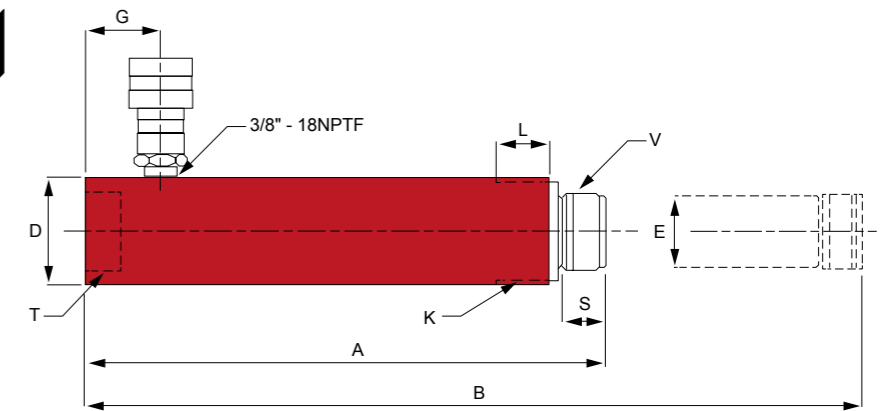

Udźwig cylindra	Skok (mm)	Numer modelu	Powierzchnia robocza tłoka (cm ²)	Pojemność oleju (cm ³)	Wysokość min. A (mm)	Wysokość maks. B (mm)	Ciężar (kg)
10 ton 101 kN	151	HT1006	14,5	218	291	442	4,8
	253	HT1010	14,5	365	393	646	6,4
20 ton 232 kN	131	HT2005	33,2	421	299	430	10,0

Numer modelu	Średnica zewnętrzna D (mm)	Średnica tłoka E (mm)	Odległość osi złączki do podstawy G (mm)	Gwint kołnierza K	Długość gwintu L (mm)	Wysokość siodełka S (mm)	Gwint wewnętrzny podstawy T	Gwint zewnętrzny tłoka V
HT1006	57	38	42	2,25"-14UN	29	24	1,25" -11,5 NPSM	1,25" -11,5 NPSM
HT1010	57	38	42	2,25"-14UN	29	24	1,25" -11,5 NPSM	1,25" -11,5 NPSM
HT2005	85	57	47	3,31"-12UN	50	36	2" -11,5 NPTF	2" -11,5 NPSM

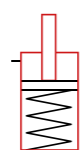

Cylindry ściągające

Seria HP — Ściąganie wysokotonażowe

- Konstrukcja stalowa o wysokiej wytrzymałości
- Jednocześnie łożysko z wysokogatunkowego stopu do ochrony przed obciążeniami bocznymi i wydłużenia żywotności
- Poliuretanowe uszczelnienie kielichowe zapewnia optymalną wydajność pracy
- Zewnętrzne gwinty trzpienia tłokowego i wewnętrzne gwinty podstawy
- Używany do ściągania i napinania
- Maksymalne ciśnienie robocze: 10 000 psi / 700 bar
- Sprężyna powrotna

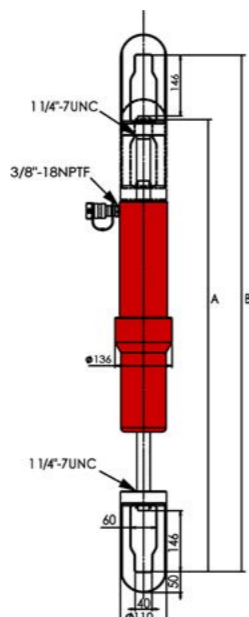
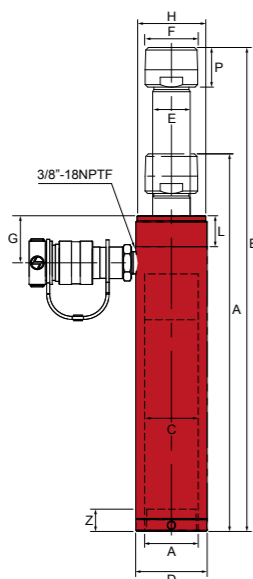
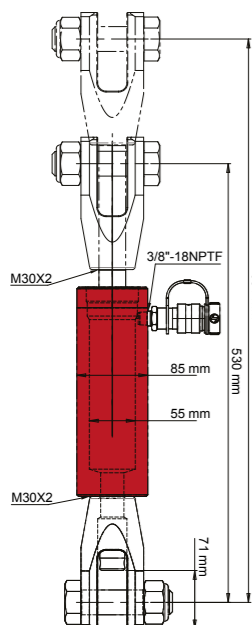

HPB3006A

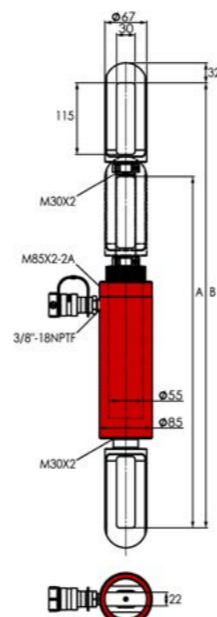

HPB1006A

Udźwig cylindra	Skok (mm)	Numer modelu	Powierzchnia robocza tłoka (cm ²)	Pojemność oleju (cm ³)	Wysokość min. A (mm)	Wysokość maks. B (mm)	Średnica zewnętrzna D (mm)	Średnica otworu cylindra C (mm)	Odległość osi złączki do wierzchołka G (mm)	Kołnierz	
										Gwint H	Długość gwintu L (mm)
2,5 ton / 25 kN	127	HP0205	3,6	46	268	395	48	29	42	1 1/2"-16UN	25
5 ton / 51 kN	141	HP0505	7,4	104	303	444	57	43	38	2 1/4"-14UN	25
10 ton / 110 kN	151	HP1006	15,7	237	299	450	85	55	38	M85x2	25
10 ton / 110 kN	150,6	HPB1006A	-	236,74	565	715,6	85	55	-	-	-
30 ton / 285 kN	154,5	HPB3006A	-	633,02	1085	1239,5	114,3	85	-	-	-

Numer modelu	Łącznik		Tłok			Otwory montażowe w podstawie		Ciężar (kg)	Opcjonalny łącznik kablowy
	Średnica siodełka F (mm)	Długość gwintu P (mm)	Średnica E (mm)	Długość gwintu K (mm)	Zewnętrzny gwint Q (mm)	Gwint Y	Długość gwintu Z (mm)		
HP0205	3/4"-14NPTF	29	19	19	M16 x 1,5	3/4"-14NPTF	18	2,9	CP02
HP0505	1 1/4"-11,5 NPTF	32	30	24	M28 x 1,5	1 1/4"-11,5 NPTF	24	4,2	CP05
HP1006	-	-	32	26	M30 x 2	M30x2	25	9,5	CP10
HPB1006A	-	-	-	-	-	-	-	12,0	-
HPB3006A	-	-	-	-	-	-	-	47,4	-

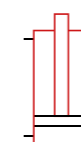

Cylindry precyzyjne dwustronnego działania

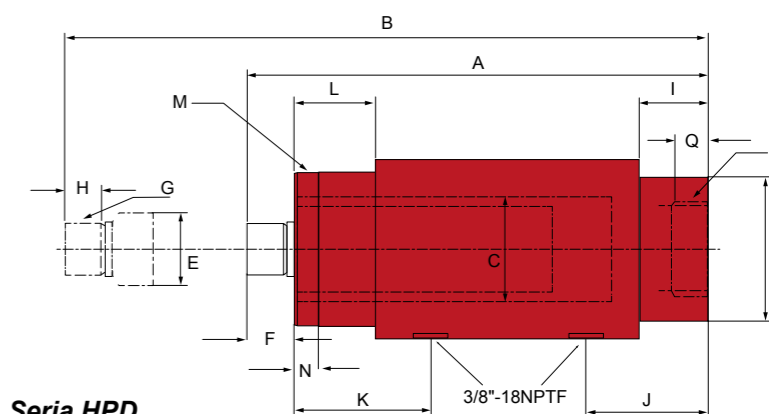
Seria HPD — Do zastosowań o wysokiej liczbie cykli roboczych z akcesoriami**Seria HPD****Uwaga: Precyzyjne cylindry dwustronnego działania nie są dostarczane razem ze złączkami.*

- Zapewniają moc hydrauliczną do wypychania i ściągania
- Przeznaczone do zastosowań w produkcji z dużą liczbą cykli
- Konstrukcja dużej wytrzymałości wykonana z litego materiału
- Zgarniacz trzpienia zatrzymuje brud i zanieczyszczenia
- Dostępne są łączniki uchowo-widlaste
- Maksymalne ciśnienie robocze: 10 000 psi / 700 bar

Produkt powiązany: Węże hydrauliczne

Oferujemy różnorodne węże, złączki, długości i materiały.

67 str.

Udźwig cylindra	Numer modelu	Wysuw (cm ²)	Powrót (cm ²)	Wysokość min. A (mm)	Wysokość maks. B (mm)	Średnica otworu cylindra C (mm)	Średnica zewnętrzna cylindra D (mm)
8 ton 80 kN	HPD0906	11,4	6,5	350	505	38	64
	HPD0910	11,4	6,5	452	709	38	64
15 ton 142 kN	HPD1606	20,3	10,1	389	548	51	76
	HPD1610	20,3	10,1	490	750	51	76

Numer modelu	Tłok				Odległość osi złączki do podstawy J (mm)	Odległość osi złączki do wierzchołka K (mm)	Kołnierz					Ciężar (kg)
	Średnica E (mm)	Wypukłość F (mm)	Gwint G	Długość gwintu H (mm)			Długość L (mm)	Gwint M	Długość gwintu N (mm)	Wewnętrzny gwint podstawy P	Długość wewnętrznego gwintu podstawy Q (mm)	
HPD0906	25	25	3/4"-16N	19	38	56	38	2"-12N	15	1-11/16"-18N	35	6,6
HPD0910	25	25	3/4"-16N	19	38	56	38	2"-12N	15	1-11/16"-18N	35	8,4
HPD1606	36	29	1 1/4"-12N	25	54	73	54	2 3/8"-16N	25	2-3/16"-16N	41	10,0
HPD1610	36	29	1 1/4"-12N	25	54	73	54	2 3/8"-16N	25	2-3/16"-16N	41	12,8

Montaż na podstawie — CEBN

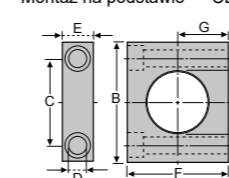

Montaż kołnierzowy — CEFN

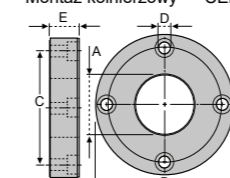

Nakrętka ustalająca - CEN

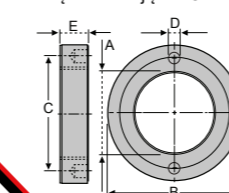

Przedłużki uchowo-widlaste - CED

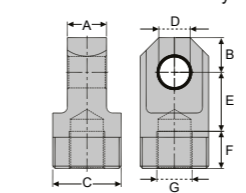

Akcesoria do cylindra HPD

Zainstalowanie tych akcesoriów na cylindrze HPD umożliwia jego wykorzystanie do operacji wyciągania. Do stosowania jedynie z cylindrami HPD o udźwigu 8 lub 15 ton.

Numer modelu	Wymiary (mm)						
	A	B	C	D	E	F	G
CEBN09	50,8	101,6	73,2	13,5	25,4	82,5	44,5
CEBN16	66,8	130	95,5	19,5	35	101,6	52,3
CEFN09	50,8	121	98,6	10	25,4	-	-
CEFN16	66,8	143	115,8	13,5	35	-	-
CEN09	2"-12N	76	63,5	7	12,7	-	-
CEN16	2 3/8"-16N	92	79,2	7	19	-	-
CED09	25	23	1-11/16"-16N	19	33	24	3/4"-16N
CED16	32	28	2-3/16"-16N	25	48	30	1 1/4"-12N

Cylindry dwustronnego działania

Seria HD — Do zastosowań ogólnych

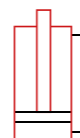

Udźwig:

10-100 ton

Skok:

155 - 461 mm

Ciśnienie:

700 bar

Wysokość minimalna /maksymalna:

331 - 1269 mm



HD10006

HD3008

- Zgarniacz tłoka zatrzymuje brud i zanieczyszczenia.
- Konstrukcja dużej wytrzymałości wykonana z litego materiału
- Złącza żeńskie 3/8" - 18 NPTF o wysokim przepływie
- Pierścienie prowadzące wykonane z wysokiej jakości stopu zabezpieczają przed uszkodzeniem w wyniku działania sił bocznych
- Idealny do wypychania i ściągania
- Maksymalne ciśnienie robocze: 10 000 psi / 700 bar
- Gwintowane cylindry, zdejmowane siodła i grubsze ścianki cylindra
- Powrót hydrauliczny dla szybszej pracy

80% **Praktyki dotyczące bezpieczeństwa**
Zgodnie z dobrą praktyką branżową nie zaleca się przekraczania 80% maksymalnych mocy znamionowych dla wszystkich naszych produktów.

Cylindry HD mogą być wykorzystywane do operacji popychania i wyciągania. Na zdjęciu pokazano zestaw cylindrów HD użytych do ciągnięcia z wykorzystaniem dodatkowych łączników uchowo-widlastych na trzpieniu tłokowym ▶



HD7513

HD5513



Seria HD

Seria HDU — Cylindry aluminiowe

Aluminiowe cylindry o lekkiej konstrukcji stanowią świetną alternatywę, oferując do 60% mniejszą wagę w porównaniu do modeli stalowych.

36 str.

Akcesoria do cylindrów

Zobacz asortyment akcesoriów przeznaczonych do pracy z naszymi produktami.

40 str.

Zestawy łączone

Większość pomp ręcznych jest dostępna w łatwych do zamówienia zestawach: pompa, przyrząd pomiarowy, złączki, wąż i cylinder

60 str.

Produkt powiązany: Przyrządy pomiarowe

Zredukuj ryzyko przeciążenia produktu, stosując urządzenie pomiarowe. Różnorodne podziałki i typy dostosowane do wszystkich potrzeb.

65 str.

Instrukcje dotyczące bezpieczeństwa

Odwiedź sekcję Zalecenia i Przeciwwskazania, aby zapoznać się z najlepszymi metodami obsługi. Bądź zawsze przygotowany.

92 str.

Złącza wysokiego przepływu

Złącze wysokiego przepływu: Złącze CH38F jest dołączane do wszystkich modeli (z wyjątkiem produktów wyszczególnionych).

Zawór bezpieczeństwa

Wszystkie cylindry dwustronnego działania są wyposażone w zawór bezpieczeństwa, który znajduje się obok otworu powrotu tłoka. Zawory bezpieczeństwa chronią przed uszkodzeniem w razie przypadkowego przekroczenia ciśnienia maksymalnego.

Przewodnik szybkiego wyboru

Udźwig cylindra	Skok (mm)	Numer modelu	Wysokość min. (mm)	Pojemność oleju		Ciężar (kg)
				Wysuw (cm³)	Powrót (cm³)	
10 ton 101 kN	255	HD1010	409	367	122	12,1
	304	HD1012	458	438	146	13,6
30 ton 292 kN	207	HD3008	389	867	426	19,5
	368	HD3014	550	1542	758	27,5
50 ton 495 kN	157	HD5506*	331	1113	323	32,0
	335	HD5513*	509	2375	690	47,2
75 ton 726 kN	511	HD5520*	733	3623	1053	66,3
	155	HD7506*	348	1608	511	42,5
100 ton 928 kN	333	HD7513*	526	3457	1099	62,1
	167	HD10006*	357	2216	1032	62,9
	257	HD10010*	449	3413	1591	76,7
	333	HD10013*	524	4419	2058	87,8
	461	HD10018*	687	6117	2849	112,6

* Wyposażone w uchwyty do przenoszenia.

Cylindry dwustronnego działania

Seria HD — Do zastosowań ogólnych

Akcesoria do cylindrów
Zobacz asortyment akcesoriów przeznaczonych do pracy z naszymi produktami. str. 40

Produkt powiązany: Przyrządy pomiarowe
Zredukuj ryzyko przeciążenia produktu, stosując urządzenie pomiarowe. Różnorodne podziałki i typy dostosowane do wszystkich potrzeb. str. 65

Zestawy łączone
Większość cylindrów jest dostępna w łatwych do zamówienia zestawach: cylinder, przyrząd pomiarowy, złączki, wąż i pompa. str. 60

Instrukcje dotyczące bezpieczeństwa
Odwiedź sekcję Zalecenia i Przeciwwskazania, aby zapoznać się z najlepszymi metodami obsługi. Bądź zawsze przygotowany. str. 92

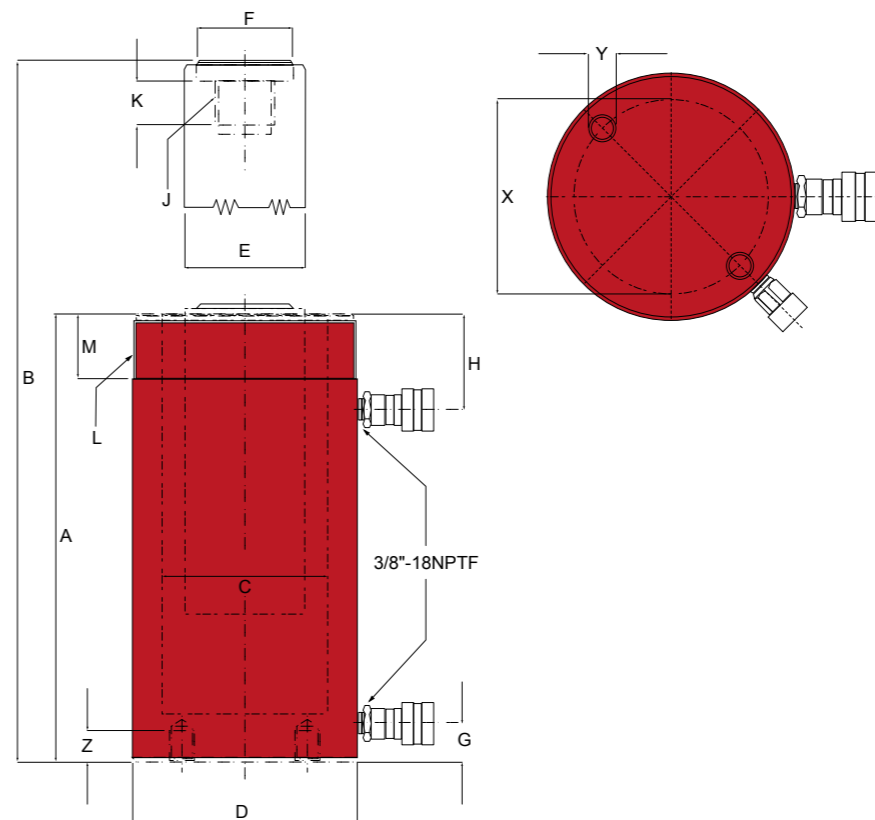

Seria HD

Praktyki dotyczące bezpieczeństwa
Zgodnie z dobrą praktyką branżową nie zaleca się przekraczania 80% maksymalnych mocy znamionowych dla wszystkich naszych produktów.

Zawór bezpieczeństwa
Wszystkie cylindry dwustronnego działania są wyposażone w zawór bezpieczeństwa, który znajduje się obok otworu powrotu tłoka. Zawory bezpieczeństwa chronią przed uszkodzeniem w razie przypadkowego przekroczenia ciśnienia maksymalnego.

Złącza wysokiego przepływu
Złącze wysokiego przepływu: Złącze CH38F jest dołączane do wszystkich modeli (z wyjątkiem produktów wyszczególnionych).

Udźwig cylindra	Skok (mm)	Numer modelu	Maksymalny udźwig cylindra		Powierzchnia skuteczna cylindra		Pojemność oleju		Ciężar (kg)	Wysokość min. A (mm)	Wysokość maks. B (mm)	Średnica otworu cylindra C (mm)
			Wysuw (ton)	Powrót (ton)	Wysuw (cm ²)	Powrót (cm ²)	Wysuw (cm ³)	Powrót (cm ³)				
10 ton 101 kN	255	HD1010	11,4	3,8	14,5	4,8	367	122	12,1	409	665	43
	304	HD1012	11,4	3,8	14,5	4,8	438	146	13,6	458	762	43
30 ton 292 kN	207	HD3008	32,9	16,2	41,9	20,6	867	426	19,5	389	596	73
	368	HD3014	32,9	16,2	41,9	20,6	1542	758	27,5	550	918	73
50 ton 495 kN	157	HD5506*	55,7	16,2	70,9	20,6	1113	323	32,0	331	488	95
	335	HD5513*	55,7	16,2	70,9	20,6	2375	690	47,2	509	844	95
	511	HD5520*	55,7	16,2	70,9	20,6	3623	1053	66,3	733	1269	95
75 ton 726 kN	155	HD7506*	81,7	25,9	103,8	33	1608	511	42,5	348	503	115
	333	HD7513*	81,7	25,9	103,8	33	3457	1099	62,1	526	859	115
100 ton 928 kN	167	HD10006*	104,4	48,6	132,7	61,8	2216	1032	62,9	357	524	130
	257	HD10010*	104,4	48,6	132,7	61,8	3413	1591	76,7	449	706	130
	333	HD10013*	104,4	48,6	132,7	61,8	4419	2058	87,8	524	857	130
	461	HD10018*	104,4	48,6	132,7	61,8	6117	2849	112,6	687	1148	130

* Wyposażone w uchwyty do przenoszenia.

Numer modelu	Średnica zewnętrzna D (mm)	Średnica tłoka E (mm)	Średnica siodełka F (mm)	Odległość osi złączki do podstawy G (mm)	Odległość osi złączki do wierzchołka H (mm)	Gwint wewnętrzny tłok J	Długość gwintu wewnętrznego K (mm)	Gwint kołnierza L	Długość gwintu kołnierza M (mm)	Otwór montażowy w podstawie		
										Rozstaw śrub X (mm)	Gwint Y	Głębokość gwintu Z (mm)
HD1010	73	35	35	36	53	1"-8UNC	25	2 1/4"-14UN	26	33	5/16"-18UNC	15
HD1012	73	35	35	36	53	1"-8UNC	25	2 1/4"-14UN	26	33	5/16"-18UNC	15
HD3008	101	54	50	42	74	1 1/2"-16UN	25	3 9/16"-12UN	49	56	1/2"-13UNC	18
HD3014	101	54	50	42	74	1 1/2"-16UN	25	3 9/16"-12UN	49	56	1/2"-13UNC	18
HD5506*	127	80	70	29	73	1"-12UNF	25	5"-12UN	44	95	1/2"-13UNC	18
HD5513*	127	80	70	29	73	1"-12UNF	25	5"-12UN	44	95	1/2"-13UNC	18
HD5520*	127	80	70	29	73	1"-12UNF	25	5"-12UN	44	95	1/2"-13UNC	18
HD7506*	146	95	70	30	71	1"-12UNF	38	5 3/4"-12UN	38	102	3/4"-10UNC	23
HD7513*	146	95	70	30	71	1"-12UNF	38	5 3/4"-12UN	38	102	3/4"-10UNC	23
HD10006*	177	95	75	31	75	1 3/4"-12UN	35	6 3/8"-12N	51	139	3/4"-10UNC	25
HD10010*	177	95	75	31	75	1 3/4"-12UN	38	6 3/8"-12N	51	139	3/4"-10UNC	25
HD10013*	177	95	75	31	75	1 3/4"-12UN	35	6 3/8"-12UN	51	139	3/4"-10UNC	25
HD10018*	177	95	75	38	75	1 3/4"-12UN	35	6 3/8"-12UN	51	139	3/4"-10UNC	25

* Wyposażone w uchwyty do przenoszenia.

Cylindry o dużym udźwigu dwustronnego działania

Seria HDG — Podnoszenie dużych ładunków



Udźwig:

95-1000 ton

Skok:

50 - 300 mm

Maksymalne ciśnienie robocze:

700 bar

Wysokość minimalna /maksymalna:

182 - 1114 mm



Zawory sterujące kierunkowe
Kontroluj prędkość obrotową cylindra, stosując dodatkowy zawór do regulacji przepływu. str. 62

Produkt powiązany: hydrauliczne
Oferujemy różnorodne węże, złączki, długości i materiały. str. 67

Instrukcje dotyczące bezpieczeństwa
Odwiedź sekcję Zalecenia i Przeciwwskazania, aby zapoznać się z najlepszymi metodami obsługi. Bądź zawsze przygotowany. str. 92

- Cylindry są walcowane przez nagniatanie, co daje lepsze wykończenie powierzchni niż sam proces gładzenia
- Chromowany tłok jest odporny na zadrapania i korozję
- Podstawy we wszystkich modelach są standardowo wyposażone w otwory montażowe
- Zgarniacz tłoka zatrzymuje brud i zanieczyszczenia.
- Konstrukcja dużej wytrzymałości wykonana z litego materiału
- Złącza 3/8" - 18 NPTF o wysokim przepływie
- Maksymalne ciśnienie robocze: 10 000 psi / 700 bar
- Rozmiary niestandardowe są dostępne na życzenie

Pompy z silnikami benzynowymi i wysokoprężnymi

Cylindry HDG dobrze współpracują z pompami z silnikami benzynowymi lub wysokoprężnymi. Oferujemy szeroką gamę cylindrów o różnych parametrach przepływu, wielkości silników i zbiorników do pomp z silnikami benzynowymi lub wysokoprężnymi. Skontaktuj się z lokalnym przedstawicielem BVA, aby uzyskać więcej informacji.



- Pompa z silnikiem benzynowym zapewnia siłę hydrauliczną 700 bar w przypadku pracy na odległość.
- Klasa przemysłowa 5,5 KM (4,1 kN) silnik benzynowy Honda lub 4,6 KM. (3,5 kN) silnik wysokoprężny HATZ.
- Idealna do zastosowań, w których energia elektryczna nie jest łatwo dostępna.
- Pompa o dwóch zakresach prędkości przeznaczona do szybkiego wysuwania cylindra.
- Pompa z silnikiem benzynowym jest wyposażona w wytrzymały, ochronny wózek koszowy przeznaczony do stosowania w najtrudniejszych warunkach roboczych.
- Opcjonalny rozruch elektryczny z użyciem silnika wysokoprężnego.

Pompy z silnikiem elektrycznym

Cylindry HDG dobrze współpracują z pompami z silnikiem elektrycznym. W naszych pompach z silnikiem elektrycznym oferujemy różne natężenia przepływu i wielkości silników. Skontaktuj się z lokalnym przedstawicielem BVA, aby uzyskać więcej informacji.



- Spełnia przepisy OSHA dotyczące hałasu (80 dBA).
- Pompa o dwóch zakresach prędkości przeznaczona do szybkiego wysuwania cylindra.
- Filtr wewnętrzny zatrzymuje zanieczyszczenia, aby zapobiec uszkodzeniu pompy.
- Wszystkie urządzenia są wyposażone w okablowanie 240 V 50 Hz; Opcjonalne okablowanie: 115 V 50 Hz.
- Silniki TEFC z cyklem pracy 100%.
- Dla bezpieczeństwa wszystkie oprawy zwieszakowe są połączone z kablami 24 V.
- Możliwość rozruchu z pełnym obciążeniem.

Przewodnik skrócony

Udźwig cylindra	Skok (mm)	Numer modelu	Wysokość min. (mm)	Pojemność oleju (cm³)	Ciężar (kg)
95 ton 929 kN	50	HDG10002	182	664	27,7
	100	HDG10004	232	1327	33,6
	150	HDG10006	282	1991	39,5
	200	HDG10008	332	2655	45,4
	250	HDG10010	382	3318	51,7
150 ton 1374 kN	300	HDG10012	432	3982	57,6
	50	HDG15002	196	981	46,3
	100	HDG15004	246	1963	55,3
	150	HDG15006	296	2978	64,4
	200	HDG15008	346	3926	73,5
200 ton 1851 kN	250	HDG15010	396	4907	82,1
	300	HDG15012	446	5889	91,6
	50	HDG20002	216	1322	54,9
	150	HDG20006	316	3989	91,2
	200	HDG20008	366	5289	109,8
300 ton* 3132 kN	300	HDG20012	466	7977	146,1
	50	HDG30002	312	2281	184,2
	150	HDG30006	412	6843	231,8
400 ton* 3844 kN	300	HDG30012	562	13685	303,0
	50	HDG40002	374	2800	269,9
	150	HDG40006	474	8399	330,2
500 ton* 5016 kN	305	HDG40012	625	17077	420,9
	50	HDG50002	419	3653	401,0
	150	HDG50006	519	10959	479,9
600 ton* 5869 kN	300	HDG50012	669	21919	599,2
	50	HDG60002	429	4277	474,0
	150	HDG60006	529	12829	565,2
800 ton* 8072 kN	250	HDG60010	505	23088	430,0
	300	HDG60012	679	25662	700,8
	50	HDG80002	474	5881	741,2
1000 ton* 10 056 kN	150	HDG80006	574	17649	868,2
	300	HDG80012	724	35281	1057,8
	50	HDG100002	564	7329	1061,9
	150	HDG100006	664	21991	1212,9
	300	HDG100012	814	43966	1438,8

* Dostępne na życzenie

Przejrzyj następane strony (str. 34-35), aby poznać więcej szczegółowych statystyk dotyczących cylindrów wysokotonazowych dwustronnego działania.



Seria HDG

Praktyki dotyczące bezpieczeństwa
Zgodnie z dobrą praktyką branżową nie zaleca się przekraczania 80% maksymalnej mocy znamionowych dla wszystkich naszych produktów. str. 41

Opcjonalne siodełka wahlwe
Siodełka wychylają się maksymalnie o 5%, aby dostosować się do obciążenia. Przejrzyj naszą stronę z akcesoriami do cylindrów, aby dowiedzieć się, które siodełko pasuje najlepiej do podanych modeli. str. 41

Produkt powiązany: Przyrządy pomiarowe
Zredukuj ryzyko przeciążenia produktu, stosując urządzenia pomiarowe. Różnorodne podziałki i typy dostosowane do wszystkich potrzeb. str. 65

Złącza wysokiego przepływu
Złącze wysokiego przepływu: Złącze CH38F jest dołączane do wszystkich modeli (z wyjątkiem produktów wyszczególnionych).

Zawór bezpieczeństwa
Wszystkie cylindry dwustronnego działania są wyposażone w zawór bezpieczeństwa, który znajduje się obok otworu powrotu tłoka. Zawory bezpieczeństwa chronią przed uszkodzeniem w razie przypadkowego przekroczenia ciśnienia maksymalnego.

Cylindry o dużym udźwigu dwustronnego działania

Seria HDG — Podnoszenie dużych ładunków

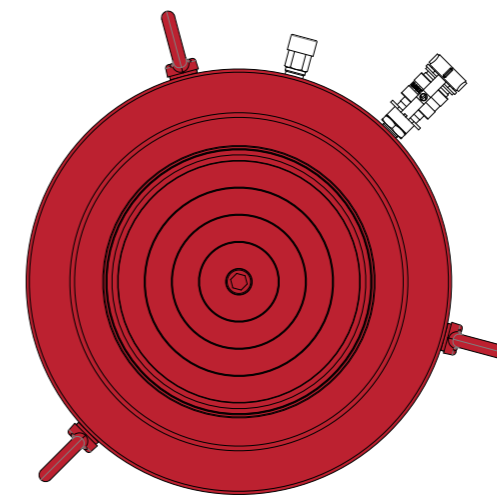
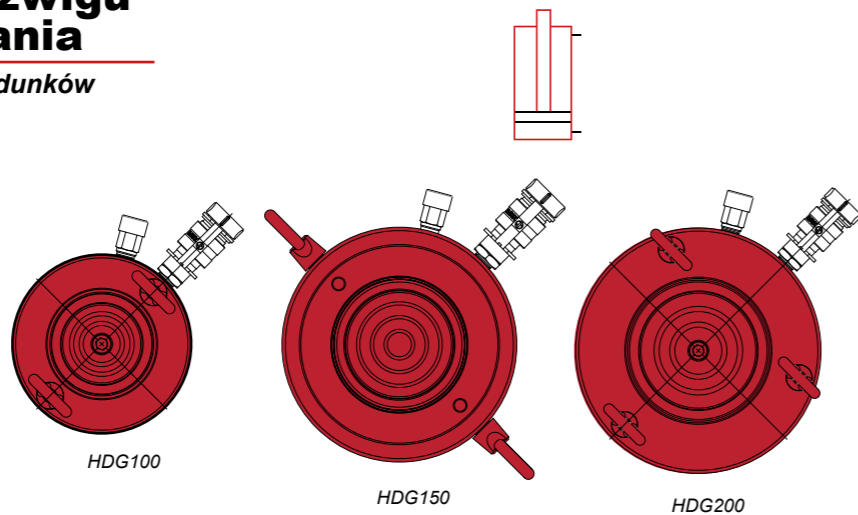
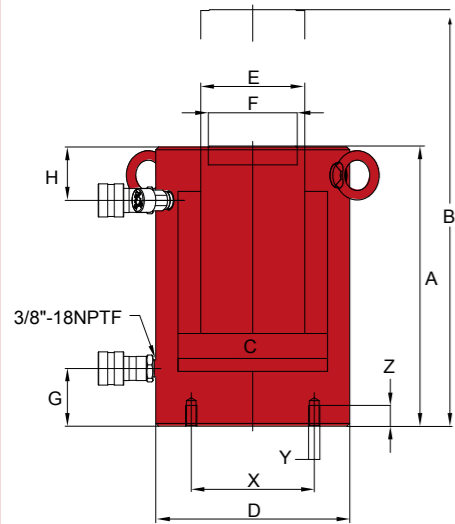

Seria HDG

Praktyki dotyczące bezpieczeństwa
 Zgodnie z dobrą praktyką branżową nie zaleca się przekraczania 80% maksymalnych mocy znamionowych dla wszystkich naszych produktów.

Zawór bezpieczeństwa
 Wszystkie cylindry dwustronnego działania są wyposażone w zawór bezpieczeństwa, który znajduje się obok otworu powrotu tłoka. Zawory bezpieczeństwa chronią przed uszkodzeniem w razie przypadkowego przekroczenia ciśnienia maksymalnego.

Opcjonalne siodełka wahlwe
 Siodełka wychylają się maksymalnie o 5%, aby dostosować się do obciążenia. Przejrzyj naszą stronę z akcesoriami do cylindrów, aby dowiedzieć się, które siodełko pasuje najlepiej do podanych modeli.

Instrukcje dotyczące bezpieczeństwa
 Odwiedź sekcję Zalecenia i Przeciwwskazania, aby zapoznać się z najlepszymi metodami obsługi. Bądź zawsze przygotowany.

Złącza wysokiego przepływu
 Złącze wysokiego przepływu: Złącze CH38F jest dołączane do wszystkich modeli (z wyjątkiem produktów wyszczególnionych).

Udźwig cylindra	Skok (mm)	Numer modelu	Maksymalny udźwig cylindra (tony)		Powierzchnia robocza cylindra (cm²)		Pojemność oleju (cm³)		Waga (kg)	
			Wysuw	Powrót	Wysuw	Powrót	Wysuw	Powrót		
95 ton 929 kN	50	HDG10002	102,9	47,9	132,7	61,9	664	309	27,7	
	100	HDG10004	102,9	47,9	132,7	61,9	1327	618	33,6	
	150	HDG10006	102,9	47,9	132,7	61,9	1991	928	39,5	
	200	HDG10008	102,9	47,9	132,7	61,9	2655	1237	45,4	
	250	HDG10010	102,9	47,9	132,7	61,9	3318	1546	51,7	
150 ton 1374 kN	300	HDG10012	102,9	47,9	132,7	61,9	3982	1856	57,6	
	50	HDG15002	152,2	78,5	196,3	101,3	981	506	46,3	
	100	HDG15004	152,2	78,5	196,3	101,3	1963	1013	55,3	
	150	HDG15006	152,2	78,5	196,3	101,3	2978	1447	64,4	
	200	HDG15008	152,2	78,5	196,3	101,3	3926	2025	73,5	
200 ton 1851 kN	250	HDG15010	152,2	78,5	196,3	101,3	4907	2531	82,1	
	300	HDG15012	152,2	78,5	196,3	101,3	5889	3038	91,6	
	50	HDG20002	205,0	94,0	264,5	121,3	1322	606	54,9	
	150	HDG20006	205,0	94,0	264,5	121,3	3989	1905	91,2	
	200	HDG20008	205,0	94,0	264,5	121,3	5289	2426	109,8	
300 ton* 3132 kN	300	HDG20012	205,0	94,0	264,5	121,3	7977	3809	146,1	
	50	HDG30002	353,6	117,0	456,2	151,4	2281	757	184,2	
	150	HDG30006	353,6	117,0	456,2	151,4	6843	2270	231,8	
	300	HDG30012	353,6	117,0	456,2	151,4	13685	4541	303,0	
	400 ton* 3844 kN	50	HDG40002	433,9	152,6	559,9	196,9	2800	967	269,9
150		HDG40006	433,9	152,6	559,9	196,9	8399	2902	330,2	
305		HDG40012	433,9	152,6	559,9	196,9	17077	6004	420,9	
500 ton* 5016 kN	50	HDG50002	566,3	192,0	730,7	247,7	3653	1238	401,0	
	150	HDG50006	566,3	192,0	730,7	247,7	10959	3713	479,9	
	300	HDG50012	566,3	192,0	730,7	247,6	21919	7427	599,2	
600 ton* 5869 kN	50	HDG60002	662,9	229,0	855,3	295,4	4277	1477	474,0	
	150	HDG60006	662,9	229,0	855,3	295,4	12829	4431	565,2	
	250	HDG60010	670,9	352,9	865,7	455,3	23088	12142	430,0	
800 ton* 8072 kN	300	HDG60012	662,9	229,0	855,3	295,4	25662	8862	700,8	
	50	HDG80002	911,6	300,0	1176	387,1	5881	1935	741,2	
	150	HDG80006	911,6	300,0	1176	387,1	17649	5806	868,2	
1000 ton* 10 056 kN	300	HDG80012	911,6	300,0	1176	387,1	35281	11611	1057,8	
	50	HDG100002	1136,0	420,0	1465	541,8	7329	2709	1061,9	
	150	HDG100006	1136,0	420,0	1465	541,8	21991	8126	1212,9	
		300	HDG100012	1136,0	420,0	1465	541,8	43966	16252	1438,8

*Dostępne na życzenie: brak pozycji w magazynie

Numer modelu	Wysokość min. A (mm)	Wysokość maks. B (mm)	Średnica otworu cylindra C (mm)	Średnica zewnętrzna D (mm)	Średnica tłoka E (mm)	Średnica siodełka F (mm)	Odległość osi złączki do podstawy G (mm)	Odległość osi złączki do wierzchołka H (mm)	Otwory montażowe w podstawie		
									Rozstaw śrub X (mm)	Gwint Y	Głębokość gwintu Z (mm)
HDG10002	182	232	130	89	95	75	54	48	95	M12	22
HDG10004	232	332	130	89	95	75	54	48	95	M12	22
HDG10006	282	432	130	89	95	75	54	48	95	M12	22
HDG10008	332	532	130	89	95	75	54	48	95	M12	22
HDG10010	382	632	130	89	95	75	54	48	95	M12	22
HDG10012	432	732	130	89	95	75	54	48	95	M12	22
HDG15002	196	246	158	205	110	94	61	56	130	M12	22
HDG15004	246	346	158	205	110	94	61	56	130	M12	22
HDG15006	296	446	158	205	110	94	61	56	130	M12	22
HDG15008	346	546	158	205	110	94	61	56	130	M12	22
HDG15010	396	646	158	205	110	94	61	56	130	M12	22
HDG15012	446	746	158	205	110	94	61	56	130	M12	22
HDG20002	216	266	183	235	135	113	67	56	165	M12	20
HDG20006	316	466	183	235	135	113	67	56	165	M12	20
HDG20008	366	566	183	235	135	113	67	56	165	M12	20
HDG20012	466	766	183	235	135	113	67	56	165	M12	20
HDG30002	312	362	241	310	197	177	101	75	180	M16	36
HDG30006	412	562	241	310	197	177	101	75	180	M16	36
HDG30012	562	862	241	310	197	177	101	75	180	M16	36
HDG40002	374	424	267	350	216	196	114	105	205	M16	36
HDG40006	474	625	267	350	216	196	114	105	205	M16	36
HDG40012	625	925	267	350	216	196	114	105	205	M16	36
HDG50002	419	469	305	400	248	228	114	135	250	M24	38
HDG50006	519	669	305	400	248	228	114	135	250	M24	38
HDG50012	669	969	305	400	248	228	114	135	250	M24	38
HDG60002	429	479	330	430	267	247	114	135	275	M24	38
HDG60006	529	679	330	430	267	247	114	135	275	M24	38
HDG60010	457	724	332	433	229	200	114	135	275	M24	38
HDG60012	679	979	330	430	267	247	114	135	275	M24	38
HDG80002	474	524	387	505	317	297	149	135	330	M24	38
HDG80006	574	724	387	505	317	297	149	135	330	M24	38
HDG80012	724	1024	387	505	317	297	149	135	330	M24	38
HDG100002	564	614	432	560	343	323	174	170	375	M24	38
HDG100006	664	814	432	560	343	323	174	170	375	M24	38
HDG100012	814	1114	432	560	343	323	174	170	375	M24	38

Cylindry aluminiowe dwustronnego działania

Seria HDU — Do zastosowań ogólnych, lekkie

- Lekka konstrukcja ze stopu aluminium.
- Do 60% lżejsze od cylindrów stalowych o porównywalnym tonażu.
- Wygodny uchwyt do przenoszenia.
- Tłok z twardego anodowanego aluminium zapewnia dodatkową ochronę przed korozją i zużyciem.
- Stalowa płytka ochronna na podstawie cylindra.
- Maksymalne ciśnienie robocze: 700 bar.

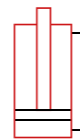

Udźwig:

20-30 ton

Skok:

50 - 150 mm

Maksymalne ciśnienie robocze:

700 bar

Wysokość minimalna /maksymalna:

189 - 451 mm



HDU2006



HDU3006

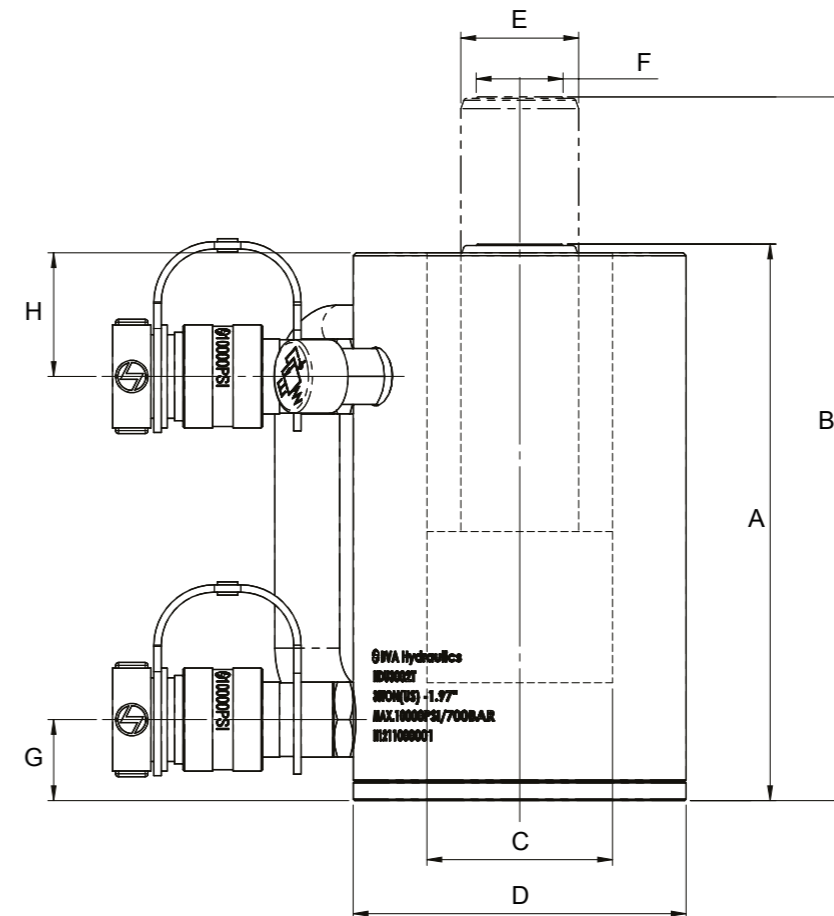

Seria HDU

Produkt powiązany: „Przyrządy pomiarowe”
Zredukuj ryzyko przeciążenia produktu, stosując urządzenie pomiarowe. Różnorodne podziałki i typy dostosowane do wszystkich potrzeb. 65 str.

Instrukcje dotyczące bezpieczeństwa
Odwiedź sekcję Zalecenia i Przeciwwskazania, aby zapoznać się z najlepszymi metodami obsługi. Bądź zawsze przygotowany. 92 str.

Praktyki dotyczące bezpieczeństwa
80% Zgodnie z dobrą praktyką branżową nie zaleca się przekraczania 80% maksymalnych mocy znamionowych dla wszystkich naszych produktów.

Złącza wysokiego przepływu
Złącze wysokiego przepływu: Złącze CH38F jest dołączane do wszystkich modeli (z wyjątkiem produktów wyszczególnionych).

Zawór bezpieczeństwa
Wszystkie cylindry dwustronnego działania są wyposażone w zawór bezpieczeństwa, który znajduje się obok otworu powrotu tłoka. Zawory bezpieczeństwa chronią przed uszkodzeniem w razie przypadkowego przekroczenia ciśnienia maksymalnego.

Udźwig cylindra	Skok (mm)	Numer modelu	Maksymalny udźwig cylindra (tony)		Powierzchnia robocza tłok (cm ²)		Pojemność oleju (cm ³)		Waga (kg)
			Wysuw	Powrót	Wysuw	Powrót	Wysuw	Powrót	
20 ton 218 kN	50	HDU2002	20	13	31,17	18,61	156	93	5,7
	100	HDU2004	20	13	31,17	18,61	312	186	6,9
	150	HDU2006	20	13	31,17	18,61	468	279	8,0
30 ton 309 kN	50	HDU3002	30	17	44,18	24,54	221	123	7,6
	100	HDU3004	30	17	44,18	24,54	442	240	9,0
	150	HDU3006	30	17	44,18	24,54	663	368	10,4

UWAGA: Podstawa cylindrów zawiera stalową płytkę z otworami montażowymi, które są przeznaczone do ochrony cylindra przed uszkodzeniem. NIE mogą być one używane do mocowania i służą JEDYNIJE do zakładania większych płyt montażowych podstawy na potrzeby zapewnienia stabilności w czasie podnoszenia. NIE zostały one zaprojektowane do sprostania pełnej mocy znamionowej cylindra.

Numer modelu	Wysokość min. A (mm)	Wysokość maks. B (mm)	Średnica otworu cylindra C (mm)	Średnica zewnętrzna D (mm)	Średnica tłoka E (mm)	Średnica siodełka F (mm)	Odległość osi złączki do podstawy G (mm)	Odległość osi złączki do wierzchołka H (mm)
HDU2002	189	239	63	113	40	30	28	42
HDU2004	239	339	63	113	40	30	28	42
HDU2006	289	439	63	113	40	30	28	42
HDU3002	201	251	75	125	50	40	34	43
HDU3004	251	351	75	125	50	40	34	43
HDU3006	301	451	75	125	50	40	34	43

UWAGA: Podstawa cylindrów aluminiowych zawiera stalową płytkę z otworami montażowymi, które są przeznaczone do ochrony cylindra przed uszkodzeniem. NIE mogą być one używane do mocowania i służą JEDYNIJE do zakładania większych płyt montażowych podstawy na potrzeby zapewnienia stabilności w czasie podnoszenia. Te gwinty NIE zostały zaprojektowane do sprostania pełnej mocy znamionowej cylindra.

Cylindry z drążonym tłokiem dwustronnego działania

Seria HDC

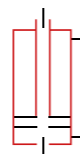

Udźwig:

30-150 ton

Skok:

38 - 257 mm

Maksymalne ciśnienie robocze:

700 bar

Wysokość minimalna /maksymalna:

165 - 718 mm



- Idealny do wypychania i ściągania
- Podwójne zgarniacze zapobiegają zanieczyszczeniu
- Złączka żeńska CH38F wysokoprzepływowa 3/8" - 18 NPTF
- Tłok chromowany zapobiega powstawaniu rdzy i korozji
- Siodełko ze stali hartowanej

Produkt powiązany: Przyrządy pomiarowe
Zredukuj ryzyko przeciążenia produktu, stosując urządzenie pomiarowe. Różnorodne podziałki i typy dostosowane do wszystkich potrzeb. str. 65

Zestawy łączone
Większość cylindrów jest dostępna w łatwych do zamówienia zestawach: cylinder, przyrząd pomiarowy, złączki, wąż i pompa. str. 60

Produkt powiązany: hydrauliczne
Oferujemy różnorodne węże, złączki, długości i materiały. str. 67

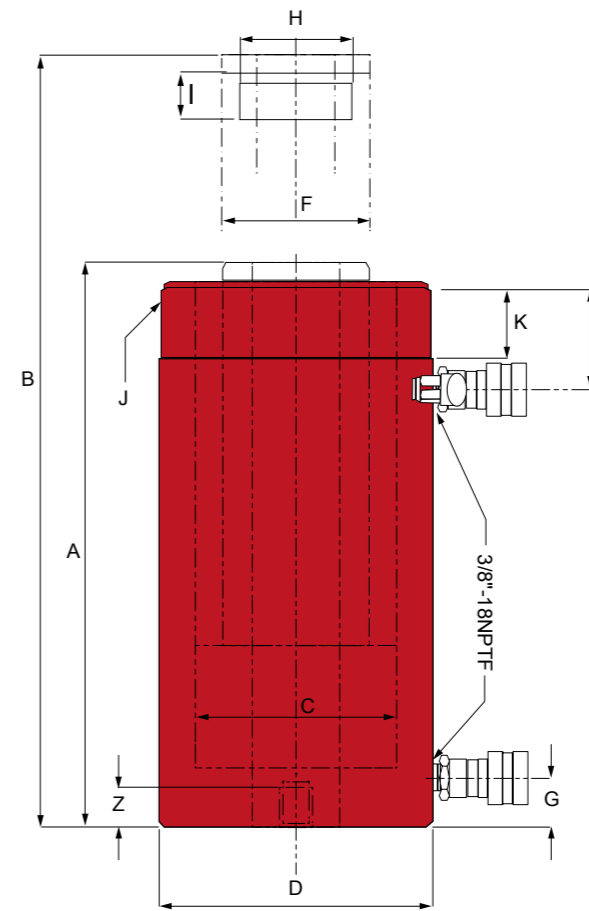
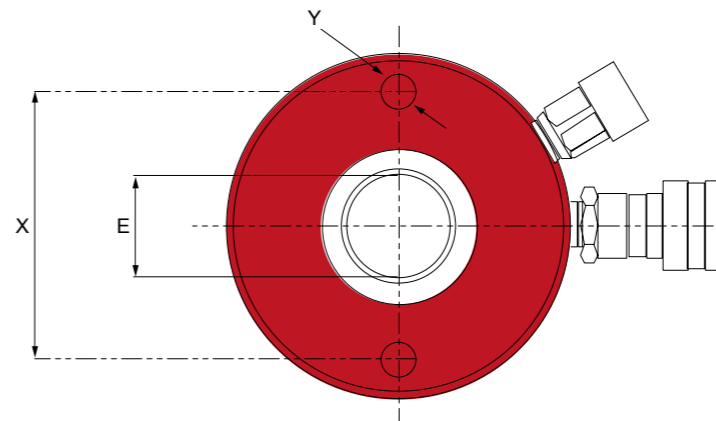

Seria HDC

80% **Praktyki dotyczące bezpieczeństwa**
Zgodnie z dobrą praktyką branżową nie zaleca się przekraczania 80% maksymalnych mocy znamionowych dla wszystkich naszych produktów.

Zawór bezpieczeństwa
Wszystkie cylindry dwustronnego działania są wyposażone w zawór bezpieczeństwa, który znajduje się obok otworu powrotu tłoka. Zawory bezpieczeństwa chronią przed uszkodzeniem w razie przypadkowego przekroczenia ciśnienia maksymalnego.

Złącza wysokiego przepływu
Złącze wysokiego przepływu: Złącze CH38F jest dołączane do wszystkich modeli (z wyjątkiem produktów wyszczególnionych).

Instrukcje dotyczące bezpieczeństwa
Odwiedź sekcję Zalecenia i Przeciwwskazania, aby zapoznać się z najlepszymi metodami obsługi. Bądź zawsze przygotowany. str. 92

Udźwig cylindra		Skok (mm)	Numer modelu	Pojemność oleju		Wysokość min. (mm)	Wysokość maks. (mm)	Średnica części wewnętrznej (mm)	Średnica części zewnętrznej (mm)	Ciężar (kg)
Wysuw	Powrót			Wysuw (cm³)	Powrót (cm³)					
30 ton 285 kN	18 ton 178 kN	178	HDC3007	492	328	331	509	33	63	19,5
		257	HDC3010	1051	658	432	689	33	63	25,7
60 ton 589 kN	40 ton 391 kN	89	HDC6003*	750	500	248	337	54	92	29,8
		165	HDC6006*	1390	926	324	489	54	92	36,8
		257	HDC6010*	2165	1443	438	695	54	92	51,0
100 ton 1000 kN	64 ton 637 kN	38	HDC10001	545	347	165	203	79	125	33,4
		76	HDC10003*	1089	694	254	330	79	125	51,4
		152	HDC10006*	2169	1388	343	495	79	125	69,5
		257	HDC10010*	3679	2345	461	718	79	125	90,2
145 ton 1434 kN	75 ton 747 kN	203	HDC15008*	4247	2170	349	552	100	150	108,5

* Wyposażone w uchwyty do przenoszenia.

Numer modelu	Min. wysokość A (mm)	Maks. wysokość B (mm)	Średnica otworu cylindra C (mm)	Średnica zewn. D (mm)	Średnica tłoka E (mm)	Średnica zewn. F (mm)	Odległość osi złączki do podstawy G (mm)	Odległość osi złączki do wierzchołka L (mm)	Gwint wewnętrzny H	Długość gwintu wewnętrznego I (mm)	Kołnierz		Otwory montażowe w podstawie		
											Średnica J (mm)	Długość gwintu K (mm)	Rozstaw śrub X (mm)	Gwint Y	Głębokość gwintu Z (mm)
HDC3007	331	509	85	114	33	63	23	60	1"-16UN	24	4½"-12N	42	92	¾"-16UNC	14
HDC3010	432	689	85	114	33	63	23	60	1"-16UN	24	4½"-12N	42	92	¾"-16UNC	14
HDC6003*	248	337	125	159	54	92	27	67	2¼"-16UN	21	6¼"-12N	49	130	½" 13UNC	14
HDC6006*	324	489	125	159	54	92	27	67	2¼"-16UN	21	6¼"-12N	49	130	½" 13UNC	14
HDC6010*	438	695	125	159	54	92	27	67	2¼"-16UN	21	6¼"-12N	49	130	½" 13UNC	14
HDC10001	165	203	165	213	79	125	27	44	4"-16UN	27	-	-	178	¾" 11UNC	19
HDC10003*	254	330	165	213	79	125	27	86	4"-16UN	27	8¾"-12N	60	178	¾" 11UNC	19
HDC10006*	343	495	165	213	79	125	27	86	4"-16UN	27	8¾"-12N	60	178	¾" 11UNC	19
HDC10010*	461	718	165	213	79	125	27	86	4"-16UN	27	8¾"-12N	60	178	¾" 11UNC	19
HDC15008*	349	552	190	248	100	150	38	60	4¼"-12N	35	-	-	-	-	-

* Wyposażone w uchwyty do przenoszenia.

Uchwyty do podnoszenia cylindrów

- Przeznaczone do łatwego przenoszenia cylindrów.
- Zapewniają lepszą kontrolę podczas ustawiania cylindrów.
- Łatwa instalacja.



LH25T34

Numer modelu	Do cylindrów
LH25T34	H2504 do H2514
LH30T40	H3008, HD3008, HD3014, HC2002T, HC2006T
LH30T45	HC3002T, HC3006T, HD3007, HDC3010
LH55T49	HLN5504 do HLN5512

Łączniki uchowo-widelkowe



▲ Cylindry HD mogą być wykorzystywane do operacji wypychania i ściągania. Na zdjęciu pokazano zestaw cylindrów HD2506 HD użytych do ciągnięcia z wykorzystaniem dodatkowych łączników uchowo-widelkowych na tłoku.

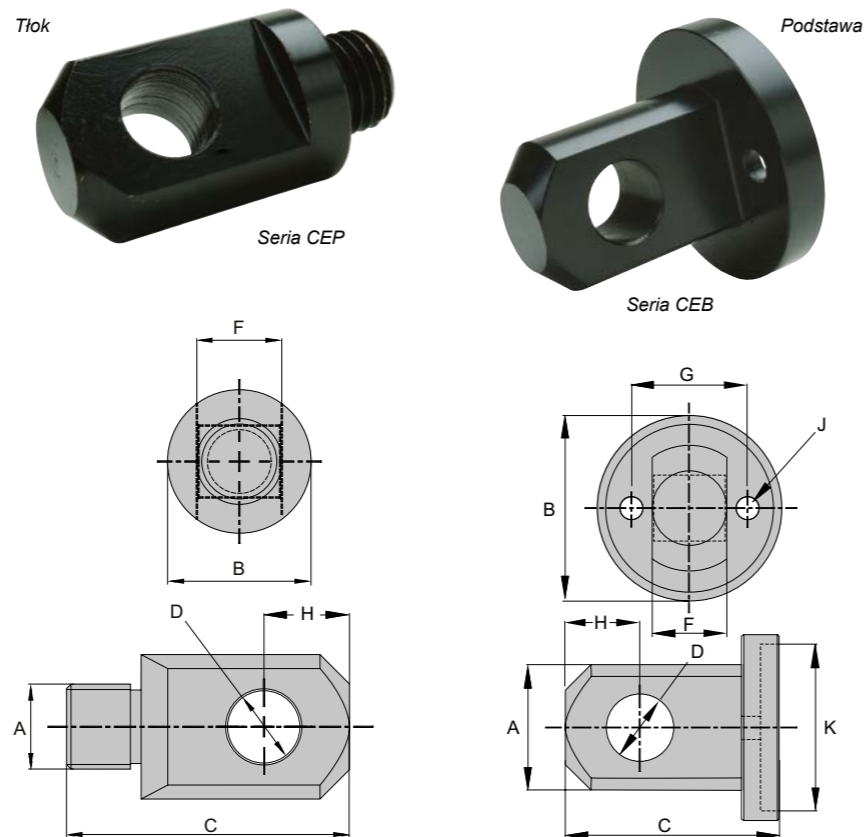

Tłok

Podstawa

Seria CEP

Seria CEB

80% Praktyki dotyczące bezpieczeństwa

Zgodnie z dobrą praktyką branżową nie zaleca się przekraczania 80% maksymalnych mocy znamionowych dla wszystkich naszych produktów.

Zastosowanie	Seria cylindrów	Numer modelu	Wymiary (mm)									
			A	B	C	D	F	G	H	J	K	
Tłok	H05	CEP05	3/4"-16N	29	57	16	14	-	16	-	-	
	H10*, H15, HD10	CEP15	1"-8UN	43	84	22	25	-	25	-	-	
	H25	CEP25	1 1/2"-16UNC	57	97	32	38	-	32	-	-	
Podstawa	H05	CEB05		29	44	54	16	14	25	16	29	39
	H10	CEB10		43	64	73	22	26	40	25	8	58
	H15	CEB15		43	76	73	22	26	48	25	10	70
	H25	CEB25		57	95	86	32	38	59	32	14	86

* Z wyjątkiem H1001

Podstawy cylindrów

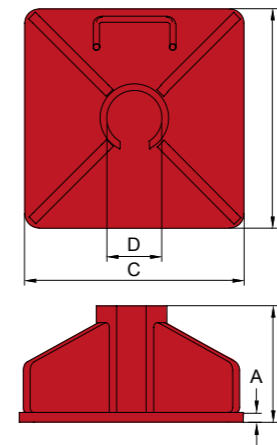

Do stosowania z cylindrami serii	Numer modelu	Wymiary (mm)			
		A	B	C	D
H05*	CB05	8	118	200	39
H10 (z wyjątkiem H1001)	CB10	10	120	230	58
H15	CB15	12	122	254	70
H25	CB25	16	126	280	87

* Z wyjątkiem H0501

Instrukcje dotyczące bezpieczeństwa

Odwiedź sekcję Zalecenia i Przeciwwskazania, aby zapoznać się z najlepszymi metodami obsługi. Bądź zawsze przygotowany.

92 str.

Siodełka do cylindrów

Rowkowane, wahlwe i gwintowane

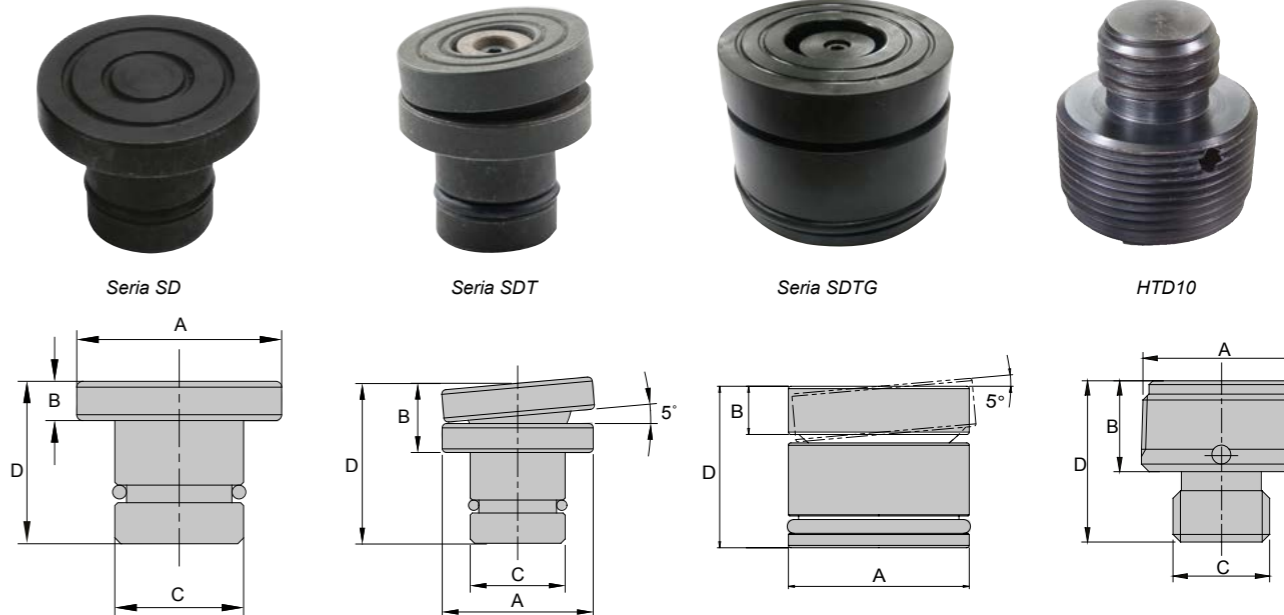

Siodełko Typ	Numer modelu	Udźwig	Dla cylindrów	Wymiary (mm)			
				A	B	C	D
Wahlwe	SDT05	5 ton / 45 kN	H05	25	17	17	31
	SDT10	10 ton / 101 kN	H10*	35	16,2	22	37,2
	SDT15	15 ton / 141 kN	H15	38	18,9	22	39,9
	SDT25	25 ton / 232 kN	H25 / H3008	50	18,6	35,5	40,6
	SDT55	55-100 ton 495-929 kN	H55, HD55, H75, HD75, H100, HU55, HU100, HLN55 i HLN100	70	21,4	71	32,8
	SDTG100	100 ton / 929 kN	HG100 i HDG100	75	20	-	67
	SDTG150	150 ton 1374 kN	HG150 i HDG150	94	19,5	-	68,8
	SDTG200	200 ton 1851 kN	HG200 i HDG200	113	28	-	82,5
	SDT200	150-200 ton 1407-1851 kN	HLN150 i HLN200	130	28,8	130	45
Rowkowane	SDT250	250 ton 2541 kN	-	150	29,8	150	46
	SDT300	300 ton 3179 kN	-	195	83,8	139	100
	SD05	5 ton / 45 kN	H05	25	6	17	20,5
	SD10	10 ton / 101 kN	H10*	35	6	22	27
Gwintowane	SD15	15 ton / 141 kN	H15	38	7	22	30
	SD25	25 ton / 232 kN	H25	50	6,5	35,5	29
	HTD10	10 ton / 101 kN	HT1006 i HT1010 H1002-H1014, HD1010-HD1012	31,75	26,5	1"-8UNC	45

* Z wyjątkiem H1001

Tabela doboru pompy ręcznej

Pompy ręczne

- Dopasuj długość skoku do udźwigu swojego cylindra, aby odnaleźć sugerowaną pompę ręczną współpracującą z cylindrem.

Skok (mm)	Udźwig							
	5 ton 44 kN	10 ton 89 kN	15 ton 133 kN	25 ton 222 kN	30 ton 267 kN	55 ton 489 kN	75 ton 667 kN	100 ton 890 kN
< 25,4	0,69	-	-	-	-	-	-	-
25,40	1,00	2,24	3,14	5,14	6,49	10,99	16,10	20,57
50,80	2,00	4,48	6,28	10,28	12,98	21,98	32,20	41,14
76,20	3,00	6,72	9,42	15,42	19,47	32,97	48,30	61,71
101,60	4,00	8,96	12,56	20,56	25,96	43,96	64,40	82,28
127,00	5,00	11,20	15,70	25,70	32,45	54,95	80,50	102,85
152,40	6,00	13,44	18,84	30,84	38,94	65,94	96,60	123,42
177,80	7,00	15,68	21,98	35,98	45,43	76,93	112,70	143,99
203,20	8,00	17,92	25,12	41,12	51,92	87,92	128,80	164,56
228,60	9,00	20,16	28,26	46,26	58,41	98,91	144,90	185,13
254,00	10,00	22,40	31,40	51,40	64,90	109,90	161,00	205,70
304,80	12,00	26,88	37,68	61,68	77,80	131,88	193,20	246,84
330,20	13,00	29,12	40,82	66,82	84,37	142,87	209,30	267,41
355,60	14,00	31,36	43,96	71,96	90,86	153,86	225,40	287,98
Sugerowane modele pomp ręcznych	P350 P601S	P1000 P1201	P2301 P2301M	P4301	P8701 P8701M			



















*Sugerowany model pompy bazuje na wymaganiach dotyczących pojemności oleju w cylindrze.

Tabela doboru

Pompy pneumatyczne z silnikiem elektrycznym i benzynowym

- Dopasuj długość skoku i udźwig cylindra, aby odnaleźć sugerowaną pompę pasującą do wybranego zastosowania

Skok (mm)	Udźwig							
	5 ton 44 kN	10 ton 89 kN	15 ton 133 kN	25 ton 222 kN	30 ton 267 kN	55 ton 489 kN	75 ton 667 kN	100 ton 890 kN
< 25,4	0,69	-	-	-	-	-	-	-
25,4	1,00	2,24	3,14	5,14	6,49	10,99	16,10	20,57
50,8	2,00	4,48	6,28	10,28	12,98	21,98	32,20	41,14
76,2	3,00	6,72	9,42	15,42	19,47	32,97	48,30	61,71
101,6	4,00	8,96	12,56	20,56	25,96	43,96	64,40	82,28
127	5,00	11,20	15,70	25,70	32,45	54,95	80,50	102,85
152,4	6,00	13,44	18,84	30,84	38,94	65,94	96,60	123,42
177,8	7,00	15,68	21,98	35,98	45,43	76,93	112,70	143,99
203,2	8,00	17,92	25,12	41,12	51,92	87,92	128,80	164,56
228,6	9,00	20,16	28,26	46,26	58,41	98,91	144,90	185,13
254	10,00	22,40	31,40	51,40	64,90	109,90	161,00	205,70
304,8	12,00	26,88	37,68	61,68	77,80	131,88	193,20	246,84
330,2	13,00	29,12	40,82	66,82	84,37	142,87	209,30	267,41
355,6	14,00	31,36	43,96	71,96	90,86	153,86	225,40	287,98
Sugerowane modele pomp pneumatycznych	PA600	PA1500 PA1500L PA1500M PA2000	PA3801 PA3801M PE30M3N01D	PE40M3N02D PE50M3N03D PG70M3N05 PE60				

Źródło zasilania	Typ pompy	Numer strony / Obraz referencyjny
Ręczne	Ręczna pompa metalowa z jednym zakresem prędkości (seria P)	 44-45
	Ręczna pompa metalowa z dwoma zakresami prędkości (seria P)	 44-45
	Ręczna pompa aluminiowa z dwoma zakresami prędkości (seria P)	 44-45
	Pompy ręczne podwójnego działania (seria P)	 46
	Pompa nożna (seria P57)	 46
	Ręczna pompa aluminiowa z dwoma zakresami prędkości działająca we wszystkich kierunkach (seria P)	 47
Powietrze	Pompa pneumatyczna działająca we wszystkich kierunkach (seria PA)	 47
	Pompa pneumatyczna (seria PA)	 48-49
	Pompa pneumatyczna do cylindrów dwustronnego działania (seria PA)	 48-49
	Pompa pneumatyczna zdalnego sterowania (seria PA)	 50
Elektryczność	Rotacyjna pompa pneumatyczna (seria PAR)	 50
	Uniwersalne pompy z silnikiem (seria PU)	 51
	Pompy elektryczne jednofazowe	 52-55
	Pompy elektryczne PE30 0,5 KM	 52-55
	Pompy elektryczne PE40 1 KM	 52-55
Benzy- na	Pompy elektryczne PE50 1,5 KM / PE60 3 KM	 56
	Pompy elektryczne 3-fazowe	 56
	Pompa z silnikiem benzynowym PG70 5,5 KM	 57-59
	Pompa z silnikiem wysokoprężnym PD70 4,6 KM HATZ	 57-59
Zawory sterujące i akcesoria		Strona 62 ▶
Połączenie pompa-cylinder		Strona 60 ▶

Pompy ręczne

Aluminium i stal



Seria P

Zestawy łączone
Większość pomp ręcznych jest dostępna w łatwych do zamówienia zestawach: pompa, przyrząd pomiarowy, złączki, wąż i cylinder

60 str.

Produkt powiązany: Przyrządy pomiarowe
Zredukuj ryzyko przecięcia produktu, stosując urządzenie pomiarowe. Różnorodne podziałki i typy dostosowane do wszystkich potrzeb.

65 str.

Instrukcje dotyczące bezpieczeństwa
Odwiedź sekcję Zalecenia i Przeciwwskazania, aby zapoznać się z najlepszymi metodami obsługi. Bądź zawsze przygotowany.

92 str.

Informacje o produkcie

- Metalowe zbiorniki odporne na pęknięcia.
- Wewnętrzny zawór bezpieczeństwa zabezpieczający przed przecięciem.
- Idealny do stosowania z cylindrami i narzędziami hydraulicznymi lub w zastosowaniach bazujących na użyciu sprzętu oryginalnego (OEM).
- Pompy z dwoma zakresami prędkości zmniejszają zmęczenie użytkownika i zwiększają wydajność pracy.

CE

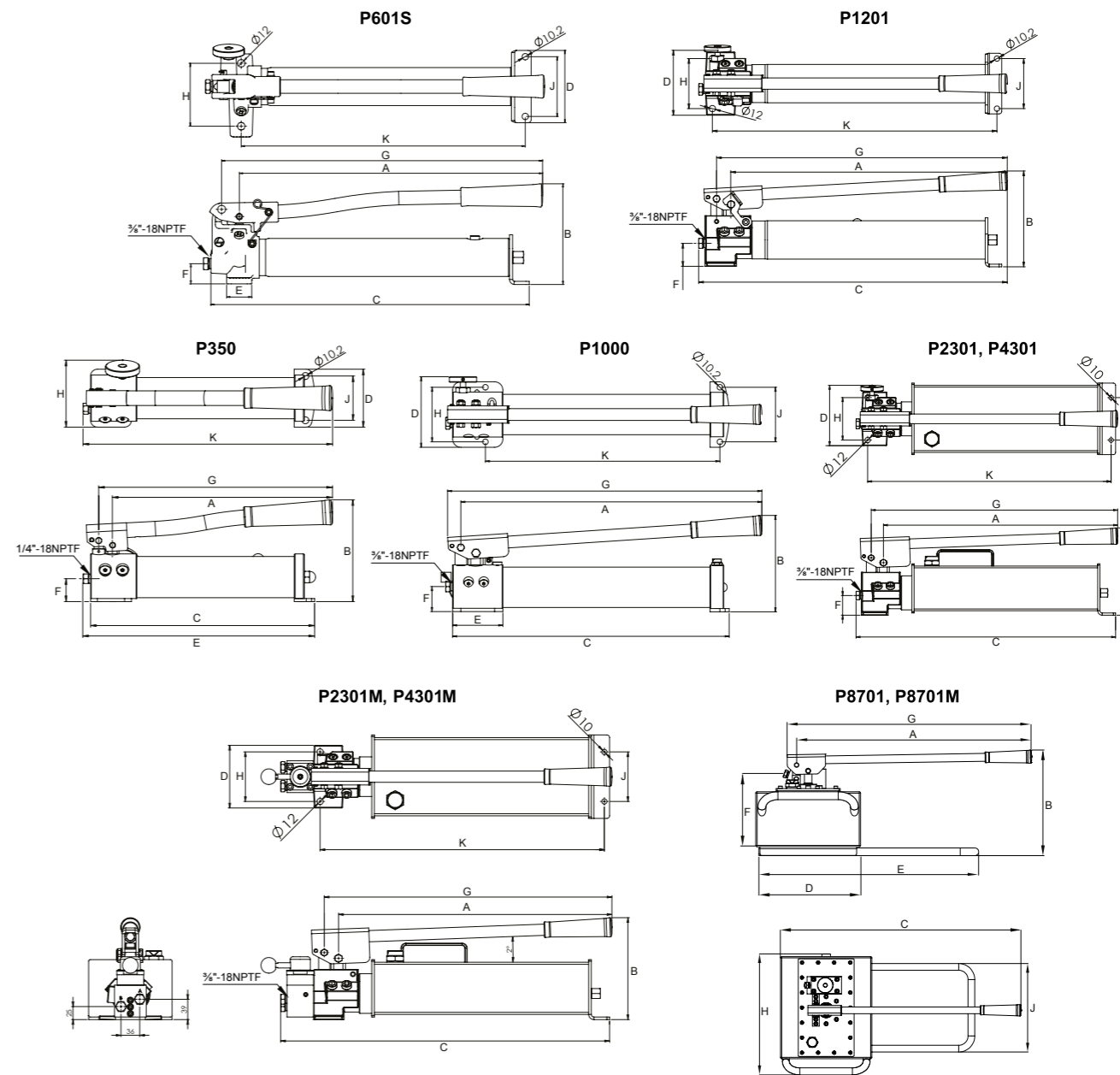

Numer modelu	Użytkowa pojemność oleju (cm³)	Otwór wylotowy oleju	Ciśnienie znamionowe / Pojemność skokowa		Skok tłoka (mm)	Siła do obsługi uchwytu (N)	Budowa zbiornika
			1 stopień (bar/cm²)	2 stopień (bar/cm²)			
Jednostopniowa - z cylindrami jednostronnego działania							
P601S	600	3/8"-18 NPTF	-	700/2,46	20	484,9	Stal
Dwustopniowa - z cylindrami jednostronnego działania							
P350*	350	1/4"-18 NPTF	13,8/2,95	700/0,82	10	391,4	Aluminium
P1000	1000	3/8"-18 NPTF	13,8/13,27	700/2,29	21	440,4	Aluminium
P1201	1100	3/8"-18 NPTF	13,8/13,27	700/2,29	21	440,4	Stal
P2301	2200	3/8"-18 NPTF	13,8/13,27	700/2,29	21	440,4	Stal
P4301	4100	3/8"-18 NPTF	13,8/13,27	700/2,29	21	440,4	Stal
P8701	7800	3/8"-18 NPTF	20,01/126,34	700/4,75	43	636,1	Stal
Dwustopniowa - z cylindrami dwustronnego działania							
P2301M	2200	3/8"-18 NPTF	13,8/13,27	700/2,29	21	440,4	Stal
P4301M	4100	3/8"-18 NPTF	14/13,2	700/2,3	526	440,0	Stal
P8701M	7800	3/8"-18 NPTF	20,01/126,34	700/4,75	43	636,1	Stal

* Nie obejmuje łącznika CA3814

Numer modelu	Wymiary (mm)										Ciężar z olejem (kg)
	A	B	C	D	E	F	G	H	J	K	
Jednostopniowa - z cylindrami jednostronnego działania											
P601S	482	160	506	115	40	32	511	100	95	452	5,9
Dwustopniowa - z cylindrami jednostronnego działania											
P350*	323	150	329	85	340	34	343	98	65	366	3,0
P1000	552	175	507	120	92	32	576	100	100	430	6,2
P1201	525	182	586	123	-	44	552	95	95	540	9,3
P2301	525	173	609	135	-	44	553	95	90	573	12,6
P4301	524	195	581	135	-	44	551	95	95	545	17,1
P8701	655	295	771	293	614	210	684	387	284		34,5
Dwustopniowa - z cylindrami dwustronnego działania											
P2301M	525	173	659	120	-	-	553	95	90	573	14,7
P4301M	524	195	630	120	-	-	552	95	95	545	19,0
P8701M	655	295	771	293	614	229	684	387	284		35,1

* Nie obejmuje łącznika CA3814

Pompa nożna

Seria P57 — 10 000 PSI



P571FP

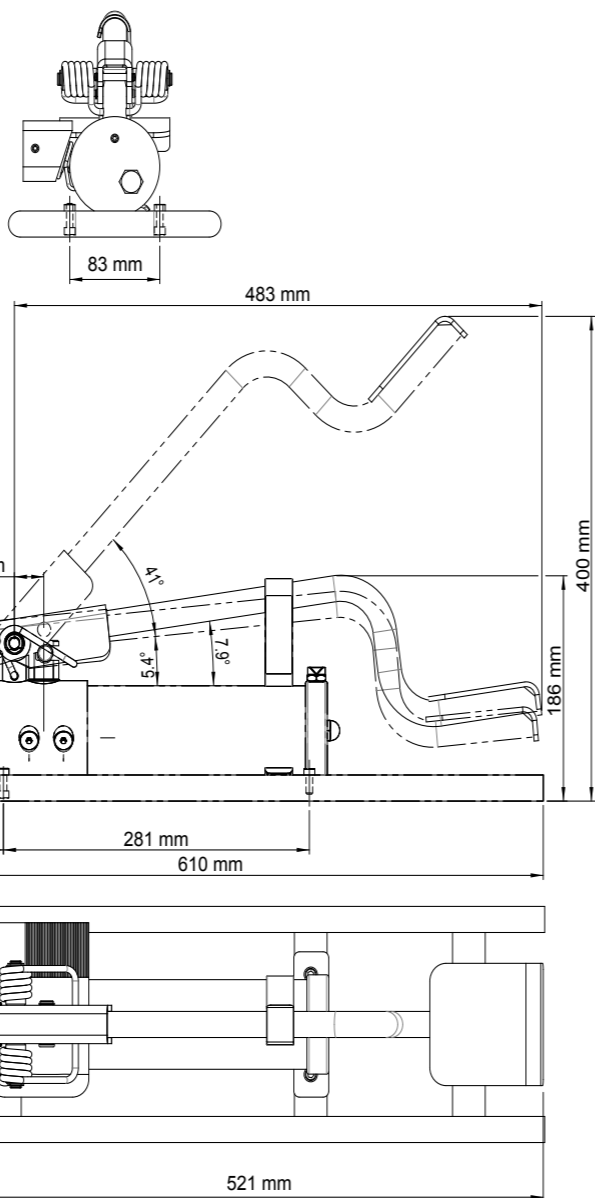

80%
Praktyki dotyczące bezpieczeństwa
Zgodnie z dobrą praktyką branżową nie zaleca się przekraczania 80% maksymalnych mocy znamionowych dla wszystkich naszych produktów.

Zestawy HF
Rozważ wykorzystanie naszych przenośnych zestawów HF we współpracy z tą pompą. str. 19

Instrukcje dotyczące bezpieczeństwa
Odwiedź sekcję Zalecenia i Przeciwwskazania, aby zapoznać się z najlepszymi metodami obsługi. Bądź zawsze przygotowany. str. 92

Złącza wysokiego przepływu
Złącze wysokiego przepływu: Złącze CH38F jest dołączane do wszystkich modeli (z wyjątkiem produktów wyszczególnionych).

Produkt powiązany: Przecinaki do nakrętek

Przecinaki do nakrętek HNS mogą współpracować z tą przenośną pompą nożną. Nasze hydrauliczne przecinaki do nakrętek są dostarczane w dużej skrzynce narzędziowej, dzięki czemu można je łatwo przenosić z miejsca na miejsce. Skrzynka narzędziowa jest wystarczająco duża, aby pomieścić małe cylindry, siodełka, przekładki lub jakiekolwiek inne narzędzie, które musisz zabrać ze sobą na kolejne stanowisko pracy.



Numer modelu	Zakres przewidzianych śrub	Zakres przewidzianych nakrętek sześciokątnych	
		1 stopień	2 stopień
NS1319	6-12	13-19	
NS1924	12-16	19-24	
NS2432	16-22	24-32	
NS3241	22-27	32-41	
NS4150	27-33	41-50	
NS5060	33-39	50-60	
NS6075	39-48	60-75	

str. 84

Pompy aluminiowe pracujące we wszystkich pozycjach

- Pompa może pracować w każdej pozycji.
- Płytki montażowe umożliwią solidne zamocowanie pompy.



PA600

360°

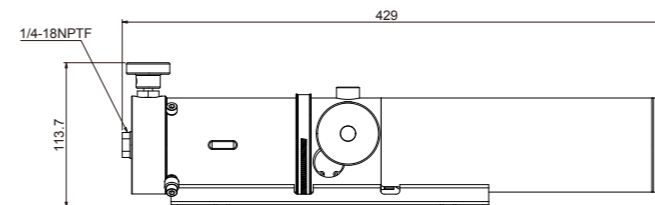
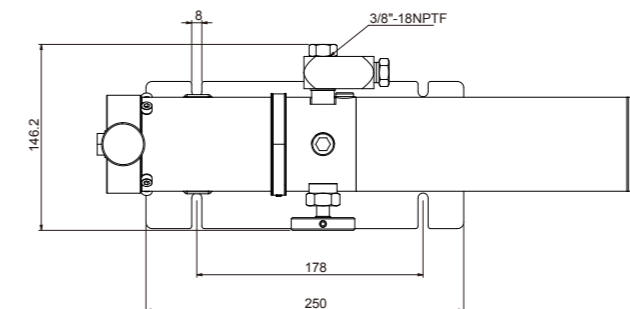
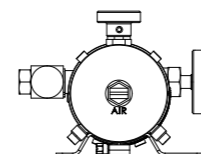
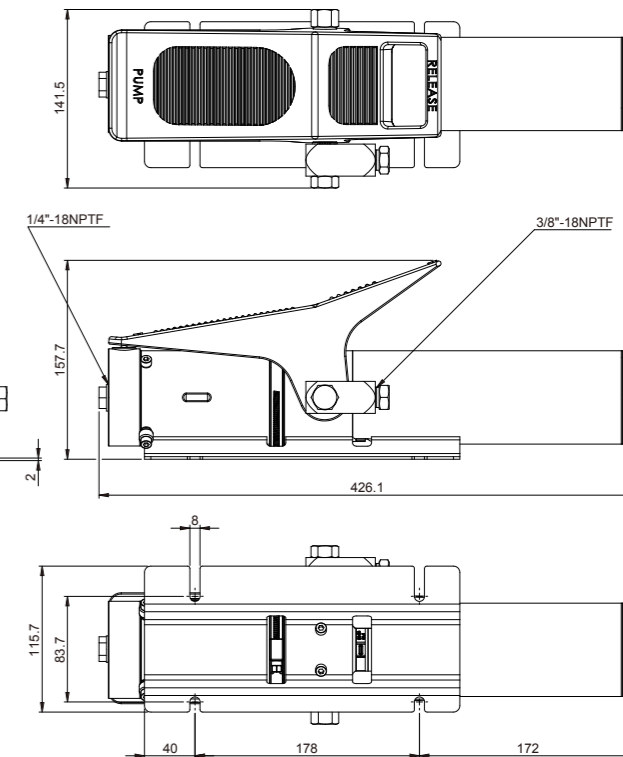

PA600H

360°

Numer modelu	Użytkowa pojemność oleju (cm ³)*	Otwór wylotowy oleju	Wydajność		Robocze ciśnienie powietrza (bar)	Zużycie powietrza (l/min)	Budowa zbiornika
			Bez obciążenia (l/min)	Pod obciążeniem (l/min)			
Jednostronnego działania							
PA600	600	3/8"-18 NPTF	1,00	0,15	8,0-14,0	220	Aluminium
PA600H	600	3/8"-18 NPTF	1,00	0,15	8,0-14,0	220	Aluminium

* Pojemność oleju różni się w zależności od pozycji roboczej. Pompa może być montowana wylotem w górę lub w dół

Dla wielkości: PA600 i PA600H — strona 48

Numer modelu	Użytkowa pojemność oleju (cm ³)	Otwór wylotowy oleju	Ciśnienie znamionowe (bar)		Pojemność skokowa (cm ³)		Maksymalna siła działająca na uchwyt (kg)	Skok tłoka (mm)	Waga (kg)
			1 stopień	2 stopień	1 stopień	2 stopień			
P571FP	500	3/8"-18 NPTF	13,8	690	13	2	57,7	21	8,2

Hydrauliczne pompy pneumatyczne

Moc aktywowana powietrzem

Seria PA

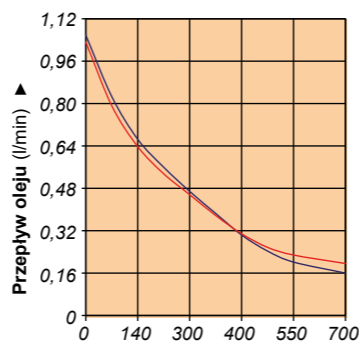

Zużycie powietrza = 220,87 l/min



Informacje o produkcie

- Metalowe zbiorniki odporne na pęknięcia.
- Patent USA nr 5946912 i wbudowane urządzenie obejściowe chroni układ hydrauliczny przed uszkodzeniami w razie przekroczenia parametrów pompowania
- Kompaktowy i jednocześnie wydajny silnik Air Turbo Motor Patent USA nr 5341723
- Sugerowany zakres powietrza wlotowego: 110-175 psi / 7,6-12,1 bar
- Maksymalne ciśnienie robocze: 10 000 psi / 700 bar

PA1500A Regulacja ciśnienia

W modelu PA1500A ciśnienie może być regulowane zewnętrznie w zakresie od 1000 psi / 70 Bar do 10 000 psi / 700 bar.

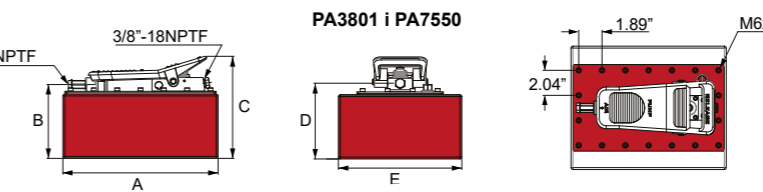
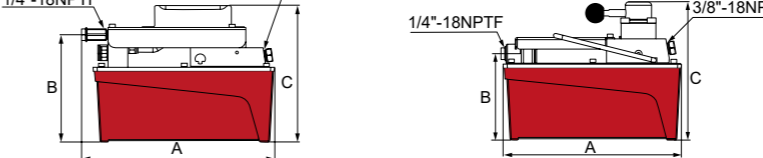
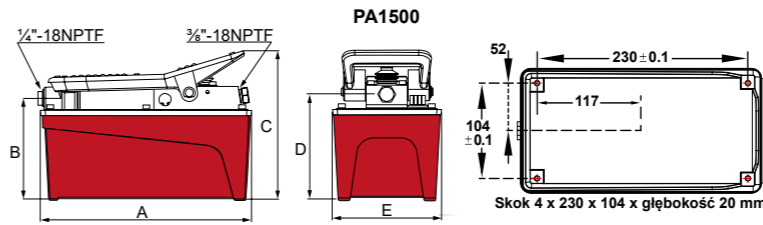
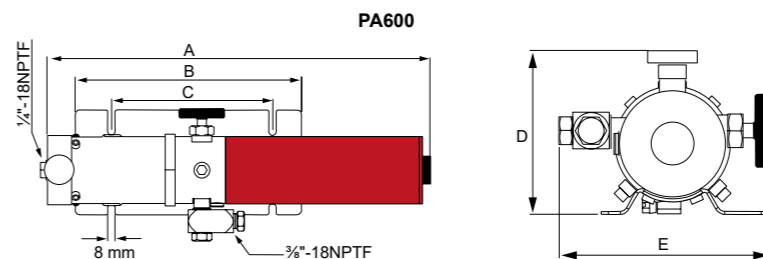

Seria PA



Zestawy łączone pomp pneumatycznych

Pompy pneumatyczne PA1500 są dostępne w łatwych do zamówienia zestawach: pompa, przyrząd pomiarowy, złączka, wąż i cylinder

Produkt powiązany: Węże hydrauliczne

Oferujemy różnorodne węże, złączki, długości i materiały.

Numer modelu	Użytkowa pojemność oleju (cm ³)*	Otwór wylotowy oleju	Wydajność		Robocze ciśnienie powietrza (bar)	Zużycie powietrza (l/min)	Budowa zbiornika
			Bez obciążenia (l/min)	Pod obciążeniem (l/min)			
Pompy do używania z cylindrami jednostronnego działania							
PA600	600	3/8"-18 NPTF	1,00	0,15	8,0-14,0	220	Aluminium
PA600H	600	3/8"-18 NPTF	1,00	0,15	8,0-14,0	220	Aluminium
PA1500	1500	3/8"-18 NPTF	1,08	0,18	8,0-14,0	220	Aluminium
PA1500A*	1500	3/8"-18 NPTF	1,08	0,18	8,0-14,0	220	Aluminium
PA1500L**	1500	3/8"-18 NPTF	1,00	0,16	8,0-14,0	220	Aluminium
PA2000	2000	3/8"-18 NPTF	1,07	0,20	8,0-14,0	220	Aluminium
PA3801	3800	3/8"-18 NPTF	1,07	0,18	8,0-14,0	220	Stal
PA3801L**	3800	3/8"-18 NPTF	1,00	0,16	8,0-14,0	220	Stal
PA7550	7550	3/8"-18 NPTF	1,07	0,18	8,0-14,0	220	Stal
Pompy do używania z cylindrami dwustronnego działania							
PA1500M	1500	3/8"-18 NPTF	1,08	0,18	8,0-14,0	220	Aluminium
PA3801M	3800	3/8"-18 NPTF	1,07	0,18	8,0-14,0	220	Stal
PA7550M	7550	3/8"-18 NPTF	1,07	0,18	8,0-14,0	220	Stal

* Urządzenie jest wyposażone w zewnętrzną regulację ciśnienia (70-700 bar)
 **Pompy są wyposażone w ręczną oprawę zwieszakową z zasilaniem pneumatycznym.*
 *** Ciśnienie aktywne powietrza dla oleju pracującego w zakresie 0-700 bar

Numer modelu	Podstawa otwory montażowe	Wymiary (mm)					Ciężar z olejem (kg)
		A	B	C	D	E	
Pompy do używania z cylindrami jednostronnego działania							
PA600	tak	426	250	178	157	142	6,4
PA600H	tak	426	250	178	114	146	5,7
PA1500	tak	263	127	185	131	136	8,2
PA1500A*	tak	263	127	185	131	136	8,2
PA1500L**	tak	278	160	204	130	136	8,8
PA2000	tak	321	163	207	132	187	9,1
PA3801	nie	321	129	187	133	187	12,3
PA3801L**	nie	321	163	207	132	187	13,8
PA7550	nie	321	127	211	156	214	16,3
Pompy do używania z cylindrami dwustronnego działania							
PA1500M	tak	267	127	203	136	136	8,7
PA3801M	nie	321	128	204	135	187	10,9
PA7550M	nie	321	152	229	161	255	18,1

* Urządzenie jest wyposażone w zewnętrzną regulację ciśnienia (70-700 bar)
 **Pompy są wyposażone w ręczną oprawę zwieszakową z zasilaniem pneumatycznym.*

Rotacyjne pompy pneumatyczne

Seria PAR — ciśnienie nominalne 10 000 PSI

Produkt powiązany: Przyrządy pomiarowe
Zredukuj ryzyko przeciążenia produktu, stosując urządzenie pomiarowe. Różnorodne podziałki i typy dostosowane do wszystkich potrzeb. str. 65

Produkt powiązany: Węże hydrauliczne
Oferujemy różnorodne węże, złączki, długości i materiały. str. 67

Zostanie dostarczona bez oleju hydraulicznego



Seria PAR

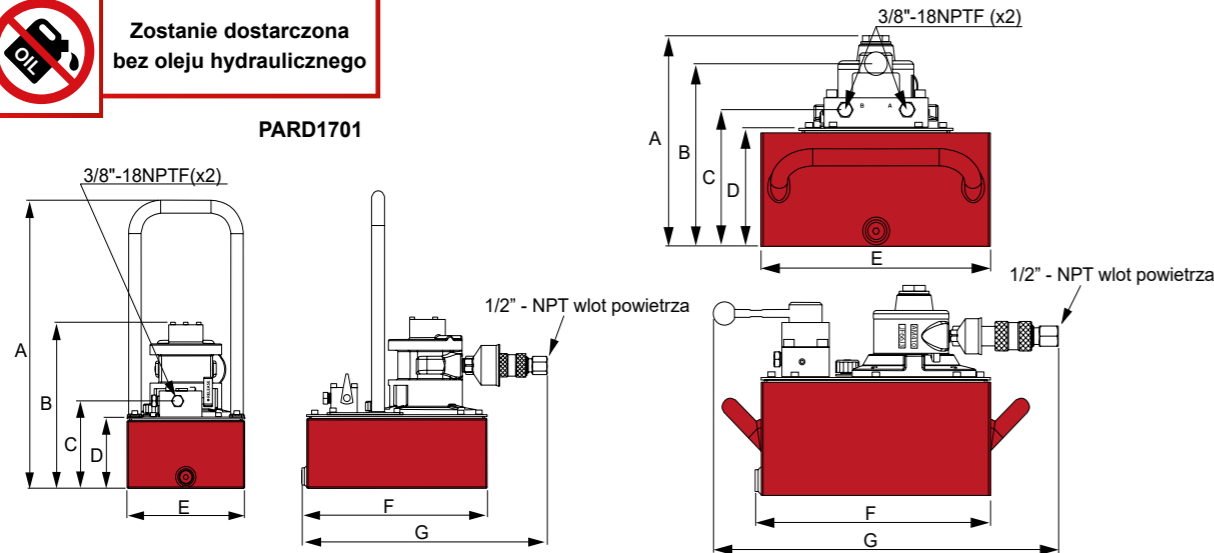

Do stosowania z cylindrami	Moc silnika (KM)	Użytkowa pojemność oleju (cm ³)	Numer modelu	Wartość znamionowa ciśnienia (bar)	Wartość ciśnienia		Wartość przepływu oleju na wylocie		Typ zaworu	Funkcja zaworu	Zakres ciśnienia powietrza (bar)
					1 stopień (bar)	2 stopień (bar)	1 stopień (l/min)	2 stopień (l/min)			
Jednostronnego działania	1,7	3800	PARD1701	700	48,30	700	5,13	0,36	Pompa	Wysuw/powrót	4,14~5,52
	1,7	11400	PARD1703	700	48,30	700	5,13	0,36	Pompa	Wysuw/powrót	4,14~5,52
	1,7	11400	PAR1703	700	48,30	700	6,83	0,36	Ręczna PW3	Wysuw/trzymanie/powrót	4,14~5,52
	4	11400	PARD4003	700	48,30	700	7,62	1,15	Pompa zrzutowa	Wysuw/powrót	4,14~0,69
	4	11400	PAR4003	700	48,30	700	8,39	1,15	Ręczna PW3	Wysuw/trzymanie/powrót	4,14~0,69
Dwustronnego działania	1,7	11400	PARM1703	700	48,30	700	6,83	0,36	Ręczna PW4	Wysuw/trzymanie/powrót	4,14~5,52
	4	11400	PARM4003	700	48,30	700	8,39	1,15	Ręczna PW4	Wysuw/trzymanie/powrót	4,14~0,69

Numer modelu	Zużycie powietrza (l/min)	Maks. poziom natężenia hałasu (dBA)	Wymiary (mm)							Ciężar (kg)
			A	B	C	D	E	F	G	
PARD1701	1245,94	93	485	239	147	120	205	313	404	19,1
PARD1703	1245,94	93	-	304	212	185	305	313	456	24,5
PAR1703	1245,94	93	303	267	209	185	305	313	459	24,9
PARD4003	2690,10	100	-	344	212	185	305	313	467	29,9
PAR4003	2690,10	100	344	267	209	185	305	313	470	30,4
PARM1703	1245,94	93	303	267	209	185	305	313	459	24,9
PARM4003	2690,10	100	-	344	209	185	305	313	470	26,9

Uniwersalne pompy elektryczne

Seria PU — Pompy o małej wadze



PU20M4N01C

- Przenośna, lekka i kompaktowa konstrukcja.
- Silnik uniwersalny, uruchamia się pod pełnym obciążeniem i jest dostępny w wersjach 120 V 50/60 Hz lub 240 V 50/60 Hz.
- Sterowanie za pomocą oprawy zwieszakowej 3mt 24 V zapewnia bezpieczeństwo.
- Waży tylko 17 kg razem z olejem.
- Dostępna jest regulacja ciśnienia zewnętrznego.
- Przeznaczona do pracy w trybie pracy przerywanej.
- Port przyrządu pomiarowego umieszczony na zaworze sterującym.
- Pojemność zbiornika 3,8 l

Ściągacze hydrauliczne do kół zębatach

Ściągacze hydrauliczne do kół zębatach o udźwigu 5, 10, 15, 25 i 50 ton mają konstrukcję na bazie kłatk bezpieczeństwa, która utrzymuje szczęki ciasno przylegające do koła zębatego oraz zapobiega ślizganiu się, co może spowodować obrażenia. Połącz je z lekką pompą elektryczną BVA PU20M3N01B, aby wykorzystać je do zastosowań przenośnych. str. 80



Rozpieraki kołnierzowe

Rozpieraki kołnierzowe BVA typu klinowego są dostępne w wersjach modeli 5- i 10-tonowych i funkcjonują dobrze w większości środowisk pracy. Zastosowanie wariantu PU20M4N01B będzie idealnym wyborem, aby uzyskać przenośność i szybko pracujące urządzenie. str. 83



Hydrauliczne przecinaki do nakrętek

Dostępne w 3 modelach. Każdy przecinak do nakrętek może rozciąć szeroki wachlarz rozmiarów nakrętek, zmniejszając tym samym liczbę potrzebnych przecinaków. Z tymi przecinaczami dobrze współpracuje pompa BVA PU20DMP01B typu zrzutowego. str. 84

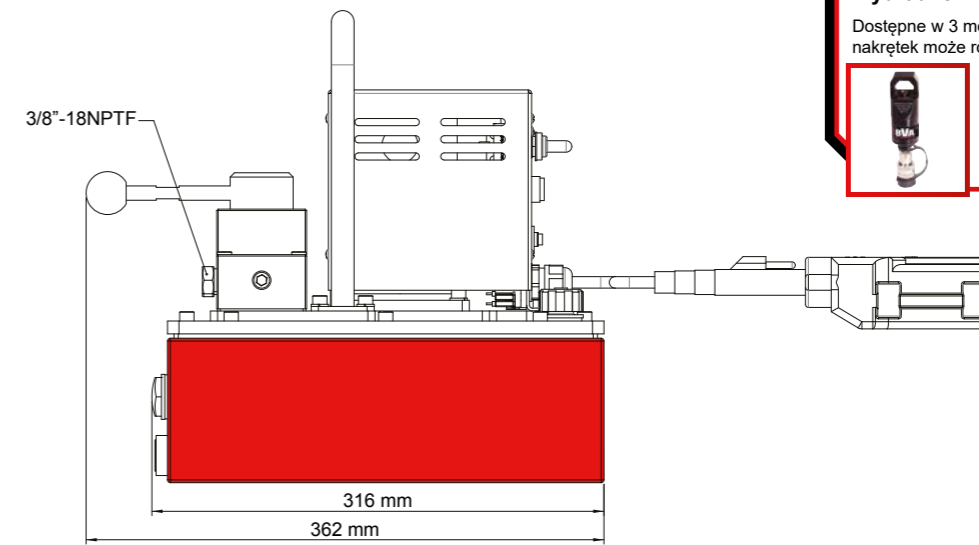
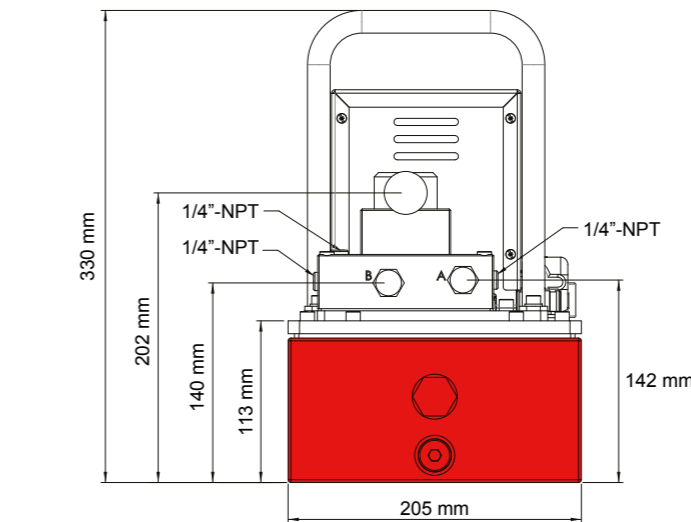

Funkcja zaworu	Wydajność				Moc silnika	Zasilanie 50/60 Hz		Waga (kg)	Długość (mm)	Szerokość (mm)	Wysokość (mm)
	1 stopień		2 stopień			120V	240V				
	l/min	bar	l/min	bar		Model nr	Model nr				
3W/3P Wysuw/zatrzymanie/powrót	2,18	62~76	0,46	700	1,0 Hp	PU20M3N01B	PU20M3N01C	16,8	362	205	300
4W/3P Wysuw/zatrzymanie/powrót	2,18	62~76	0,46	700	1,0 Hp	PU20M4N01B	PU20M4N01C	16,8	362	205	300

Pompy elektryczne

Seria PE30, PE40, PE50 – Jednofazowe

- Spełnia przepisy OSHA dotyczące hałasu (80 dBA).
- Pompy 2-stopniowe zapewniają szybką pracę przed fazą pracy wysokociśnieniowej.
- Sita odsysające odsiewają zanieczyszczenia, aby zapobiec uszkodzeniu pompy.
- Wszystkie urządzenia są wyposażone w okablowanie 240 V 50 Hz.
- Dla bezpieczeństwa wszystkie oprawy zwieszakowe są połączone z kablami 24 V.
- Uruchamia się pod pełnym obciążeniem.



PE40M4N02D



PEW03 Opcjonalna

Stosować z cylindrem	Wydajność				Moc silnika (Hp)
	1 stopień		2 stopień		
	l/min	bar	l/min	bar	

Zawór ręczny

Zawór	Wysuw/trzymanie/powrót	Schemat	1 stopień		2 stopień		Moc silnika (Hp)
			l/min	bar	l/min	bar	
	3W/3P		4,80	24,15	0,30	700	0,5 Hp
			5,10	48,30	0,61	700	1,0 Hp
			7,80	48,30	1,00	700	1,5 Hp
	4W/3P		6,3	48	1,22	700	3 Hp
			4,80	24,15	0,30	700	0,5 Hp
			5,10	48,30	0,61	700	1,0 Hp
			7,80	48,30	1,00	700	1,5 Hp
			6,3	48	1,22	700	3 Hp

Zawór ręczny z kasetą sterowniczą do obsługi silnika i z przewodem o dł. 3 m

Zawór	Wysuw/trzymanie/powrót	Schemat	1 stopień		2 stopień		Moc silnika (Hp)
			l/min	bar	l/min	bar	
	3W/3P		4,80	24,15	0,30	700	0,5 Hp
			5,10	48,30	0,61	700	1,0 Hp
			7,80	48,30	1,00	700	1,5 Hp
	4W/3P		6,3	48	1,22	700	3 Hp
			4,80	24,15	0,30	700	0,5 Hp
			5,10	48,30	0,61	700	1,0 Hp
			7,80	48,30	1,00	700	1,5 Hp
			6,3	48	1,22	700	3 Hp

Zawór elektromagnetyczny z kasetą sterowniczą i z przewodem o dł. 3 m

Zawór	Wysuw/trzymanie/powrót	Schemat	1 stopień		2 stopień		Moc silnika (Hp)
			l/min	bar	l/min	bar	
	3W/3P		4,80	24,15	0,30	700	0,5 Hp
			5,10	48,30	0,61	700	1,0 Hp
			7,80	48,30	1,00	700	1,5 Hp
	4W/3P		6,3	48	1,22	700	3 Hp
			4,80	24,15	0,30	700	0,5 Hp
			5,10	48,30	0,61	700	1,0 Hp
			7,80	48,30	1,00	700	1,5 Hp
			6,3	48	1,22	700	3 Hp



PE50M4N03D



PE30M4N01D



PE40S4N02D



PE60M4N15D

Seria PE

80% Praktyki dotyczące bezpieczeństwa
Zgodnie z dobrą praktyką branżową nie zaleca się przekraczania 80% maksymalnych mocy znamionowych dla wszystkich naszych produktów.

Użytkowa pojemność oleju				
3,8 l/1 galon	7,6 l/2 galony	11,4 l/3 galony	19,4 l/5 galonów	56 l/15 galonów
Numer modelu	Numer modelu	Numer modelu	Numer modelu	Numer modelu
Zawór ręczny				
PE30M3N01D	PE30M3N02D	PE30M3N03D	-	-
-	PE40M3N02D	PE40M3N03D	PE40M3N05D	PE40M3N15D
-	-	PE50M3N03D	PE50M3N05D	PE50M3N15D
PE30M4N01D	PE30M4N02D	PE30M4N03D	-	-
-	PE40M4N02D	PE40M4N03D	PE40M4N05D	PE40M4N15D
-	-	PE50M4N03D	PE50M4N05D	PE50M4N15D
Zawór ręczny z kasetą sterowniczą do obsługi silnika i z przewodem o dł. 3 m				
PE30W3N01D	PE30W3N02D	PE30W3N03D	-	-
-	PE40W3N02D	PE40W3N03D	PE40W3N05D	PE40W3N15D
-	-	PE50W3N03D	PE50W3N05D	PE50W3N15D
PE30W4N01D	PE30W4N02D	PE30W4N03D	-	-
-	PE40W4N02D	PE40W4N03D	PE40W4N05D	PE40W4N15D
-	-	PE50W4N03D	PE50W4N05D	PE50W4N15D
Zawór elektromagnetyczny z kasetą sterowniczą i z przewodem o dł. 3 m				
PE30S3N01D	PE30S3N02D	PE30S3N03D	-	-
-	PE40S3N02D	PE40S3N03D	PE40S3N05D	PE40S3N15D
-	-	PE50S3N03D	PE50S3N05D	PE50S3N15D
PE30S4N01D	PE30S4N02D	PE30S4N03D	-	-
-	PE40S4N02D	PE40S4N03D	PE40S4N05D	PE40S4N15D
-	-	PE50S4N03D	PE50S4N05D	PE50S4N15D

Pompy elektryczne

Źródło energii elektrycznej



PE30M4N01D

PE60M4N15D

Akcesoria do pomp
Zobacz asortyment akcesoriów przeznaczonych do pracy z naszymi produktami. str. 62

Praktyki dotyczące bezpieczeństwa
Zgodnie z dobrą praktyką branżową nie zaleca się przekraczania 80% maksymalnej mocy znamionowych dla wszystkich naszych produktów. str. 62

Instrukcje dotyczące bezpieczeństwa
Odwiedź sekcję Zalecenia i Przeciwwskazania, aby zapoznać się z najlepszymi metodami obsługi. Bądź zawsze przygotowany. str. 92

Ustawienia ciśnienia
Niestandardowe ustawienia ciśnienia są dostępne na życzenie. Skontaktuj się z lokalnym przedstawicielem firmy BVA.

Wymiarowanie zbiornika
Zalecana wielkość zbiornika to długość cylindra po wysunięciu + pojemność oleju dla podanej objętości węża x 1,3

Dostarczane bez oleju hydraulicznego

Seria PE30

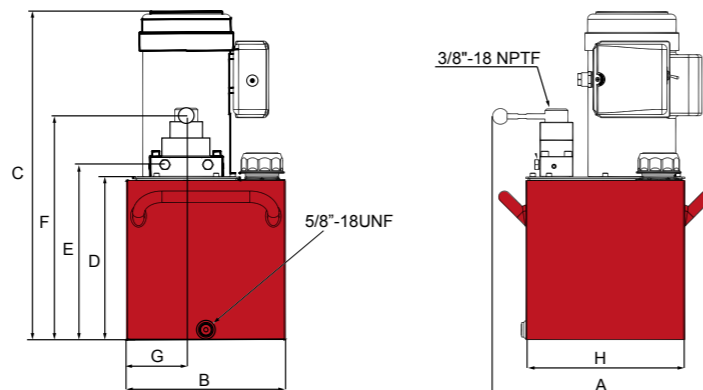

Seria PE40/PE50/PE60

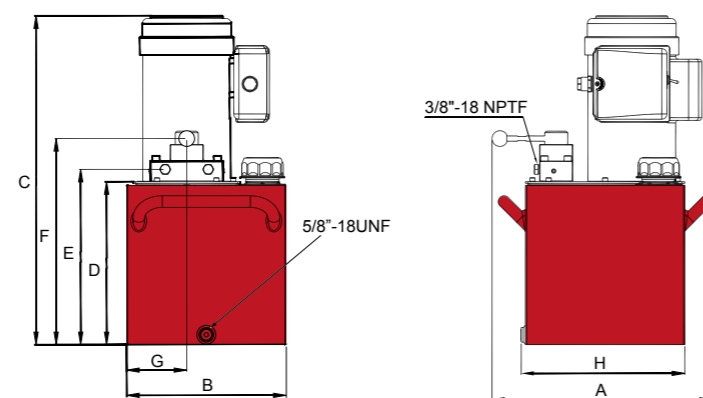

Seria PE40/PE50/PE60

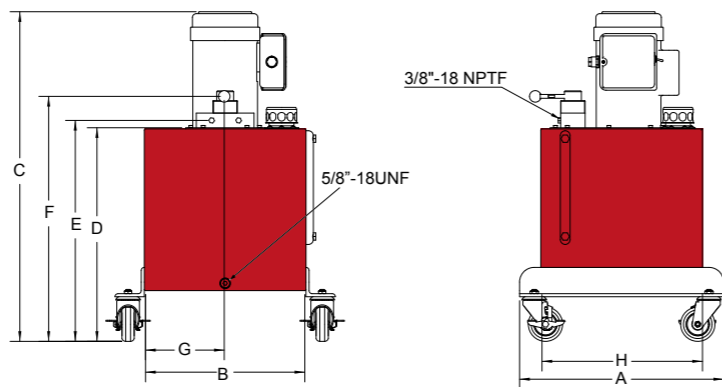

Znaczenie kodu modelu pompy jednofazowej

Jeśli nie znajdujesz pompy pasującej do swoich potrzeb, możesz zaprojektować własną pompę zgodnie z poszukiwanymi przez siebie parametrami. Użyj poniższych objaśnień oznaczenia kodowego pompy jako przewodnika przy tworzeniu własnej konfiguracji pompy elektrycznej. Skontaktuj się z lokalnym przedstawicielem firmy BVA, aby uzyskać pomoc w projektowaniu pompy.

P | E | 30 | S4N | 02 | A

1 Typ 2 Typ 3 Grupa 4 Typ zaworu 5 Wielkość 6 Napięcie
wzrostu silnika przepływu /działania zbiornika

1 — Typ wzrostu

P Pompa

2 — Typ silnika

E Indukcyjny silnik elektryczny, TEFC

3 — Grupa przepływu

30 4,2/0,22 l/min przy 25/700 bar, 1/2 Hp (0,37 kW)
40 4,2/0,46 l/min przy 48/700 bar, 1 Hp (0,75 kW)
50 5,1/0,69 l/min przy 48/700 bar, 1,5 Hp (1,12 kW)
60 6,3/1,22 l/min przy 48/700 bar, 3 Hp (2,24 kW)

4 — Typ zaworu/działania

CMR Blok rozdzielacza zamontowany w pompie — tylko otwory ciśnieniowe i powrotne

M2N Zawór ręczny 3W/2P
M3N Zawór ręczny 3W/3P
M4N Zawór ręczny 4W/3P
M3L Zawór ręczny 3W/3P z płytką blokującą
M4L Zawór ręczny 4W/3P z płytką blokującą

W2N Zawór ręczny 3W/2P z kasetą sterowniczą i z przewodem o dł. 3 m do sterowania silnikiem
W3N Zawór ręczny 3W/3P z kasetą sterowniczą i z przewodem o dł. 3 m do sterowania silnikiem
W4N Zawór ręczny 4W/3P z kasetą sterowniczą i z przewodem o dł. 3 m do sterowania silnikiem
W3L Zawór ręczny 3W/3P z płytką blokującą i z kasetą sterowniczą z przewodem o dł. 3 m do sterowania silnikiem
W4L Zawór ręczny 4W/3P z płytką blokującą i z kasetą sterowniczą z przewodem o dł. 3 m do sterowania silnikiem

S3N Zawór elektromagnetyczny 3W/3P (model z cewką)
S4N Zawór elektromagnetyczny 4W/3P (model z cewką)

5 — Wielkość zbiornika

01 3,8 l/1 galon
02 7,6 l/2 galony
03 11,4 l/3 galony
05 19,4 l/5 galonów
15 56 l/15 galonów (łącznie z kółkami samonastawnymi)

6 — Napięcie

A 120 V 1-fazowe 50 Hz
D 230 V 1-fazowe 50 Hz — wtyczka europejska



Seria PE

Przykład zamówienia

PE30M4N01D

Na podstawie powyższego numeru modelu wiemy, że ta konkretna pompa ma następujące parametry:

- Źródło energii elektrycznej,
- Grupa przepływu 1/2 KM (0,37 kW),
- Zawór ręczny 4W/3P,
- Zbiornik zasobnikowy o pojemności 3,8 l/1 galona.



PE30M4N01D

Produkt powiązany: Przyrządy pomiarowe
Zredukuj ryzyko przeciążenia produktu, stosując urządzenia pomiarowe. Różnorodne podziałki i typy dostosowane do wszystkich potrzeb. str. 65

Produkt powiązany: Przełączniki nożne
Można je stosować we wszystkich pompach wyposażonych w zawory elektromagnetyczne str. 66

Produkt powiązany: Węże hydrauliczne
Oferujemy różnorodne węże, złączki, długości i materiały. str. 67

Instrukcje dotyczące bezpieczeństwa
Odwiedź sekcję Zalecenia i Przeciwwskazania, aby zapoznać się z najlepszymi metodami obsługi. Bądź zawsze przygotowany. str. 92

Dostarczane bez oleju hydraulicznego

Zbiornik (L)	Tabela wymiarów (mm)								Waga pompy według serii* (kg)			
	A	B	C	D	E	F	G	H	PE30	PE40	PE50	PE60
3,8	323	262	485	119	145	305	206	315	27,7	-	-	-
7,6	424	305	455	152	175	335	114	315	34,0	32,7	-	-
11,4	424	305	500	183	208	267	114	315	38,1	36,7	41,3	-
18,9	424	305	630	312	335	394	114	315	-	46,3	50,8	47,3
56,8	531	419	879	561	587	645	211	419	-	115,7	120,2	76

* Ciężary pomp podano z olejem.

Nie wszystkie opcje będą dostępne we wszystkich konfiguracjach. Niniejsza tabela ma charakter poglądowy. Jeśli chcesz zamówić niestandardową pompę lub masz pytania, skontaktuj się z lokalnym przedstawicielem BVA.

Pompy elektryczne 3-fazowe

Źródło energii elektrycznej



PE60M4N06W

- Wszystkie kasety do sterowania ręcznego są połączone z kablami 24V.
- Cicha praca zgodna z przepisami OSHA (80 dBA).
- Praca z 2 zakresami prędkości pozwala na szybsze przemieszczanie cylindra.
- Zdolność do rozruchu przy pełnym obciążeniu.
- Wewnętrzne sito odsysające zabezpiecza pompę przed uszkodzeniem przez zanieczyszczenia.
- Wytrzymała, trwała konstrukcja spełnia wymagania przewidziane dla zastosowań przemysłowych.
- Precyzyjne komponenty minimalizujące zużycie i poprawiające ogólną niezawodność pracy.
- Zbiorniki wyposażone we wzierniki poziomu.
- Modele PE60 współpracują standardowo z napięciem 380V 50 Hz.

Znaczenie kodu modelu pompy trójfazowej

Jeśli nie znajdujesz pompy pasującej do swoich potrzeb, możesz zaprojektować własną pompę zgodnie z poszukiwanymi przez siebie parametrami. Użyj poniższych objaśnień oznaczenia kodowego pompy jako przewodnika przy tworzeniu własnej konfiguracji pompy elektrycznej. Skontaktuj się z lokalnym przedstawicielem firmy BVA, aby uzyskać pomoc w projektowaniu pompy.

P E 60 M4N 06 W

1 2 3 4 5 6
Typ Typ Grupa Typ zaworu Wielkość Napięcie
wyrobu silnika przepływu /działania zbiornika

1 — Typ wyrobu

P Pompa

2 — Typ silnika

E Indukcyjny silnik elektryczny, TEFC

3 — Grupa przepływu

60 6300 cm³/min przy 48 bar
1330 cm³/min przy 700 bar, 3,0 Hp

4 — Typ zaworu/działania

M3N Zawór ręczny 3W/3P
M4N Zawór ręczny 4W/3P
W3N Zawór ręczny 3W/3P wraz z z kasetą sterowniczą i z przewodem o dł. 3 m do sterowania silnikiem
W4N Zawór ręczny 4W/3P wraz z z kasetą sterowniczą i z przewodem o dł. 3 m do sterowania silnikiem

5 — Wielkość zbiornika

06 22,7 l/6 galonów

6 — Napięcie

W 380-415 V 3-fazowe 50 Hz

Instrukcje dotyczące bezpieczeństwa

Odwiędz sekcję Zalecenia i Przeciwwskazania, aby zapoznać się z najlepszymi metodami obsługi. Bądź zawsze przygotowany.

92 str.

Ustawienia ciśnienia
Niestandardowe ustawienia ciśnienia są dostępne na życzenie. Skontaktuj się z lokalnym przedstawicielem firmy BVA.

Praktyki dotyczące bezpieczeństwa
Zgodnie z dobrą praktyką branżową nie zaleca się przekraczania 80% maksymalnych mocy znamionowych dla wszystkich naszych produktów.

Dostarczane bez oleju hydraulicznego

Aksesoria do pomp
Zobacz asortyment akcesoriów przeznaczonych do pracy z tymi pompami.

Produkt powiązany: Przyrządy pomiarowe
Zredukuj ryzyko przeciążenia produktu, stosując urządzenie pomiarowe. Różnorodne podziałki i typy dostosowane do wszystkich potrzeb.

Produkt powiązany: Węże hydrauliczne
Oferujemy różnorodne węże, złączki, długości i materiały.

Dostarczane bez oleju hydraulicznego

Praktyki dotyczące bezpieczeństwa
Zgodnie z dobrą praktyką branżową nie zaleca się przekraczania 80% maksymalnych mocy znamionowych dla wszystkich naszych produktów.

Produkt powiązany: Przyrządy pomiarowe
Zredukuj ryzyko przeciążenia produktu, stosując urządzenie pomiarowe. Różnorodne podziałki i typy dostosowane do wszystkich potrzeb.

Produkt powiązany: Węże hydrauliczne
Oferujemy różnorodne węże, złączki, długości i materiały.

Instrukcje dotyczące bezpieczeństwa
Odwiedź sekcję Zalecenia i Przeciwwskazania, aby zapoznać się z najlepszymi metodami obsługi. Bądź zawsze przygotowany.



PG70M4N05



PD70M4N05

Pompy z silnikiem benzynowym i wysokoprężnym

Seria PG/PD — Przenośne zasilanie

Pompy z silnikiem benzynowym



- Pompy z silnikiem benzynowym zapewniają siłę hydrauliczną 10 000 psi w przypadku pracy na odległość
- Klasa przemysłowa 4,6 KM / 3,5 kN silnik wysokoprężny HATZ
- Elektromagnetyczny zawór sterujący blokujący do stosowania z cylindrami jedno- lub dwustronnego działania lub narzędziami
- Pompa o dwóch zakresach prędkości przeznaczona do szybkiego przesuwania cylindra
- Pompa z silnikiem benzynowym jest wyposażona w wytrzymały, ochronny wózek koszykowy przeznaczony do stosowania w najtrudniejszych warunkach
- Ręczny zawór sterujący do stosowania z cylindrami jedno- lub dwustronnego działania lub z narzędziami

Pompy wysokoprężne



- Pompy z silnikiem wysokoprężnym zapewniają siłę hydrauliczną 10 000 psi w przypadku pracy na odległość
- Klasa przemysłowa 4,6 KM / 3,5 kN silnik wysokoprężny HATZ
- Elektromagnetyczny zawór sterujący blokujący do stosowania z cylindrami jedno- lub dwustronnego działania lub narzędziami
- Pompa o dwóch zakresach prędkości przeznaczona do szybkiego przesuwania cylindra
- Pompa jest wyposażona w wytrzymały, ochronny wózek przeznaczony do stosowania w najtrudniejszych warunkach
- Idealny do stosowania w pracy w oddalonych miejscach, gdy wymagane jest użycie oleju napędowego
- Opcjonalnie: rozruch elektryczny

Numer modelu	Typ zaworu	Funkcja zaworu	Napięcie silnika (V)	Poziom hałasu (dBA)	Wielkość silnika (kW)	Użytkowa pojemność oleju (l)	Wartość ciśnienia (bar)		Wartość wyjściowego przepływu oleju (l/min)		Natężenie prądu (A)
							1 stopień	2 stopień	1 stopień	2 stopień	
380 V											
PE60M4N06W	Ręczna	4-drogowy 3-pozycyjna	380	80	2,24	22,7	48	700	6,3	1,33	4,5

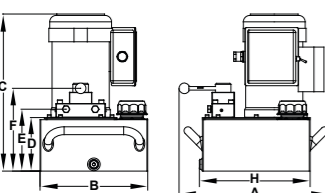

Numer modelu	Wymiary (mm)								Ciężar (kg)
	A	B	C	D	E	F	H		
380 V									
PE60M4N06W	524	376	583	224	247	307	436	62	

Funkcja zaworu	Typ zaworu	Używać razem z cylindrem typu	Wydajność / ciśnienie znamionowe			
			1 stopień		2 stopień	
			l/min	bar	l/min	bar
3W/3P Wysuw/trzymanie/ powrót	Ręczna		7,0	48,3	1,6	700
	Zawory (tylko do silników wysokoprężnych)		9,8	48,3	3,3	700
4W/3P Wysuw/trzymanie/ powrót	Ręczna		7,0	48,3	1,6	700
	Zawór elektromagnetyczny (tylko do silników wysokoprężnych)		9,8	48,3	3,3	700

Znaczenie kodu modelu pompy z silnikiem benzynowym/wysokoprężnym

Jeśli nie znajdujesz pompy pasującej do swoich potrzeb, możesz zaprojektować własną pompę zgodnie z poszukiwanymi przez siebie parametrami. Użyj poniższych objaśnień oznaczenia kodowego pompy jako przewodnika przy tworzeniu własnej konfiguracji pompy z silnikiem benzynowym/wysokoprężnym. Skontaktuj się z lokalnym przedstawicielem firmy BVA, aby uzyskać pomoc w projektowaniu pompy.

P **D** **70** **S4N** **05**

1 **2** **3** **4*** **5**
Typ Typ Grupa Typ zaworu Wielkość
wyrobu silnika przepływu /działania zbiornika

1 — Typ wyrobu

P Pompa

2 — Typ silnika

G Silnik benzynowy
D Silnik wysokoprężny

3 — Grupa przepływu

70 7000 cm³/min przy 48 bar
1640 cm³/min przy 700 bar

4* — Typ zaworu/działania

CMR Blok rozdzielacza zamontowany w pompie — tylko otwory ciśnieniowe i powrotne

M2N Zawór ręczny 3W/2P

M3N Zawór ręczny 3W/3P

M4N Zawór ręczny 4W/3P

M3L Zawór ręczny 3W/3P z płytką blokującą

M4L Zawór ręczny 4W/3P z płytką blokującą

S3N Zawór elektromagnetyczny 3W/3P (model z cewką)

S4N Zawór elektromagnetyczny 4W/3P (model z cewką)

5 — Wielkość zbiornika

05 19,4 l/5 galonów

10 38 l/10 galonów

15 56 l/15 galonów

* Opcje z zaworami elektromagnetycznymi nie są dostępne w pompach z silnikiem benzynowym serii PG70

Nie wszystkie opcje będą dostępne we wszystkich konfiguracjach. Niniejsza tabela ma charakter poglądowy. Jeśli chcesz zamówić niestandardową pompę lub masz pytania, skontaktuj się z lokalnym przedstawicielem BVA.

Moc silnika / typ	Użytkowa pojemność oleju		
	19,4 l/7,4 galona	38 l/10 galona	56 l/15 galona
	Numer modelu	Numer modelu	Numer modelu
7,4 galona - 4,3 Hp, silnik benzynowy Honda	PG70M3N05	-	-
12,2 galona - 4,8 Hp silnik wysokoprężny HATZ	PD70S3N05	PD70S3N10	PD70S3N15
7,4 galona - 4,3 Hp silnik benzynowy Honda	PG70M4N05	-	-
12,2 galona - 4,8 KM silnik HATZ	PD70S4N05	PD70S4N10	PD70S4N15



Seria PG/PD

Przykład zamówienia PG70M4N05

Po zapoznaniu się z podanym numerem modelu wiemy, że ta konkretna pompa ma następujące parametry:

- Źródło zasilania benzyna,
- Zawór ręczny 4W/3P,
- Zbiornik o pojemności 5 galonów.



Rama silnika

Wszystkie pompy z silnikiem benzynowym i wysokoprężnym są wyposażone w ramy zabezpieczające przed uszkodzeniami, które mogą wystąpić w miejscu ich pracy.

Rozruch elektryczny jest wariantem opcjonalnym dostępnym dla pomp z silnikiem wysokoprężnym.

Dostarczane bez oleju hydraulicznego

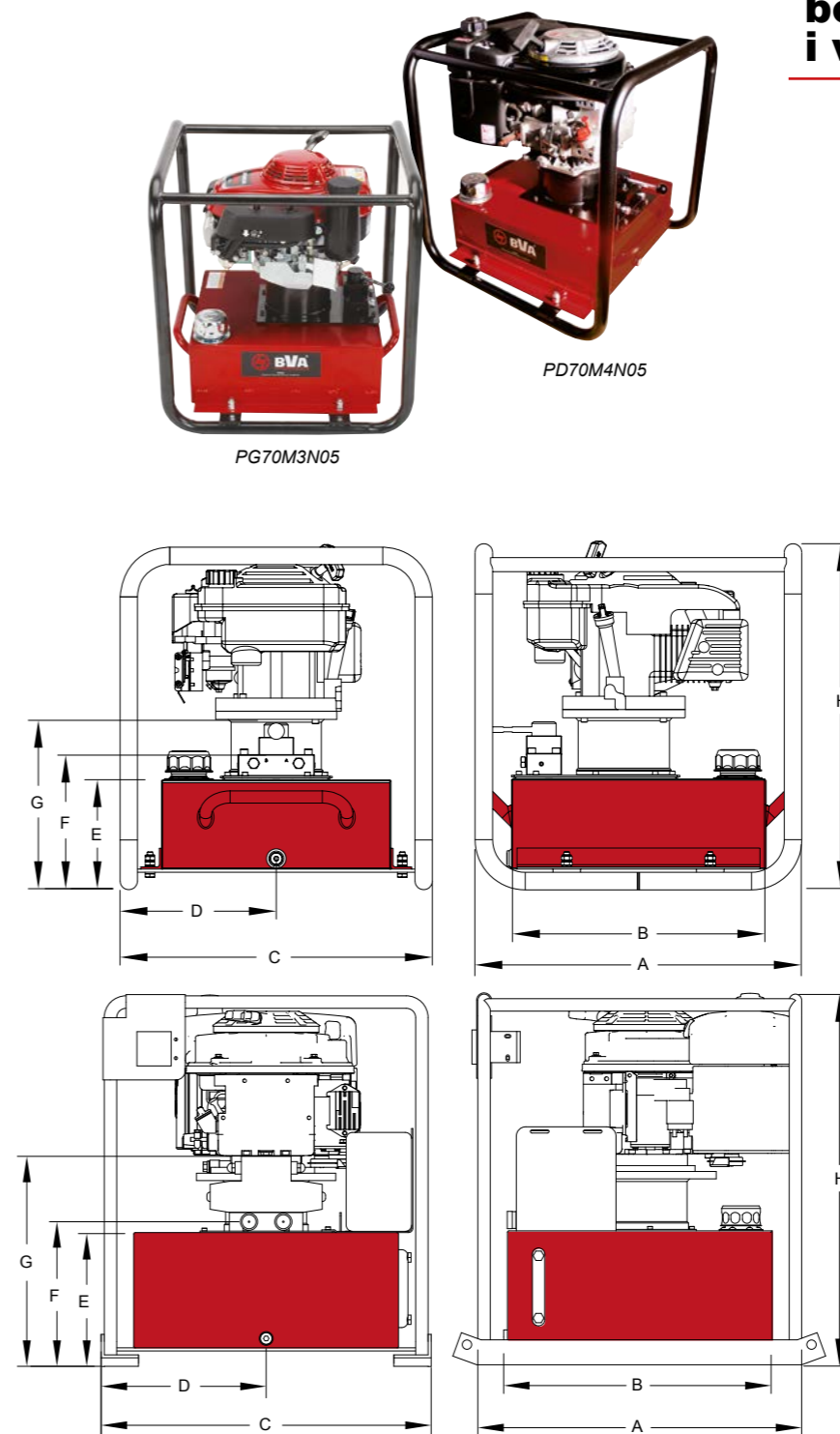

Numer modelu*	Wymiary (mm)								Ciężar** (kg)
	A	B	C	D	E	F	G	H	
Pompy z silnikiem benzynowym									
PG70xxx05	592	420	572	290	200	245	305	629	73,5
PG70xxx10	718	594	686	343	305	328	441	627	137,4
PG70xxx15	718	594	686	343	305	328	441	627	168,7
Pompy wysokoprężne									
PD70xxx05	675	546	532	266	292	316	393	828	115,7
PD70xxx10	715	584	700	350	302	334	410	780	149,2
PD70xxx15	718	660	686	343	305	328	441	828	182,8

* Symbol „xxx” podany w numerze modelu odnosi się do typu zaworu, który można wykorzystać w pompie z silnikiem benzynowym/wysokoprężnym.

Proszę skontaktować się z lokalnym przedstawicielem firmy BVA lub skorzystać z objaśnienia kodu modelu (na stronie 58), aby zaprojektować własną pompę.

** Podane ciężary pomp obejmują olej.

Pompy z silnikiem benzynowym i wysokoprężnym

Seria PG/PD

80% **Praktyki dotyczące bezpieczeństwa**
Zgodnie z dobrą praktyką branżową nie zaleca się przekraczania 80% maksymalnych mocy znamionowych dla wszystkich naszych produktów.

Produkt powiązany: Przyrządy pomiarowe
Zredukuj ryzyko przeciążenia produktu, stosując urządzenie pomiarowe. Różnorodne podziałki i typy dostosowane do wszystkich potrzeb. 65 str.

Produkt powiązany: Węże hydrauliczne
Oferujemy różnorodne węże, złączki, długości i materiały. 67 str.

Instrukcje dotyczące bezpieczeństwa
Odwiedź sekcję Zalecenia i Przeciwwskazania, aby zapoznać się z najlepszymi metodami obsługi. Bądź zawsze przygotowany. 92 str.

Zestawy

Zestawy pomp i cylindrów

Każdy zestaw zawiera:

- Wąż hydrauliczny o dł. 2 m i średnicy wewn. 1/4".
- Złączkę męską 3/8" wysokoprzepływową.
- Adapter / przyłącze manometryczne (tylko modele SP3).
- Manometr o średnicy 63 mm.



Tutaj widać nasz zestaw łączony SA15-3002L w czasie konfigurowania na potrzeby podnoszenia ładunku. Ten zestaw zawiera cylinder HL3002, pompę pneumatyczną PA1500, wąż CS3814, zestaw złączek CH38M, łącznik do manometru CF3814 i manometr GBW1460.

Zestawy

Zestawy pomp i cylindrów



Typ cylindra jednostronnego działania	Cylinder				Pompa ręczna P350	Pompa ręczna P1000	Pompa ręczna P2301	Pompa pneumatyczna PA1500
	Udźwig	Numer modelu	Skok (mm)	Wysokość min. (mm)				
Cylindry do zastosowań ogólnych	5 ton 45 kN	H0505	129	221	SP3-0505	-	-	-
		H1002	51	123	-	SP10-1002	-	SA15-1002
	10 ton 101 kN	H1004	102	174	-	SP10-1004	-	SA15-1004
		H1006	151	250	-	SP10-1006	-	SA15-1006
		HT1006	151	291	-	SP10-1006T	-	SA15-1006T
		H1010	253	352	-	SP10-1010	-	SA15-1010
		HT1010	253	393	-	SP10-1010T	-	SA15-1010T
	15 ton 141 kN	H1504	101	200	-	SP10-1504	-	SA15-1504
		H1506	152	270	-	SP10-1506	-	SA15-1506
	25 ton 232 kN	H2502	51	168	-	SP10-2502	-	SA15-2502
		H2504	102	219	-	SP10-2504	-	SA15-2504
		H2506	155	272	-	SP10-2506	-	SA15-2506
		H2508	206	323	-	-	SP23-2508	SA15-2508
	50 ton 495 kN	H5506	159	283	-	-	SP23-5506	SA15-5506
		H10002	51	219	-	-	SP23-10002	-
	Cylindry płaskie	5 ton 45 kN	HF0503*	6	32	SP3-0503F	-	-
HF0503B *			6	32	SP3-0503B	-	-	-
10 ton 104 kN		HF1005	11	43	SP3-1005F	-	-	-
		HF1005B	11	43	SP3-1005B	-	-	-
20 ton 194 kN		HF2005	11	51	SP3-2005F	-	-	-
		HF2005B	11	51	SP3-2005B	-	-	-
30 ton 287 kN		HF3005	13	59	SP3-3005F	-	-	-
		HF3005B	13	59	SP3-3005B	-	-	-
45 ton 445 kN		HF5006	16	67	SP3-5006F	-	-	-
		HF5006B	16	67	SP3-5006B	-	-	-
75 ton 726 kN	HF7506	16	80	SP3-7506F	-	-	-	
90 ton 886 kN	HF10006	16	86	SP3-10006F	-	-	-	
150 ton 1384 kN	HF15006	16	100	-	SP10-15006F	-	-	

* Wyposażona w złączkę CR38F

Typ cylindra jednostronnego działania	Cylinder				Pompa ręczna P350	Pompa ręczna P1000	Pompa ręczna P2301	Pompa pneumatyczna PA1500
	Udźwig	Model	Skok (mm)	Wysokość min. (mm)				
Cylindry z drążonym tłokiem	12 ton 131 kN	HC1201T	8	60	SP3-1201T	-	-	-
		HC1202	41	120	SP3-1202T	-	-	-
		HC1202XT	41	120	SP3-1202XT	-	-	-
		HC1203XT	76	184	-	SP10-1203XT	-	-
	20 ton 221 kN	HC2002T	51	162	-	SP10-2002T	-	SA15-2002T
		HC3002T	64	179	-	SP10-3002T	-	SA15-3002T
	30 ton 285 kN	HC3006T	155	331	-	SP10-3006T	-	SA15-3006T
		HC6003T	76	248	-	SP10-6003T	-	SA15-6003T
	60 ton 589 kN	HC6006T	152	324	-	-	SP23-6006T	SA15-6006T
		HC10003T	76	254	-	-	SP23-10003T	SA15-10003T
Cylindry niskoprofilowe	10 ton 106 kN	HL1001	38	88	SP3-1001L	SP10-1001L	-	SA15-1001L
	20 ton 197 kN	HL2002	44	99	SP3-2002L	SP10-2002L	-	SA15-2002L
	30 ton 293 kN	HL3002	62	117	SP3-3002L	SP10-3002L	-	SA15-3002L
	45 ton 445 kN	HL5002	60	122	-	SP10-5002L	-	SA15-5002L
	90 ton 886 kN	HL10002	57	141	-	SP10-10002L	SP23-10002L	SA15-10002L
Cylindry z nakrętką zabezpieczającą	50 ton 495 kN	HLN5502	50	165	-	-	SP23-5502LN	SA15-5502LN
		HLN5504	100	213	-	-	SP23-5504LN	SA15-5504LN
		HLN5506	150	264	-	-	SP23-5506LN	SA15-5506LN
Cylindry aluminiowe	30 ton 309 kN	HU3002	51	165	SP3-3002U	-	-	SA15-3002U
		HU3006	152	267	-	SP10-3006U	-	SA15-3006U
	50 ton 496 kN	HU5506	152	267	-	-	SP23-5006U	SA15-5006U

Zawory do regulacji przepływu

Ciśnienie nominalne 700 bar



CVN1 i CVN3



CVC3



CVP3

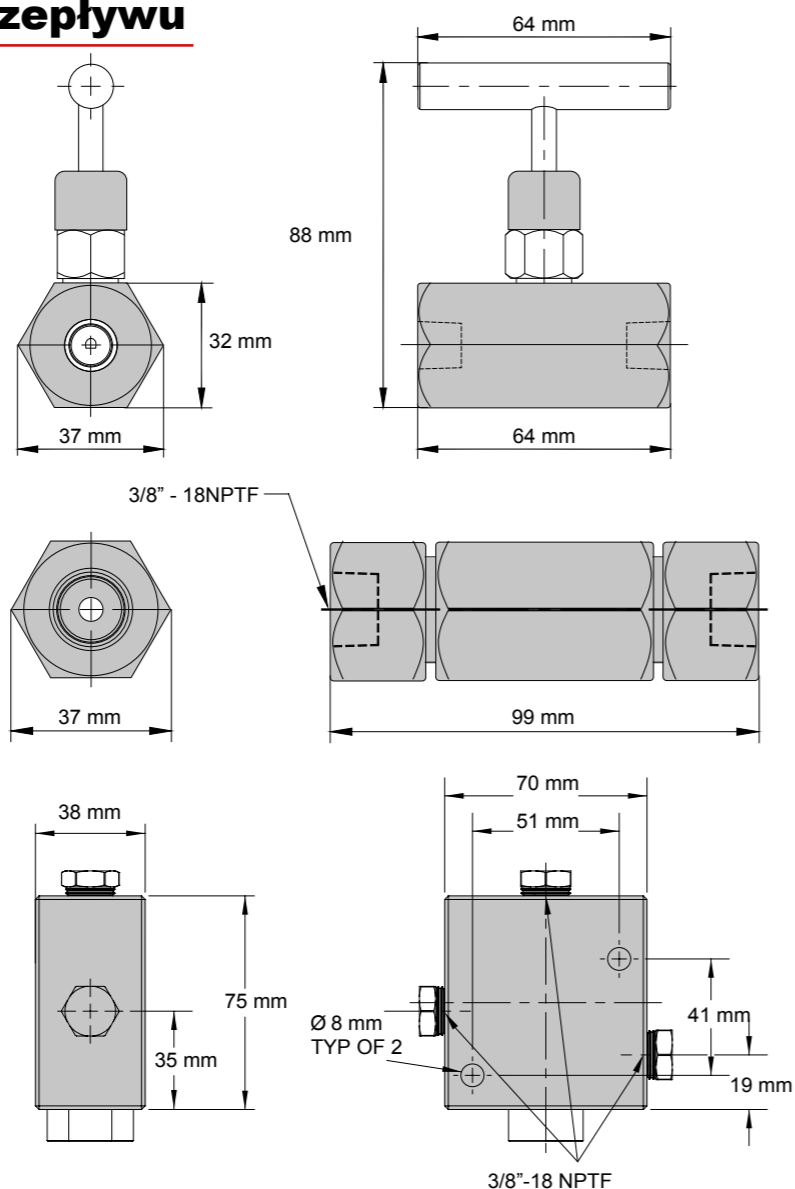

Zawory do regulacji przepływu

Ciśnienie nominalne 700 bar



CVR3



CVL3



CVLS3

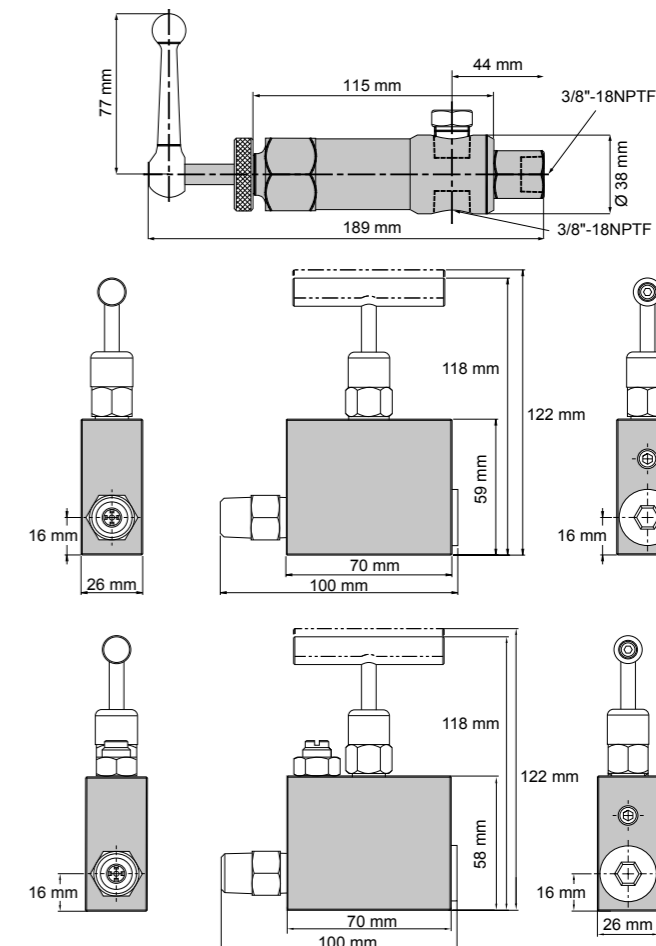

Typ zaworu	Numer modelu	Otwory	Zastosowanie	Symbol hydrauliczny
Zawór iglicowy	CVN1	¼"-18NPTF	Kontroluje prędkość ruchu cylindra i działa jako tymczasowy zawór odcinający na potrzeby podtrzymania obciążenia.	
	CVN3	¾"-18NPTF		
Zawór jednokierunkowy	CVC3	¾"-18NPTF	Umożliwia przepływ tylko w jednym kierunku.	
Zawór jednokierunkowy sterowany pilotem	CVP3	¾"-18NPTF	Zamontowany w jednej linii z cylindrem utrzymuje ciśnienie w przypadku utraty ciśnienia w systemie. Najczęściej stosowane na cylindrach dwustronnego działania wyposażonych w port zaworu pilotowego, który odbiera ciśnienie z trójnika wychodzącego z przewodu powrotnego cylindra. Stosunek ciśnień w zaworze pilotowym 15% lub 6,5:1	

Typ zaworu	Numer modelu	Porty	Zastosowanie	Symbol hydrauliczny
Ciśnieniowy zawór nadmiarowy	CVR3	¾"-18NPTF	Kontroluje ciśnienie wytworzone przez pompę w pętli hydraulicznej. W momencie, gdy zadane ciśnienie osiągnie wartość 0-10 000 PSI, dochodzi do obejścia. Obrócić w kierunku zgodnym z ruchem wskazówek zegara, aby zwiększyć ciśnienie, bądź w kierunku przeciwnym do ruchu wskazówek zegara, aby je zmniejszyć.	
	CVR3/H	¾"-18NPTF	Identycznie jak w przypadku CVR3, ale w zestawie znajduje się wąż powrotny o długości 1 m.	
Zawór zwrotny sterowany ręcznie	CVL3	¾"-18NPTF	Zamontowany w jednej linii z cylindrem utrzymuje ciśnienie w przypadku utraty ciśnienia w systemie. Ciśnienie jest uwalniane ręcznie.	
	CVLS3	¾"-18NPTF	Zamontowany w jednej linii z cylindrem utrzymuje ciśnienie w przypadku utraty ciśnienia w systemie. Ten model jest wyposażony w obejście wysokociśnieniowe. Ciśnienie jest uwalniane ręcznie.	

Rozgałęźniki

Ciśnienie nominalne 700 bar

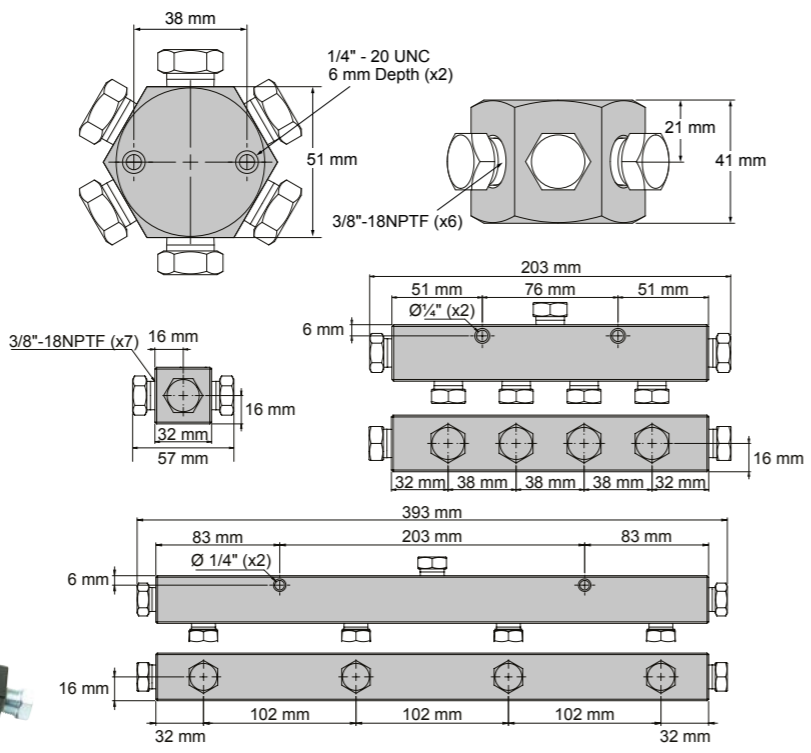
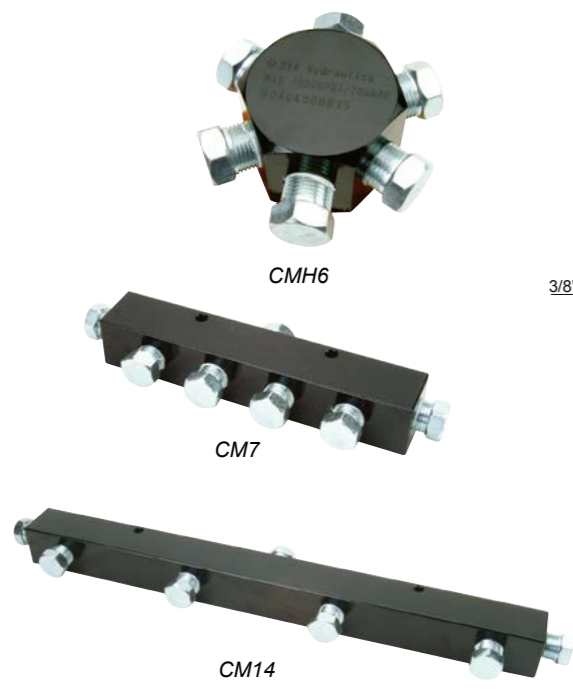

CMH6

CM7

CM14



MFC2

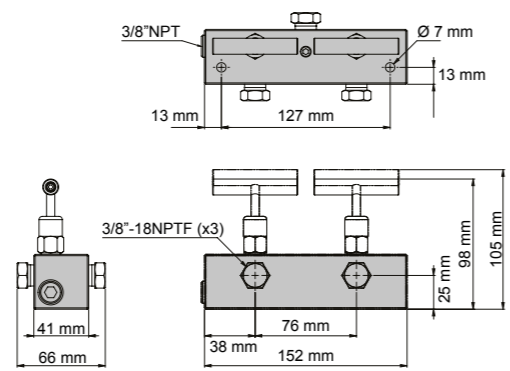

MFC4

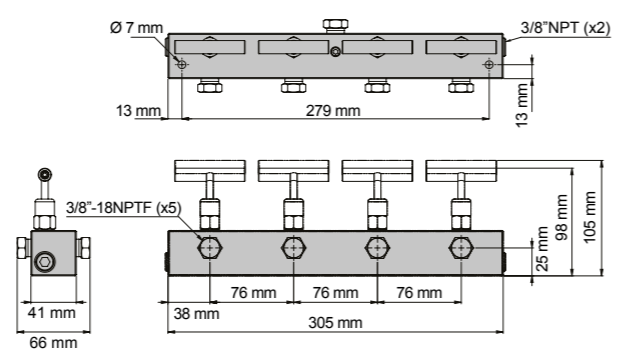

Wyszczególnienie	Numer modelu	Liczba przyłączy	Gwint przyłączy	Otwory montażowe
Rozgałęźnik sześciokątny z 6 przyłączami	CMH6	6	3/8"-18NPTF	1/4"-20UNC
Rozgałęźnik o długości 17,8 cm	CM7	7	3/8"-18NPTF	1/4"-20UNC
Rozgałęźnik o długości 35,6 cm	CM14	7	3/8"-18NPTF	1/4"-20UNC
Rozgałęźnik z dwoma zaworami iglicowymi	MFC2	2	3/8"-18NPTF	Średnica 7 mm
Rozgałęźnik z czterema zaworami iglicowymi	MFC4	4	3/8"-18NPTF	Średnica 7 mm

Manometry

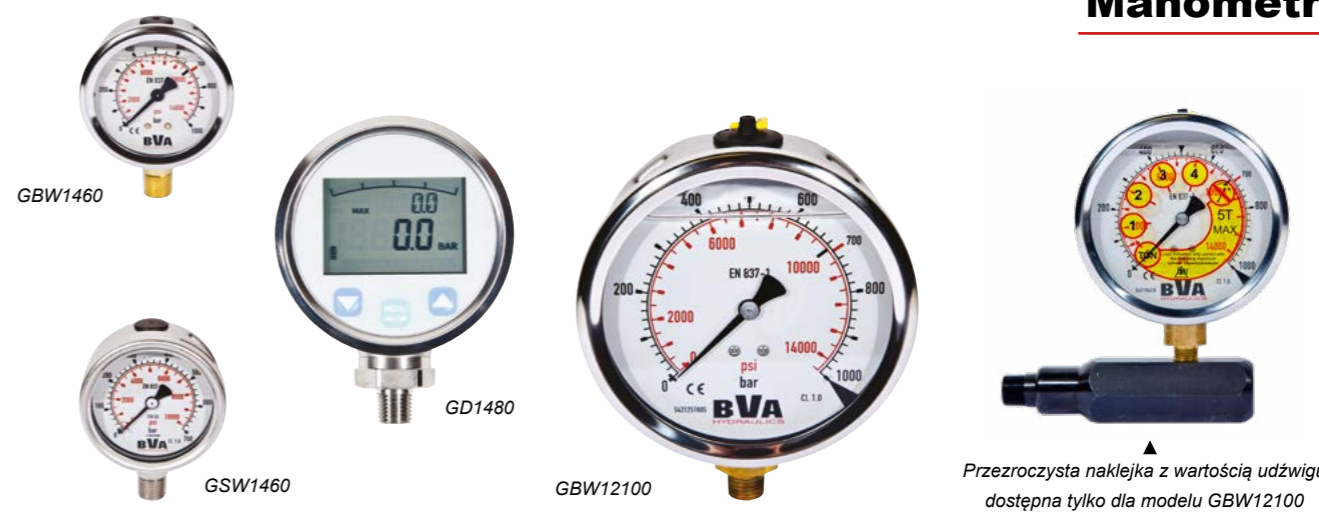

GBW1460

GD1480

GSW1460

GBW12100

Przezroczysta naklejka z wartością udźwigu dostępna tylko dla modelu GBW12100

Numer modelu	Średnica zegara (mm)	Gwint (cal)	Mocowanie	Zakres ciśnienia		Podziałka			
				(psi)	(bar)	Większa podziałka (psi)	Mniejsza podziałka (psi)	Większa podziałka (bar)	Mniejsza podziałka (bar)
GBW1460	63	1/4"-18 NPTF	Mosiądz	0-14500	0-1000	1000	500	100	20
GBW12100	105	1/2"-18 NPTF	Mosiądz	0-15000	0-1000	1000	500	100	20
GSW1460	63	1/4"-18 NPTF	Stal nierdzewna	0-10000	0-700	1000	500	100	20
GD1480	80	1/4"-18 NPTF	Stal nierdzewna	0-10000	0-700	-	-	-	-

Adapter / przyłącze manometru

Ciśnienie nominalne 700 bar

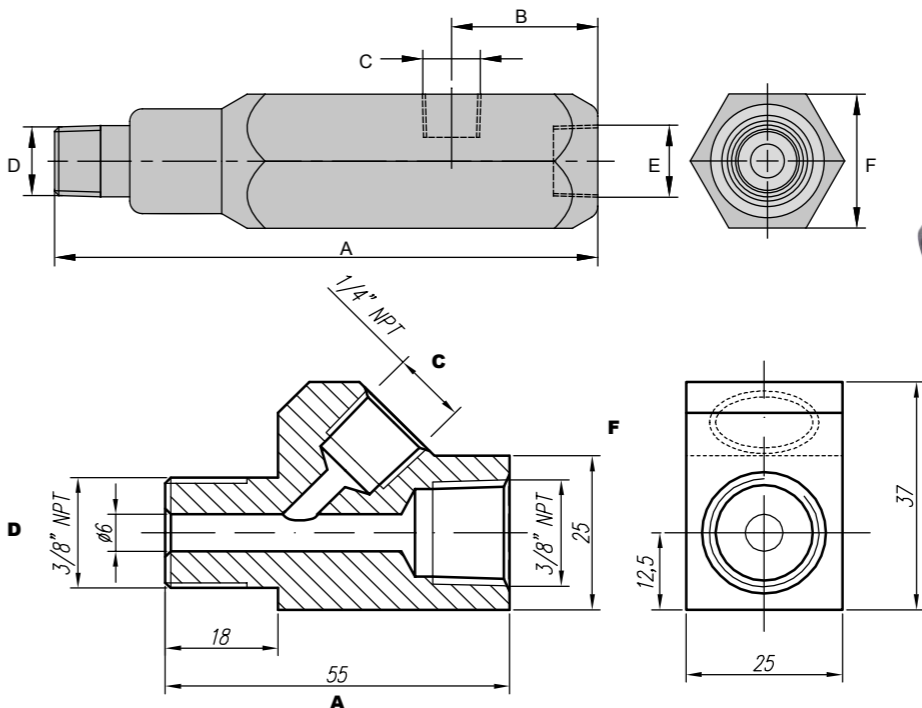

CF3814



CF3814-45

Numer modelu	Wymiary (mm)					
	A	B	C	D	E	F
CF3814	130	35	1/4"-18 NPTF	3/8"-18 NPTF	3/8"-18 NPTF	32
CF3814-45	55	-	1/4"-18 NPT	3/8"-18 NPT	3/8"-18 NPT	25
CF3812 (E)	155	35	1/2"-14 NPTF	3/8"-18 NPT	3/8"-18 NPT	32
CF1414 (E)	71	25	1/4"-18 NPTF	1/4"-18 NPTF	1/4"-18 NPTF	23



CF3814-45

Olej hydrauliczny

- Zalecany do wszystkich cylindrów i pomp firmy BVA

Objętość (l)	Typ oleju	Wskaźnik lepkości	Lepkość przy 40°C (mm² / S)	Lepkość przy 100°C (mm² / S)	Lepkość Klasa, ISO	Temperatura zapłonu (°C)	Temperatura krzepnięcia (°C)
5	HV155	159	15	3,89	15	160	-57
5	HV685	152	68	11	68	230	-42

* Średnia HV685 do pompy elektrycznej, HV155 do pompy ręcznej / pneumatycznej.



Złączki hydrauliczne

Ciśnienie nominalne 10 000 PSI

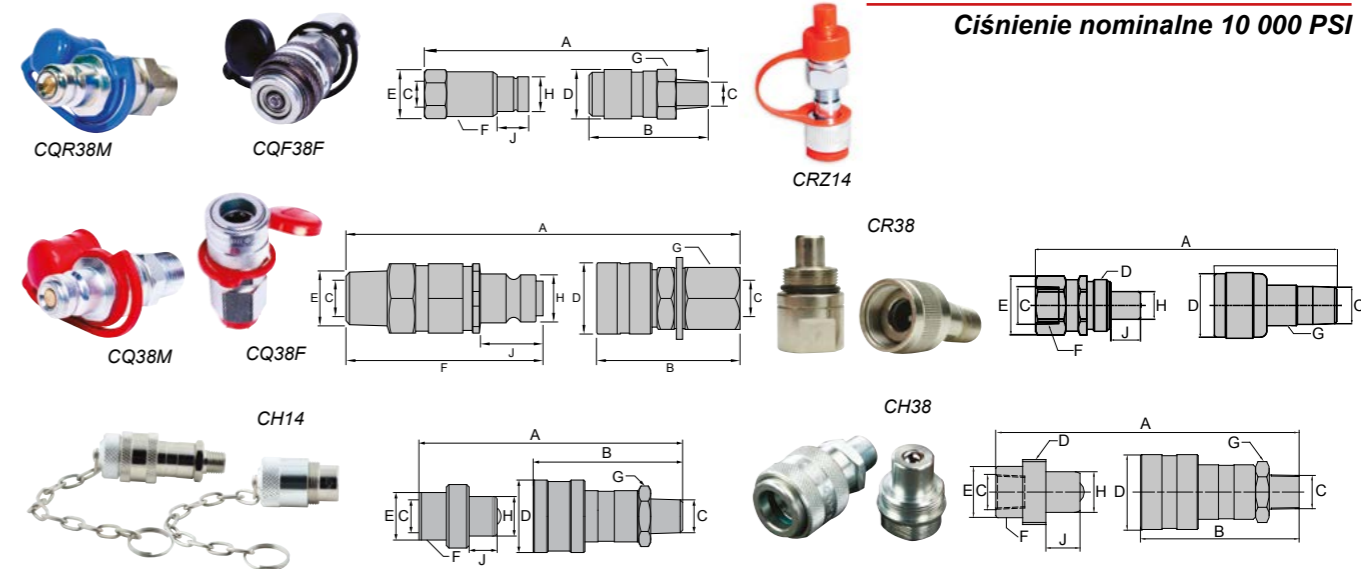

Regulacja ciśnienia zewnętrznego

Montaż warstwowy

Numer modelu	Regulacja ciśnienia Zakres (bar)	Przeździel (bar)	Właściwy Model
PW-AS1	70	3,5	Seria PE, zbiornik 3,8 l
PW-AS2	~		Seria PE, 7,6 l (+), zbiornik
PW-AS3	700		Pompa serii PU20



- Ciśnienie można regulować zewnętrznie (70-700 bar)
- Współpracuje z cylindrami jedno- i dwustronnego działania

Przełącznik ciśnienia

CVS1

- Automatyczne wyłączenie pompy elektrycznej po osiągnięciu zadanej wartości ciśnienia w systemie

Numer modelu	Regulowany zakres ciśnienia	Klasyfikacja elektryczna	Wielkość portu	Ciężar (kg)
CVS1	69-700,35 bar	Maks. 15 A przy 250 V	1/4"-18NPTF	0,6

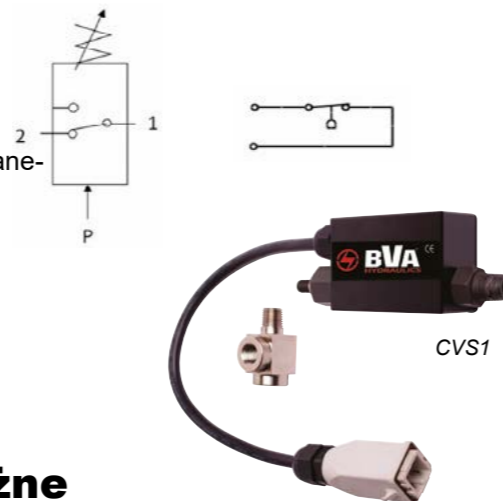

Przełączniki nożne

Pojedynczy lub podwójny

- Obsługa pompy bez użycia rąk
- Można je stosować we wszystkich pompach wyposażonych w zawory elektromagnetyczne

FP1 do włączania/wyłączania standardowych pomp elektrycznych
FP2 do wypychania/ściągnięcia dla pomp z zaworami elektromagnetycznymi

Nożne przełączniki sterujące z przewodem o dł. 3 metrów.
(Ta opcja zastępuje sterowanie ręczne w modelach wyposażonych w zawory elektromagnetyczne).



Ośłona przeciwpyłowa złącza

- Utrzymuje zanieczyszczenia z dala od systemu



Numer modelu	Złączki zgodne
CDC38	CH38, CH38F, CH38M

Maks. prędkość przepływu (l/min)	Typ złączki	Numery modeli			Wymiary (mm)								
		Kompletny zestaw	Złączka męska	Złączka żeńska	A*	B	C	D	E	F	G	H	J
35	Złączki wysokoprzepływowe	CH38	CH38M	CH38F	85	72,1	3/8"-18NPTF	28	-	25,4	19	16	16
10	Złączki o regulamym przepływie	CR38	CR38M	CR38F	90	56	3/8"-18NPTF	26	-	18,5	12,7	13,5	13,5
8	Złączki wysokoprzepływowe	CH14	CH14M	CH14F	71,9	59,7	1/4"-18NPTF	22	-	21	15,7	10,4	-
6	Szybkozłączka	CQ38	CQ38M	CQ38F	104,2	-	3/8"-18NPTF	28,1	24	-	22	14,9	20
6	Złączki zapobiegające wyciekowi w przypadku zerwania węża	-	CQR38M	-	106,7	64,7	3/8"-18NPTF	-	-	-	22	14,9	20
5,3	Złączki z płaską powierzchnią czółową	-	-	CQF38F	116	71	3/8"-18NPTF	30	24	-	-	-	-

* Wartość A jest wartością długości całkowitej po podłączeniu złączek męskich i żeńskich.

Węże hydrauliczne

Parametry węża przekraczają dane techniczne podane w normach DIN 20022-1 i SAE 100R9

- Gumowe ograniczniki zgięć.
- Wysokie ciśnienie robocze.
- Optymalna elastyczność.
- Niewielki ciężar.
- Zakres temperatur: od -40°C do +100°C.



Numer modelu	Długość (cm)	Średnica wew.	Gwint na końcu węża	Ciśnienie robocze (bar)	Ciśnienie rozrywające (bar)	Promień zgięcia (mm)	Objętość oleju (cm³)	Ciężar (kg)
CS3814-1	100	6,35 mm / 1/4"	3/8" - 18NPTF	700	2800	50	34	0,5
CS3814-2	200	6,35 mm / 1/4"	3/8" - 18NPTF	700	2800	50	67	0,8
CS3814-3	300	6,35 mm / 1/4"	3/8" - 18NPTF	700	2800	50	100	1,1
CS3814-4	400	6,35 mm / 1/4"	3/8" - 18NPTF	700	2800	50	133	1,3
CS3814-6	600	6,35 mm / 1/4"	3/8" - 18NPTF	700	2800	50	200	1,9
CS3814-10	1000	6,35 mm / 1/4"	3/8" - 18NPTF	700	2800	50	332	3
CS3838-2	200	9,5mm / 3/8"	3/8" - 18NPTF	700	2800	150	158	0,8

* Inne długości dostępne na życzenie

Zawory elektromagnetyczne

Instalowane na pompie

- Montowane na pompie zestawy zaworów elektromagnetycznych przekształcają pompę z zaworem ręcznym w pompę sterowaną elektrycznie.



Stosować z cylindrem	Numer modelu	Typ zaworu	Funkcja zaworu	Symbol hydrauliczny	Schematyczna ścieżka przepływu	Waga (kg)
Jednostronnego działania	PWS3	Zawór elektromagnetyczny 196 V	Wysów/trzymanie/powrót			3,4
Dwustronnego działania	PWS4	Zawór elektromagnetyczny 196 V	Wysów/trzymanie/powrót			3,9

Zawór regulacji ciśnienia

PPC-1/PPC-2

- Zawór modułowy z jednym lub dwoma dźwigniami.
- Doskonała regulacja ciśnienia w całym zakresie roboczym.
- PPC-1 i PPC-2 są kompatybilne tylko z zaworami elektromagnetycznymi
- W zestawie nie dołączono przedłużonych śrub montażowych



Zawór	Numer modelu	Symbol hydrauliczny
Zawór regulacji ciśnienia	PPC-1 PPC-2	
Zawory sterujące przepływem	PFC	

Zawory sterujące przepływem

- PFC
- Zawory zwrotne dławiące

Blok rozgałęźnika montowany na pompie

CMR2

- Przekształca pompę BVA z zamontowanymi zaworami do współpracy z zaworami montowanymi zdalnie
- 4 śruby mocujące



Zawory sterujące kierunkowe instalowane poza pompą

Nie stosować do pomp ręcznych

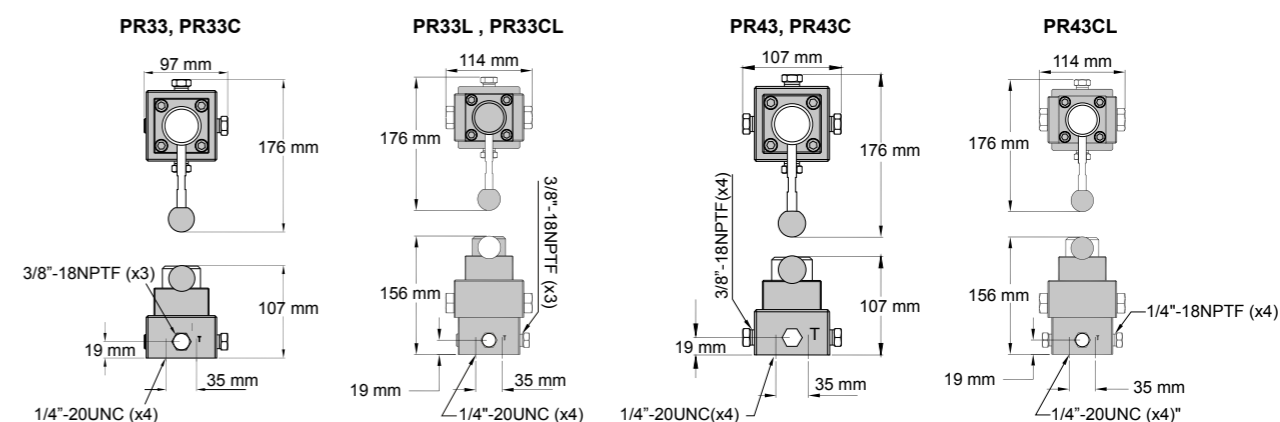

Sposób działania zaworu	Typ zaworu	Stosować z cylindrem	Numer modelu	Symbol hydrauliczny	Schematyczna ścieżka przepływu	Ciężar (kg)
Ręczny	3-drożny, 3-pozycyjny, Centralnie otwarty		PR33			1,59
	3-drożny, 3-pozycyjny, Centralnie zamknięty		PR33C			1,59
	3-drożny, 3-pozycyjny, Centralnie otwarty, blokada	Jednostronnego działania	PR33L			2,59
	3-drożny, 3-pozycyjny, zamknięty, blokada		PR33CL			2,59
	4-drożny, 3-pozycyjny, Centralnie otwarty		PR43			1,59
	4-drożny, 3-pozycyjny, Centralnie otwarty, blokada		PR43L			2,59
Dwustronnego działania	4-drożny, 3-pozycyjny, zamknięty,		PR43C			1,59
	4-drożny, 3-pozycyjny, Zamknięty, blokada		PR43CL			2,59

Wszystkie zawory mają zapadkę umieszczoną w pozycji środkowej.

Zawory montowane na pompie

Dotyczy tylko pomp PE, PG i PD

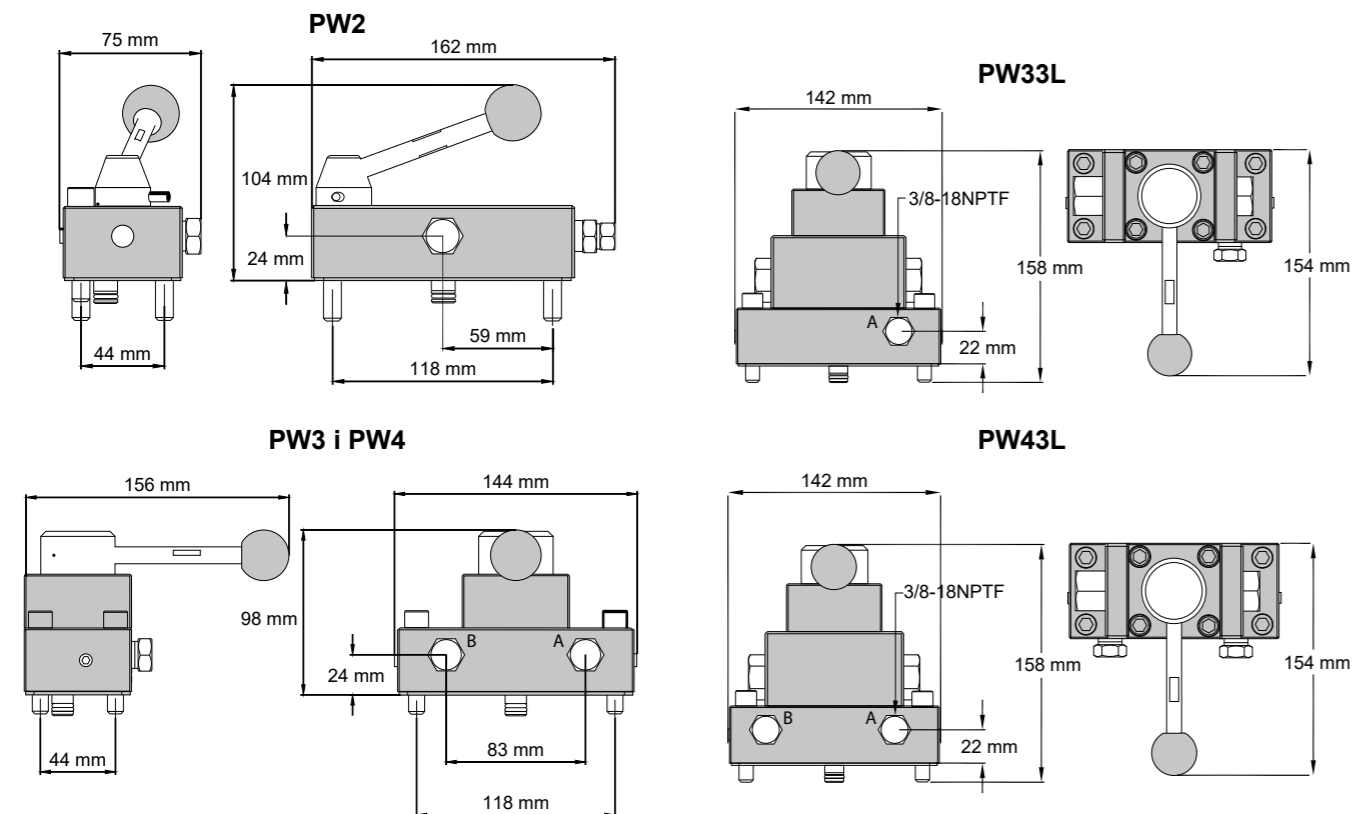

Sposób działania zaworu	Typ zaworu	Stosować z cylindrem	Numer modelu	Symbol hydrauliczny	Schematyczna ścieżka przepływu	Waga (kg)
Ręczna	3-drożny, 2-pozycyjny	Jednostronnego działania	PW2			1,81
	3-drożny, 3-pozycyjny, Centralnie otwarty	Jednostronnego działania	PW3			1,81
	4-drożny, 3-pozycyjny, centralnie otwarty	Dwustronnego działania	PW4			1,36
	3-drożny, 3-pozycyjny, Centralnie otwarty, blokada	Jednostronnego działania	PW33L			2,72
	4-drożny, 3-pozycyjny, Centralnie otwarty, blokada	Dwustronnego działania	PW43L			2,72

Łączniki

Ciśnienie nominalne 700 bar

Rodzaj montażu	Numer modelu	Wymiary				Rzuty	
		A (mm)	B (mm)	C	D		
Prześciówki							
	Łącznik 1/2"-14 NPTF - Żeński 3/8"-18 NPTF - Męski	FT108	43	29	Męska 3/8"-18NPTF	Żeńskie 1/2"-14NPTF	
	Łącznik 1/2"-14 NPTF - Żeński 1/4"-18 NPTF - Męski	FT118	43	29	Męska 1/4"-18NPTF	Żeńskie 1/2"-14NPTF	
	Redukcja	CA3814	35	23	Męska 1/4"-18NPTF	Żeńskie 3/8"-18NPTF	
Tuleje/połączenia							
	Redukcja	CB1438	22	17	Męska 3/8"-18NPTF	Żeńskie 1/4"-18NPTF	
	Kolanko 45° Łuk rurowy jednokrętny, 3/8" na 3/8" NPTF	FT045	28	22	Męska 3/8"-18NPTF	Żeńskie 3/8"-18NPTF	
	Kolanko 90° Łuk rurowy jednokrętny, 3/8" na 3/8" NPTF	FT101	28	22	Męskie 3/8"-18NPTF	Żeńskie 3/8"-18NPTF	
	Kolanko 90° 3/8" na 3/8" NPTF	FT107	48	26	Żeńska 3/8"-18NPTF	Żeńskie 3/8"-18NPTF	
	Trójnik 3/8" na 3/8" NPTF	FT106	46	26	Żeńska 3/8"-18NPTF	Żeńskie 3/8"-18NPTF	
	Czwórnik 3/8" na 3/8" NPTF	FT105	36	26	Żeńska 3/8"-18NPTF	Żeńskie 3/8"-18NPTF	
Złącza							
	Złącze redukcyjne sprzęgające, 3/8" do 1/4" - NPTF	FT102	30	26	Żeńskie 1/4"-18NPTF	Żeńskie 3/8"-18NPTF	
	Złącze redukcyjne sprzęgające, 1/2" do 3/8" - NPTF	FT112	48	29	Żeński 1/2"-14NPTF	Żeńskie 3/8"-18NPTF	
	Złącze 3/8" do 3/8" - NPTF	FT103	30	26	Żeński 3/8"-18NPTF	Żeńskie 3/8"-18NPTF	
Złączki wkrętne sześciokątne							
	Złączka wkrętna męska, sześciokątna, 1/4" do 1/4" - NPTF	FT104	38	17	Męska 1/4"-18NPTF	Męska 1/4"-18NPTF	
	Złączka wkrętna męska, sześciokątna, 3/8" do 3/8" - NPTF	FT114	38	19	Męska 3/8"-18NPTF	Męska 3/8"-18NPTF	
	Złączka wkrętna męska, sześciokątna, 1/4" do 3/8" - NPTF	FT124	37	19	Męska 1/4"-18NPTF	Męska 3/8"-18NPTF	

Zawory sterujące/Akcesoria

Regulowany ściągacz 2-ramienny

Ściągacze ręczne

- Regulowane rozwarście.

Numer modelu	Udźwig	A (mm)	B (mm)	C (mm)	Ciężar (kg)
AMP120310	3 tony	100	95	134	1,1
AMP120315	3 tony	100	135	176	1,3
AMP120720	7 ton	150	160	223	3,5
AMP120725	7 ton	155	190	250	3,6
AMP121230	12 ton	205	240	325	7,5
AMP121235	12 ton	200	350	425	9
AMP121240	12 ton	200	510	585	15
AMP121550	15 ton	225	640	717	23

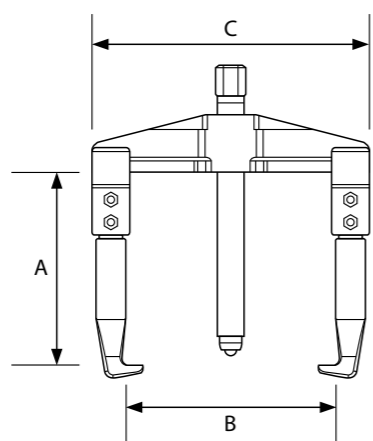

Ściągacz 2/3-ramienny

Ściągacze ręczne

- Może być używany z 2 lub 3 ramionami.
- Bardzo długie ramiona regulowane w 4 pozycjach.
- Ramiona mają specjalne wycięcie służące do wyciągania.

Numer modelu	Udźwig (ton)	A (mm)	B (mm)	Ciężar (kg)
AMP230110	1	120	125	0,7
AMP230410	4	210	220	2,1
AMP230710	7	270	280	3,7
AMP230810	8	270	330	4,0

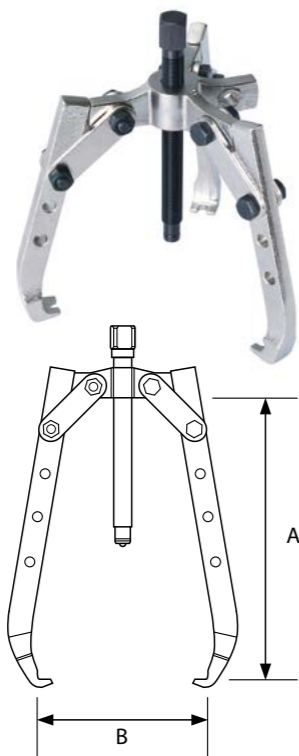

Ściągacz samocentrujący 2/3-ramienny

Ściągacze ręczne

Numer modelu	Udźwig (ton)	A (mm)	B (mm)	Ciężar (kg)
AMPC230110	1	120	125	0,8
AMPC230410	4	210	220	2,1
AMPC230710	7	270	280	6,7

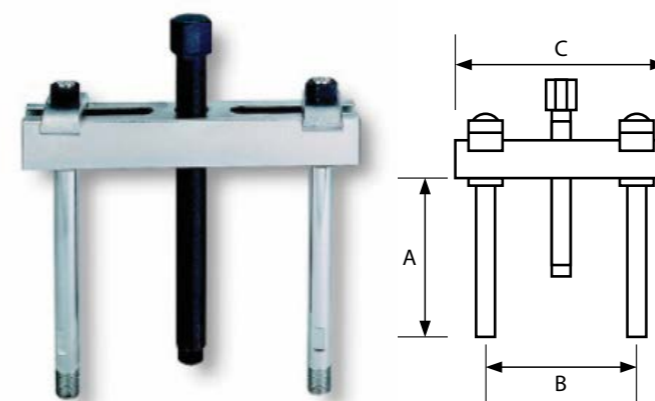
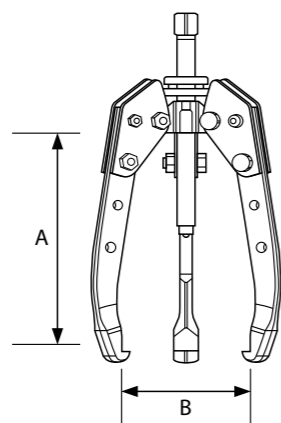

Ściągacze jarzmowe

Ściągacze ręczne

Numer modelu	A (mm)	B maks. (mm)	B min. (mm)	C (mm)	Ciężar (kg)
AMP221102	120	110	46	122	1
AMP221103	120	140	46	156	1,1
AMP221110	190	195	62	210	3,4

Rozdzielacze

Ściągacze ręczne

Numer modelu	A maks. (mm)	A min. (mm)	B (mm)	R	Ciężar (kg)
APS1202	60	4	60	3/8"	0,7
APS1203	80	6	80	3/8"	1,3
APS1204	110	10	110	5/8"	2,7

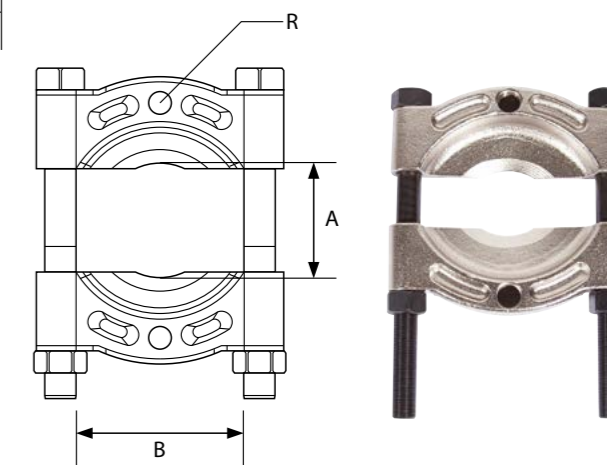

Zestaw z rozdzielaczem

Ściągacze ręczne

Numer modelu	A (mm)	B (mm)	C (mm)
AMP320202	100	55	90
AMP320303	100	80	130
AMP321004	152	108	175

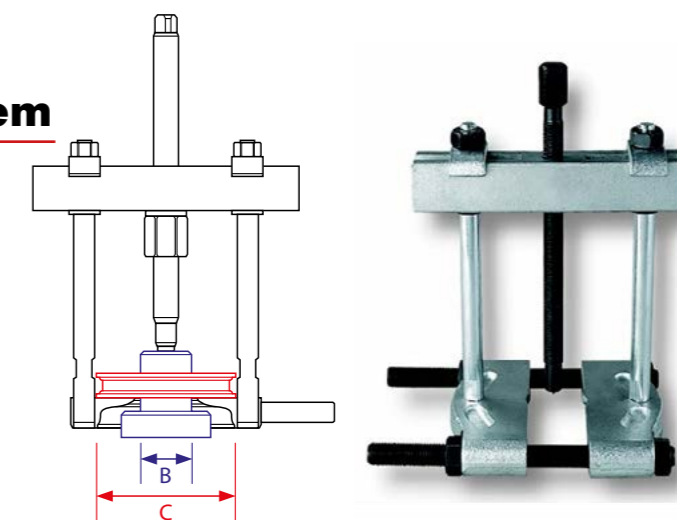

Pozycja do wyciągania

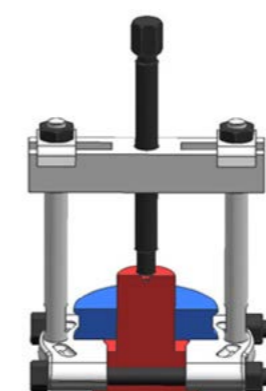

Pozycja do rozdzielania

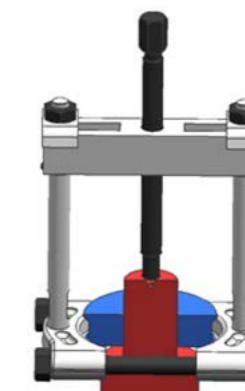

Uwaga: Sprawdź, czy używasz odpowiedniej pozycji do wymaganej czynności, aby uniknąć uszkodzenia zestawu przecinaczy.

Ściągacz 2-ramienny

Ściągacze hydrauliczne (bez cylindra)

- Ściągacze do cylindrów jednostronnego działania.

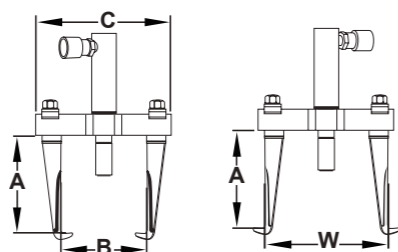

AP(L) 1205

Numer modelu	Cylinder (opcjonalnie)	Siła nacisku (tony)	A (mm)	B min. (mm)	B maks. (mm)	W (mm)	W (mm)	C (mm)	Ciężar (kg)
AP1205	H0503	5	160	60	200	175	270	260	8,5
APL1205	H0503	5	220	60	200	175	270	260	9,0



AP2205

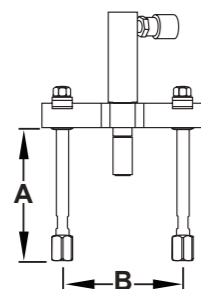

Numer modelu	Cylinder (opcjonalnie)	Siła nacisku (tony)	A (mm)	B min. (mm)	B maks. (mm)	Ciężar (kg)
AP2205	H0503	5	190	82	250	7,8

Rozdzielacze

Numer modelu	A min. (mm)	A maks. (mm)	L (mm)	R (mm)	e (mm)	Ciężar (kg)
APS1204	10	110	110	15,9	2,5	2,8
APS1206	12	134	155	15,9	2,0	5,7



APS1204

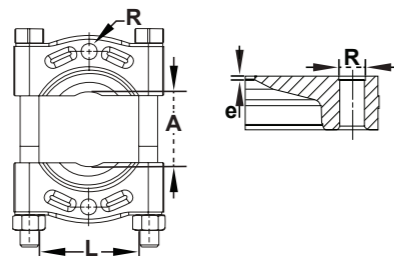

AP2205 + APS1204



AP1305

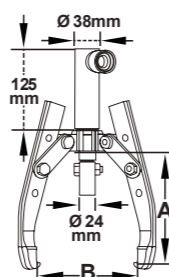

Ściągacze 2/3-ramienne

Numer modelu	Cylinder (opcjonalnie)	Siła nacisku (tony)	A (mm)	B maks. (mm)	Ciężar (kg)
AP1305	H0503	5	225	240	7,8

Zestaw ściągaczy

(bez cylindra)

Zawartość:

- Ściągacz 2/3-ramienny
- Ściągacz 2-ramienny
- Cięgna do ściągacza z 2-ramionami
- Rozdzielacz

Zestaw ściągaczy	Siła (ton)	Ściągacz 2/3-ramienny	Ściągacz 2-ramienny	Zestaw cięgien	Rozdzielacz	Ciężar (kg)
		APK1005	5	AP1305	APL1205	



AP1305



APS1204



APE1118



APE1108



APL1205



◀ Uwaga: Sprawdź, czy używasz odpowiedniej pozycji do wymaganej czynności, aby uniknąć uszkodzenia zestawu rozdzielaczy.

Zestaw hydrauliczny — cylinder jednostronnego działania

Zawartość:

- Pompa P350
- Cylinder H0503
- Manometr + adapter
- Wąż
- Redukcja
- Złączka



APH0503

Zestaw hydrauliczny	Siła (ton)	Pompa	Redukcja	Manometr + adapter	Wąż	Złączka	Cylinder	Ciężar (kg)
APH0503	5	P350	CA3814	GBW1460 + CF3814	CS3814-2	CH38-M	H0503	8

Ściągacze

Ściągacz 2/3-ramienny i 3-ramienny

(bez cylindra)

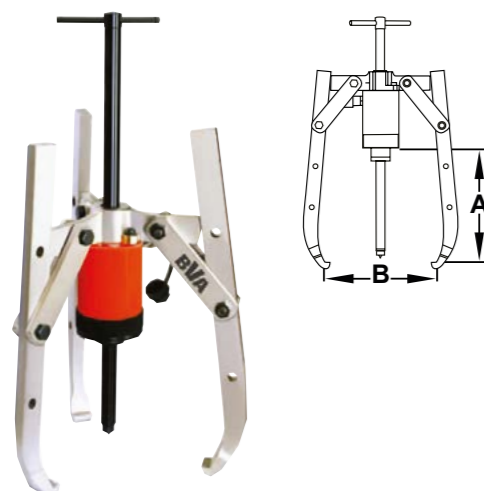

Numer modelu	Cylinder (Opcjonalnie)	Siła (ton)	Ramiona	A (mm)	B maks. (mm)	Ciężar (kg)
AP2310	HC1202	10	2/3	296	360	9
AP2320	HC2002T	20	3	320	480	23
AP2330	HC3002T	30	3	407	580	40
AP2360	HC6003T	60	3	750	1080	87
APL2310	HC1202	10	2/3	400	410	9
APL2320	HC2002T	20	3	435	540	23
APL2330	HC3002T	30	3	525	720	40
APL2360	HC6003T	60	3	850	1080	87

Ściągacz samocentrujący 2/3-ramienny i 3-ramienny

Numer modelu	Cylinder (Opcjonalnie)	Siła (ton)	Ramiona	A (mm)	B maks. (mm)	Ciężar (kg)
APC2310	HC1202	10	2/3	296	350	15
APC2320	HC2002T	20	3	320	480	33
APC2330	HC3002T	30	3	407	580	57
APC2360	HC6003T	60	3	750	1080	122
APC2399	HC10003T	100	3	1050	1600	322
APLC2310	HC1202	10	2/3	400	410	16
APLC2320	HC2002T	20	3	435	540	36
APLC2330	HC3002T	30	3	525	720	63
APLC2360	HC6003T	60	3	850	1080	131

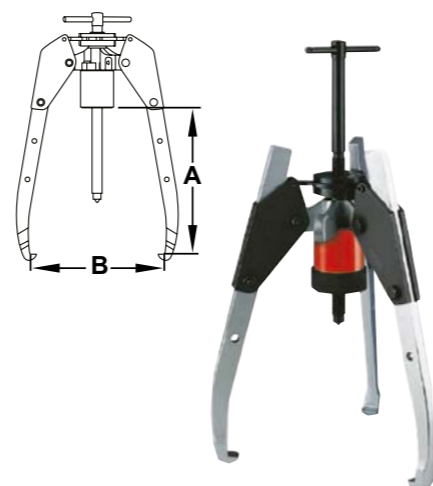

Zastosowanie	
Rozdzielacz	Ściągacz wewnętrzny

Zestaw ściągaczy

(bez cylindra)

Zestaw ściągaczy	Zawierający 3-ramienny ściągacz	Zawierający samo-centrujący 3-ramienny ściągacz	Siła (ton)
APK1010	APK1110	APK1210	10
APK1020	APK1120	APK1220	20
APK1030	APK1130	APK1230	30
APK1060	APK1160	APK1260	60
APK1099	-	APK1299	100

Zawartość:

- Ściągacz 2-ramienny
- Cięgna
- Rozdzielacz
- Ściągacz wewnętrzny
- Nakrętki łączące
- Ochrona punktowa
- Ściągacz 2/3-ramienny ściągacz (opcjonalnie)



Zestaw hydrauliczny — cylinder z drążonym tłokiem

Zawartość:

- Pompa ręczna
- Cylinder z drążonym tłokiem
- Manometr + adapter
- Wąż
- Redukcja
- Złączka



Model Numer	Siła (ton)	Pompa	Redukcja	Manometr + adapter	Wąż	Złączka	Cylinder	Siodełko	Ciężar (kg)
APHC1202	10	P350	CA3814	GBW1460 + CF3814	CS3814-2	CH38-M	HC1202	-	10
APHC2002	20	P350	CA3814	GBW1460 + CF3814	CS3814-2	CH38-M	HC2002T	APS20	15
APHC3002	30	P350	CA3814	GBW1460 + CF3814	CS3814-2	CH38-M	HC3002T	APS30	18
APHC6003	60	P1000	-	GBW1460 + CF3814	CS3814-2	CH38-M	HC6003T	APS60	46
APHC10003	100	P2301	-	GBW1460 + CF3814	CS3814-2	CH38-M	HC10003T	APS100	73

Ściągacze

Zestawy ściągaaczy hydraulicznych

(bez hydrauliki) Patrz również strona 84/85

Numer modelu	Siła (ton)	Samocentrujący 3- lub 2/3 ramienny ściągaacz		2 ramienny ściągaacz	Zestaw 2 cięgień	Rozdzielacz	Ściągaacz wewnętrzny	Nakrętki łączące	Ochrona punktowa	Ciężar (kg)
APK1010	10			AP2210	APE1120 + APE1146	APS1204	API1210	AJN05	APP10	35
APK1020	20			AP2220	APE1220 + APE1252	APS1206	API1220	AJN10	APP20	60
APK1030	30			AP2230	APE1333 + APE1358	APS1210	API1230	AJN30	APP30	120
APK1060*	60			AP2250	APE1550 + APE1582	APS1210D	API1250	AJN50	APP30	215
APK1061*	60			AP2250	APE1550 + APE1582	APS1212	API1250	AJN50	APP30	230
APK1110	10		AP2310 (2/3 ramienny)	AP2210	APE1120 + APE1146	APS1204	API1210	AJN05	APP10	44
APK1120	20		AP2320 (3 ramienny)	AP2220	APE1220 + 1252	APS1206	API1220	AJN10	APP20	83
APK1130	30		AP2330 (3 ramienny)	AP2230	APE1333 + APE1358	APS1210	API1230	AJN30	APP30	160
APK1160*	60		AP2360 (3 ramienny)	AP2250	APE1550 + APE1582	APS1210D	API1250	AJN50	APP30	302
APK1161*	60		AP2360 (3 ramienny)	AP2250	APE1550 + APE1582	APS1212	API1250	AJN50	APP30	317
APK1210	10	APC2310 (2/3 ramienny)		AP2210	APE1120 + APE1146	APS1204	API1210	AJN05	APP10	50
APK1220	20	APC2320 (3 ramienny)		AP2220	APE1220 + 1252	APS1206	API1220	AJN10	APP20	93
APK1230	30	APC2330 (3 ramienny)		AP2230	APE1333 + APE1358	APS1210	API1230	AJN30	APP30	177
APK1260*	60	APC2360 (3 ramienny)		AP2250	APE1550 + APE1582	APS1210D	API1250	AJN50	APP30	349
APK1261*	60	APC2360 (3 ramienny)		AP2250	APE1550 + APE1582	APS1212	API1250	AJN50	APP30	364

*Dostępne na życzenie: brak pozycji w magazynie

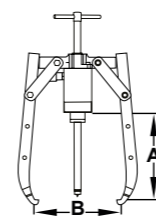

Numer modelu	Siła (ton)	A (mm)	B min. (mm)	B maks. (mm)	Ciężar (kg)
AP2310	10	296	50	350	9
AP2320	20	320	70	480	23
AP2330	30	407	90	580	40
AP2360	60	750	120	1080	87

Ściągaacz samocentrujący 2/3 ramienny

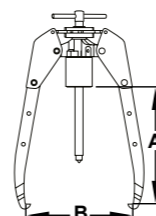

Numer modelu	Siła (ton)	A (mm)	B min. (mm)	B maks. (mm)	Ciężar (kg)
APC2310	10	296	50	350	15
APC2320	20	320	70	480	33
APC2330	30	407	90	580	57
APC2360	60	750	120	1080	134

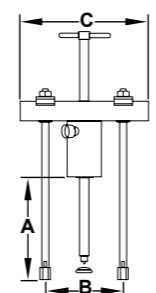

Numer modelu	Siła (ton)	A (mm)	B min. (mm)	B maks. (mm)	C (mm)	Ciężar (kg)
AP2210	10	300	115	260	280	18,5
AP2220	20	265	140	345	370	34,7
AP2230	30	284	180	440	480	56
AP2250	60	447	220	580	615	113,5

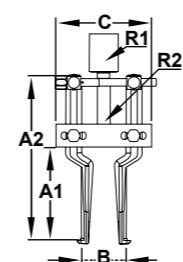

Numer modelu	A1 (mm)	A2 (mm)	B min. (mm)	B maks. (mm)	C	R1	R2	Ciężar (kg)
API1210	115	237	40	145	133	3/4"UNF 16h	5/8" 14h	2,0
API1220	115	237	40	145	133	1"UNF 8h	5/8" 14h	2,4
API1230	150	310	60	240	202	1 1/4"UNF 7 h	1" 14h	6,0
API1250	150	310	60	240	202	1 5/8"UNS 5,5h	1" 14h	6,4

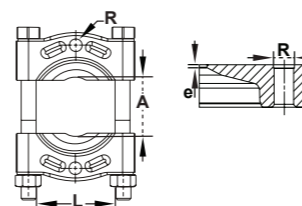

Numer modelu	A min. (mm)	A maks. (mm)	L (mm)	R (mm)	e (mm)	Ciężar (kg)
APS1204	10	110	110	15,9	2,5	2,8
APS1206	12	134	155	15,9	2	5,7
APS1210	17	250	260	25,4	4	28,5
APS1210D	17	250	260	31,8	4	28,5
APS1212	35	300	300	31,8	4,5	43,5

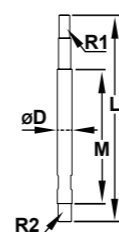

Numer modelu	L (mm)	M (mm)	ø D (mm)	R1	R2
APE1120	180	100	16	5/8" - 18h	1/2" - 20h
APE1220	209	89	25	5/8" - 18h	3/4" - 16h
APE1333	328	158	32	1" - 14h	1" - 14h
APE1550	504	292	42	1 1/4" - 12h	1 1/4"-12h
APE1146	230	150	16	5/8" - 18h	1/2" - 20h
APE1252	515	395	25	5/8" - 18h	3/4" - 16h
APE1358	582	412	32	1" - 14h	1" - 14h
APE1582	820	608	42	1 1/4" - 12h	1 1/4" - 12h

Ściągaacz 2/3-ramienny

Ściągaacz 2-ramienny

Ściągaacz wewnętrzny

Rozdzielacz

Cięgna

Ściągacze hydrauliczne

POSI LOCK® (bez cylindra)



- Konstrukcja z klatką zabezpieczającą przed ześlizgnięciem się ramion
- Cylindry są zdejmowalne, co ułatwia ich serwisowanie
- Każdy ściągacz zawiera płytę podnoszącą i zestaw punktów do mocowania

Siła	Numer modelu	Cylinder	Skok cylindra (mm)	Zasięg A (mm)	Rozwarcie B (mm)	Kształt szczęki
5 ton 45 kN	HGP053	H0505	129	152	13- 203	Zewnętrzna
10 ton 101 kN	HGP103	H1006	151	203	19- 304	Zewnętrzna
15 ton 141 kN	HGP153	H1510	254	245	25- 381	Zewnętrzna
25 ton 232 kN	HGP253	H2514	362	304	63- 457	Zewnętrzna
25 ton 232 kN	HGP253IE*	H2514	362	304	63- 457	Zewnętrzna/we- wnętrzna
50 ton 445 kN	HGP503*	H5513	337	355	76- 635	Zewnętrzna

*Dostępne na życzenie: brak pozycji w magazynie

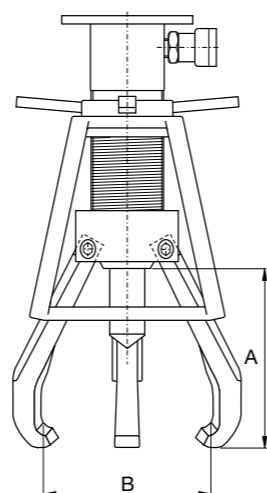

Hydrauliczne imadło stołowe

Siła docisku 5 ton (bez pompy i akcesoriów)

- Praca bez użycia rąk z nożnym sterowaniem pompą
- Zawór regulacyjny powietrza do zmiany prędkości i zapewniający dodatkowe bezpieczeństwo
- Konstrukcja ze staliwa, wytrzymałość na rozciąganie 52 000 PSI.
- Ciśnienie hydrauliczne zamyka szczęki, a do ich otwarcia służy sprężynowe urządzenie powrotne
- Opcjonalne szczęki magnetyczne



Numer modelu	Siła	Szerokość szczęki (mm)	Prześwit szczęk (mm)	Otwarcie szczęki (mm)
HBV5	5 ton 44 kN	203	89	203

Ściągacz do sworzni

30 ton i 60 ton (bez cylindra)

Ściągacz do sworzni Idealny do wciskania i wyciskania sworzni. Mobilny i łatwy w użyciu w terenie lub w warsztacie.

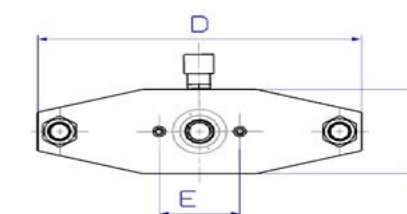
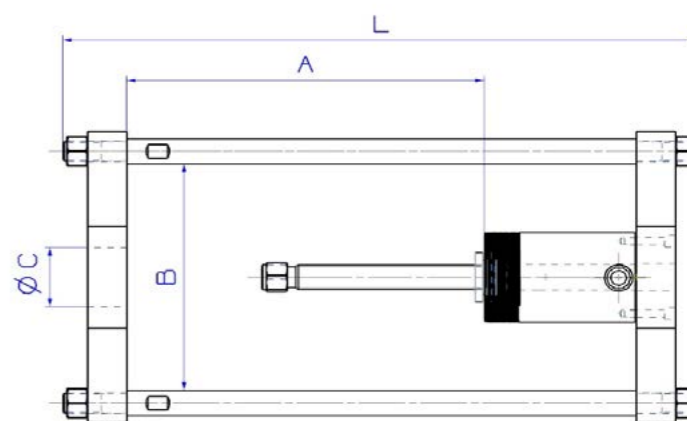

Numer modelu	A (mm)	B (mm)	Ø C (mm)	D (mm)	E (mm)	F (mm)	L (mm)	Ciężar (kg)
AP2239	420	288	75	370	92,1	118	750	36
AP2269	475	398	98	520	130,2	170	900	97

Zestaw hydrauliczny nie wchodzi w skład kompletu
Polecamy następujący zestaw:

Numer modelu	Siła (ton)	Pompa ręczna	Redukcja	Manometr + adapter	Wąż	Złączka	Cylinder	Siodełko	Ciężar (kg)
APHC3002	30	P350	CA3814	GBW1460 + CF3814	C3814-2	CH38-M	HC3002T	APS30	18
APHC6003	60	P1000	-	GBW1460 + CF3814	C3814-2	CH38-M	HC6003T	APS60	46

Przyrząd do badań ucha z otworem

20 ton (bez cylindra)

Numer modelu	Udźwig ton	A (mm)	B (mm)	C (mm)	Ciężar (kg)
APPE20	20	225	225	225	24

- Ucha z otworami używane są do mocowania ładunków na statkach morskich, ciężarówkach, nabrzeżach doków, platformach wiertniczych i do wielu innych zastosowań.
- Z uwagi na to, że ucha z otworami mogą być narażone na ekstremalne obciążenia, konieczne jest ich przetestowanie, aby mieć pewność, że spełniają standardy wymagane dla danego zadania.
- Nasze przyrządy do badań ucha z otworem zaprojektowano do testowania bardzo wielu modeli takich uch.

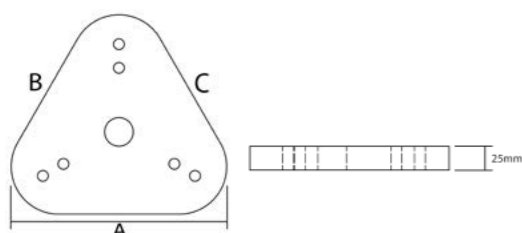
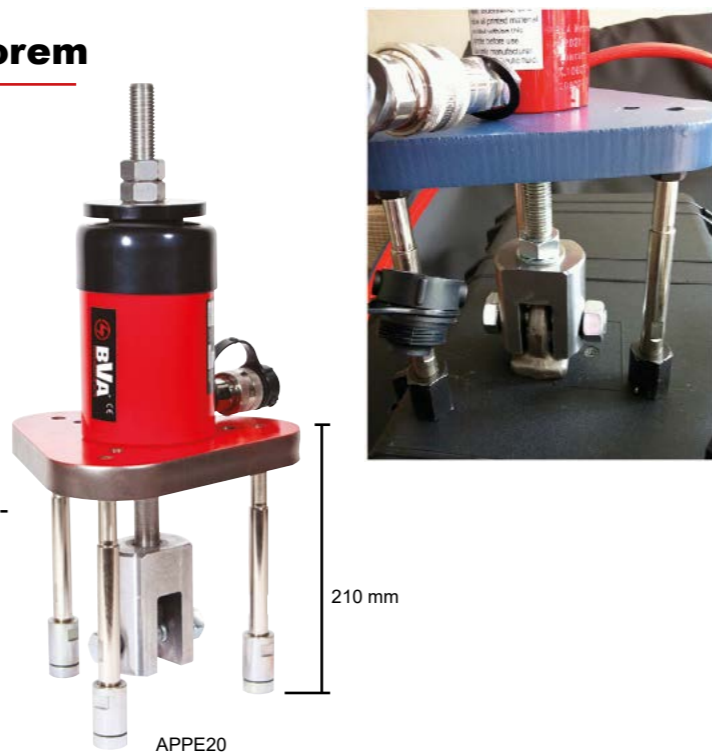

Przyrząd do badań ucha z otworem

30 ton i 60 ton
Bez hydrauliki

Numer modelu	Udźwig ton	A (mm)	B (mm)	Ø C (mm)	Ciężar (kg)
APPE30	30	694	152	380	41
APPE60	60	796	203	380	68

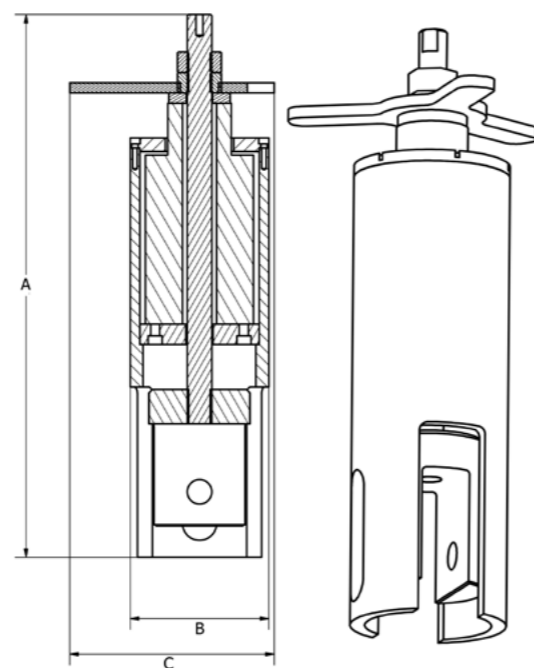

Numer modelu	Udźwig (ton)	Zestaw hydrauliczny nie wchodzi w skład kompletu.								Ciężar (kg)
		Pompa ręczna	Redukcja	Manometr + adapter	Wąż	Złączka	Cylinder	Siodełko		
APHC2002	20	P350	CA3814	GBW1460 + CF3814	CS3814-2	CH38-M	HC2002T	APS20	15	
APHC3002	30	P350	CA3814	GBW1460 + CF3814	CS3814-2	CH38-M	HC3002T	APS30	18	
APHC6003	60	P1000	-	GBW1460 + CF3814	CS3814-2	CH38-M	HC6003T	APS60	40	

Zestaw hydrauliczny nie wchodzi w skład kompletu.

Rozpierzak kołnierzowy

Sworzniowy (z cylindrem)



Sila	Numer modelu	Skok tłoka (mm)	Pojemność oleju (cm³)	Maksymalna grubość kołnierza (mm)
5 ton 45 kN	HFS05	25	16	51 X 58
10 ton 101 kN	HFS10	51	74	51 X 91

- Przeznaczony do pracy w ciężkich środowiskach przemysłowych
- Regulowana szerokość szczęk gwarantuje duży zakres zastosowań i łatwość użycia
- Dołączono zapasowy klin mocujący

Rozpierzaki klinowe

- Przeznaczone do pracy w przestrzeniach ograniczonych
- Idealne do klinowania, podważania i otwierania
- Stal kuta o wysokiej wytrzymałości
- Sprężynowe urządzenie powrotne do łatwej obsługi

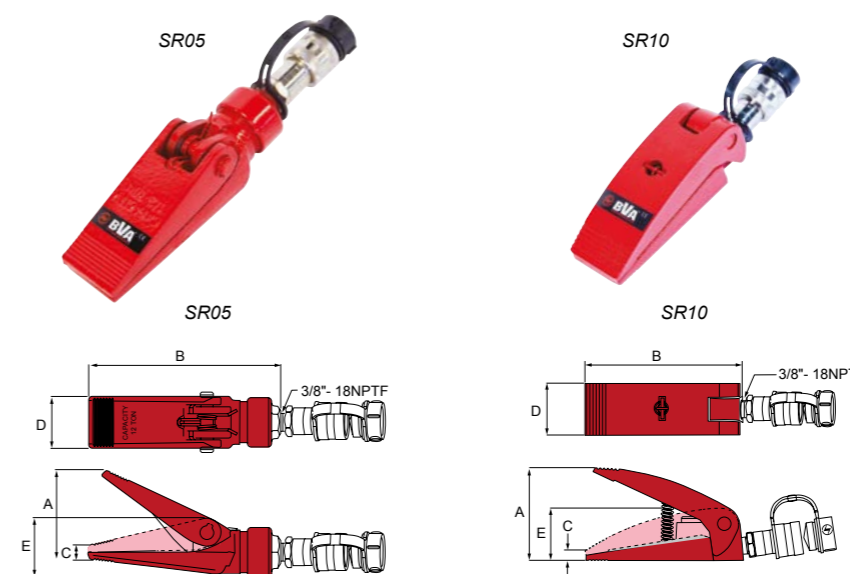

Sila cylindra	Numer modelu	Powierzchnia robocza tłoka (cm²)	Pojemność oleju (cm³)	Wymiary (mm)					Ciężar (kg)
				A	B	C	D	E	
0,5 ton 4,9 kN	SR05	7,87	10	90	192	13	52	60	2,2
1 ton 9,8 kN	SR10	7,03	14	99	167	12	55	56	2,3

Hydrauliczny przecinak do nakrętek z walizką

Kompaktowy i bardzo wytrzymały

- W przecinakum umieszczono proste ostrze nachylone pod kątem 60/40. Urządzenie może być wykorzystywane we wszystkich rodzajach materiałów, w tym na stali nierdzewnej.
- Ostrze może być wielokrotnie ostrzone.
- W aluminiowej walizce znajduje się również jedno zapasowe ostrze.



Nasza sugestia

Pokazany zestaw będzie dobrze współpracował z tą pompą nożną



P571FP str. 46

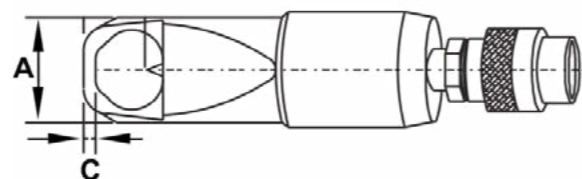
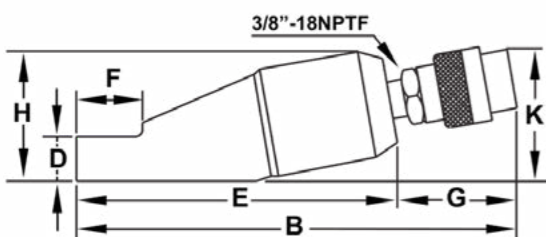

Numer modelu	Siła (ton)	Zakres wielkości śrub	Zakres nakrętek sześciokątnych (mm)	Pojemność oleju (cm³)	Wymiary (mm)									Ostrze do przecinaka	Ciężar (kg)
					A	B	C	D	E	F	G	H	K		
NS1319	6	M6-M12	13-19	11	40	190	7	19	121	28	55	48	57	NSB1319	1
NS1924	10	M12-M16	19-24	17	54	217	10	26	146	40	55	62	60	NSB1924	2
NS2432	15	M16-M22	24-32	40	64	245	13	29	178	51	55	72	71	NSB2432	3,2
NS3241	21	M22-M27	32-41	62	75	260	17	36	205	66	55	88	77	NSB3241	4,7
NS4150	34	M27-M33	41-50	123	94	310	21	45	244	74	55	105	90	NSB4150	8,5
NS5060*	49	M33-M39	50-60	191	106	335	23	54	289	90	55	128	100	NSB5060	13
NS6075*	93	M39-M48	60-75	650	156	410	26	72	365	110	55	181	124	NSB6075	34

* Dostępne na życzenie. (Brak w magazynie)

Torba BVA

- Bardzo praktyczne rozwiązanie dla personelu obsługi.
- Do łatwego i wygodnego przenoszenia/transportu sprzętu na miejsce pracy, aby ręce pozostawały wolne.



J11100

Wymienne siodełko w modelu J11050 i J11055



J11050



J11050

Miniaturowe podnośniki są lekkie i swobodnie zmieszczą się na dłoni.

Miniaturowe podnośniki

Kompaktowe

- Niskoprofilowe podnośniki miniaturowe
- Kompaktowe i lekkie
- Wygodne do przechowywania

Udźwig	Numer modelu	Minimalna wysokość (mm)	Maksymalna wysokość (mm)	Podnoszenie hydrauliczne (mm)	Wielkość podstawy (dł. x szer.) (mm)	Ciężar (kg)
5 ton 49 kN	J11050	71	91	20	104,14 x 101,6	2,1
5 ton 49 kN	J11055	97	135	38	104,14 x 101,6	2,4
10 ton 99 kN	J11100	122	163	41	124,46 x 111,76	5,7
20 ton 199 kN	J11200	130	171	41	137,16 x 121,92	7,6

Podnośniki maszynowe

Niewielka wysokość

- Chromowany i poddany obróbce cieplnej cylinder ze stali średniowęglowej.
- Chromowany tłok zwiększa trwałość uszczelnienia i zapewnia optymalną wydajność.
- Opatentowane w USA urządzenie obejściowe chroni układ hydrauliczny przed uszkodzeniem w wyniku przekroczenia punktu krańcowego.
- Układ hydrauliczny jest chroniony przed uszkodzeniami wewnętrznymi przez opatentowany mechanizm obejściowy (patent USA nr 5946912).



Udźwig	Numer modelu	Siodełko w kształcie łap		Siodełko w kształcie głowicy		Podnoszenie hydrauliczne (mm)	Wielkość podstawy (dł. x szer.) (mm)	Ciężar (kg)
		Wysokość min. (mm)	Wysokość maks. (mm)	Wysokość min. (mm)	Wysokość maks. (mm)			
3 tony / 29 kN	J13060	15	147	229	358	130	152 x 112	16,4
6 ton / 59 kN	J13120	23	152	267	396	130	279 x 191	24,9
10 ton / 99 kN	J13200	28	160	279	409	130	295 x 229	38,1
15 ton / 149 kN	J13300	28	168	333	472	130	318 x 274	52,9

Hydrauliczny zacisk montażowy do pierścieni



- Do montażu O-ringów i pierścieni sprężynujących zabezpieczających.
- Do stosowania na oponach o rozmiarze od 23,5" x 25".
- W zestawie znajdują się 2 przedłużki umożliwiające rozszerzenie do wielkości 52".
- Z łańcuchem zabezpieczającym (do zamocowania na nakrętce koła, śrubie kołnierzej lub otworze na śrubę).
- Kompletny zestaw zawiera 2 cylindry 5-tonowe (H0509) oraz kolumnę sterującą z pompą nożną pneumatyczno-hydrauliczną.

Hydrauliczny zacisk montażowy

- Wraz z akcesoriami.
- Do opon o rozmiarach 23,5" x 25", aż do 52".
- Z łańcuchem zabezpieczającym.
- W tym 2 cylindry hydrauliczne H0509.

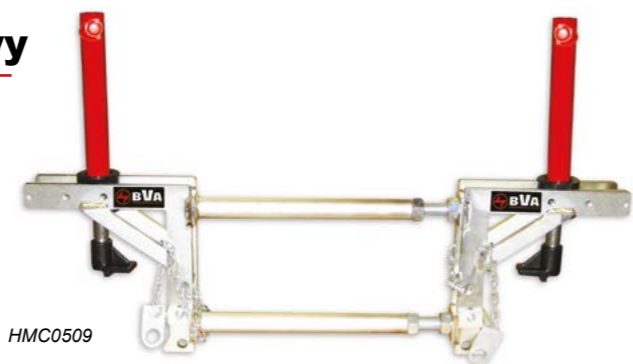

HMC0509

Skrzynia do transportu i przechowywania

- Do przechowywania zacisku montażowego i wszystkich akcesoriów.



Skrzynia kratowa HMC

Kolumna sterująca

- Z pompą nożną pneumatyczno-hydrauliczną PA1500.
- Wężę wysokociśnieniowe CS3814.
- Rozdzielacz, złączki i elementy montażowe.

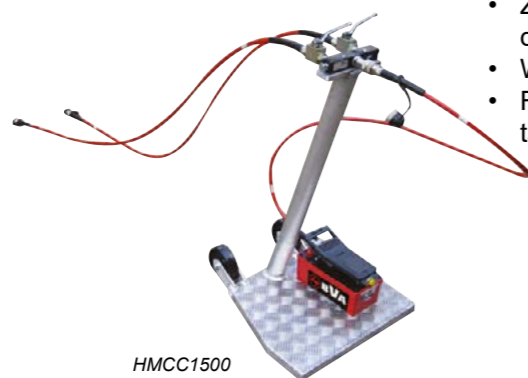

HMCC1500



Przejezdne podstawy cylindrów

Do stabilizacji cylindra przy podnoszeniu maszyn budowlanych, wózków wysokiego składowania, wozów bramowych.



CBM25

CBM25

- Przejezdna podstawa cylindra.
- Do wszystkich cylindrów 25 ton serii H.
- Ułatwia transport i stabilizację cylindrów 25 ton.
- Zawiera uchwyt, płytę stabilizującą i siodełko.

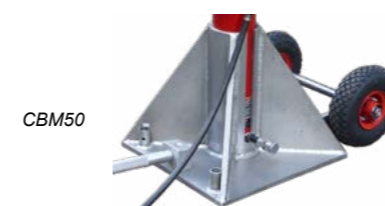

CBM50

CBM50

- Przejezdna podstawa cylindra z aluminium.
- Do wszystkich cylindrów 50 ton serii H.
- Ułatwia transport i stabilizację cylindrów 50 ton.
- Zawiera uchwyt, płytę stabilizującą i siodełko.



CBM100

CBM100

- Przejezdna podstawa cylindra.
- Do wszystkich cylindrów aluminiowych jednostronnego działania 100 ton serii HU.
- Ułatwia transport i stabilizację cylindrów 100 ton.
- Zawiera uchwyt i płytę stabilizującą.

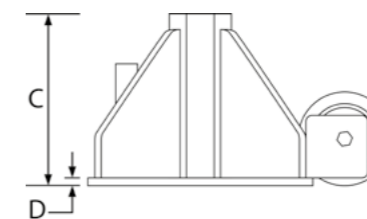
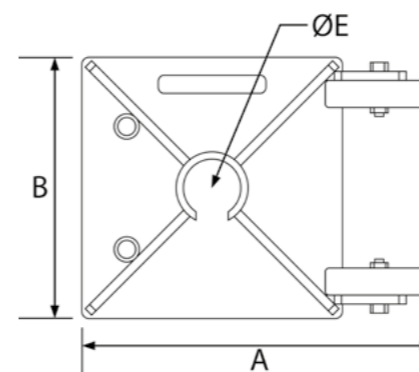

Numer modelu	A (mm)	B (mm)	C (mm)	D (mm)	E (mm)	Ciężar (kg)
CBM25	420	280	270	15	87	32
CBM50	700	500	400	15	130	25
CBM100	530	350	270	10	185	36

Produkt powiązany: Rozwiązania w zakresie stabilności
 Oferujemy bloki stabilizacyjne i podkładki podpierające

80% **Praktyki dotyczące bezpieczeństwa**
 Zgodnie z dobrą praktyką branżową nie zaleca się przekraczania 80% maksymalnych mocy znamionowych dla wszystkich naszych produktów.

Bloki stabilizacyjne

Rozwiązania w zakresie stabilności

- Bloki stabilizacyjne zaprojektowane tak, aby zapewnić doskonałą stabilność kaszyc w porównaniu z produktami standardowymi.
- Bloki stabilizacyjne nie generują odłamków i nie absorbują płynów, a ponadto nie powodują katastrofalnych awarii, w przeciwieństwie do produktów wykonanych z drewna.
- Lekkie i łatwe w obsłudze, wyposażone w warstwy antypoślizgowe.
- Zamiast natychmiast pękać lub obrywać się bloki stopniowo się odkształcają, co zapewnia wizualne ostrzeżenie o występującym przeciążeniu.

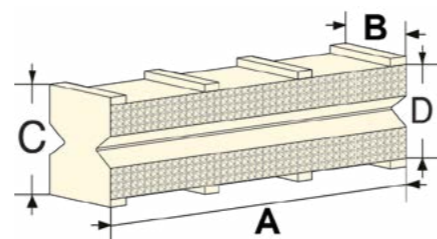

Bloki stabilizacyjne	Numer modelu	Kolor	Wymiary (mm)				Ciężar (kg)	Maksymalny udźwig (ton)		Układanie warstwowe		
			A	B	C	D				Warstwa	Wysokość (mm)	
	SB 001B	Czarny	457	90	105	80	3,2	35	50	1	105	
	SB 001Y	Żółty	457	90	105	80	3,2			4	345	
	SB 002B	Czarny	610	152	178	150	11,3	100	150	1	175	
	SB 002Y	Żółty	610	152	178	150	11,3			4	625	
Podbudowa z blokadą Opcje	Wysokość wieży stabilizacyjnej jest ograniczona do ≤ 3x szerokość podstawy.								2-fazowa	3-fazowa	7	585
	10	825										
	10	1525										
Klin do SB 001 lub SB 002												
	SB 001B	Czarny	490	90	90	1,8						
	SB 002B	Czarny	610	130	145	5,5						

Podbudowa na stałym podłożu

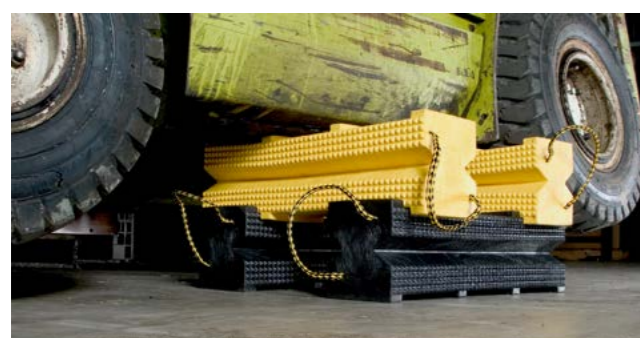

▲ Na tym zdjęciu widzimy bloki SB 002B skonfigurowane do zastosowania jako 2-stopniowa kaszyca.



▲ Bloki stabilizacyjne zaprojektowano zgodnie z systemem bloków ryglujących. Na tym zdjęciu widzimy bloki SB 002B skonfigurowane do zastosowania jako 3-stopniowa kaszyca.

Przed wszystkim bezpieczeństwo

Ładunki muszą być rozłożone równomiernie na blokach podbudowy. Należy unikać tworzenia obciążeń punktowych.

80%

Praktyki dotyczące bezpieczeństwa

Zgodnie z dobrą praktyką branżową nie zaleca się przekraczania 80% maksymalnych mocy znamionowych dla wszystkich naszych produktów.

Przed wszystkim bezpieczeństwo

Nie mieszaj różnych rodzajów bloków w czasie tworzenia podbudowy. Bloki muszą być identyczne. Kliny muszą mieć podobną szerokość, co bloki podbudowy.

Podkładki

Rozwiązania w zakresie stabilności



Podkładki podporowe stosuje się jako podkładki wysięgników w żurawiach przejezdnych, żurawiach samochodowych, napowietrznych platformach roboczych, pompach do betonu, zbiornikach, podnośnikach hydraulicznych, itp.

Ich zadaniem jest rozłożenie ciężaru na większej powierzchni, co zapewnia lepsze podparcie przy jednoczesnej ochronie tej powierzchni.

Podkładki	Numer modelu	Przy-czepność	Wymiary (mm)	Ciężar (kg)	Wydajność (ton)
	SP 44410	1	400 x 400 x 40	6	10
	SP 55415	1	500 x 500 x 40	9	15
	SP 66420	1	600 x 600 x 40	14	20
	SP 66625	1	600 x 600 x 60	20	25
	SP 1010650*	2	1000 x 1000 x 60	58	50

Inne rozmiary/parametry wydajności dostępne na zamówienie.

* Nie jest to standardowa pozycja magazynowa.

Podkładki

Rozwiązania w zakresie stabilności

- Ekologiczne
- Niewielki ciężar
- Łatwe w obsłudze
- Wysoka wytrzymałość
- Wysoka elastyczność
- Wodoodporne
- Niemal niezniszczalne
- Nie rdzewieją
- Nie butwieją

80%

Praktyki dotyczące bezpieczeństwa

Zgodnie z dobrą praktyką branżową nie zaleca się przekraczania 80% maksymalnych mocy znamionowych dla wszystkich naszych produktów.



Tabela porównawcza z BVA*

Kontrola zgodności

Ton	BVA	Enerpac	Power Team	Hi-Force	Ton	BVA	Enerpac	Power Team	Hi-Force	
Cylindry jednostronnego działania										
5	H0500	RC-50	-	HFS51	50	H5502	RC-502	C552C	HSS502	
	H0501	RC-51	C51C	HSS51		H5504	RC-504	C554C	HSS504	
	H0503	RC-53	C53C	HSS53		H5506	RC-506	C556C	HSS506	
	H0505	RC-55	C55C	HSS55		H5513	RC-5013	C5513C	HSS5013	
	H0507	RC-57	C57C	HSS57		H7506	RC-756	C756C	HSS756	
	H0509	RC-59	C59C	HSS59		H7513	RC-7513	C7513C	-	
10	H1001	RC-101	C101C	HSS101	100	H10006	RC-1006	C1006C	HSS1006	
	H1002	RC-102	C102C	HSS102		H10010	RC-10010	C10010C	HSS10010	
	H1004	RC-104	C104C	HSS104	Cylindry z gwintem					
	H1006	RC-106	C106C	HSS106	10	HT1006	-	C106CBT	-	
	H1008	RC-108	C108C	HSS108	HT1010	-	C1010CBT	-		
	H1010	RC-1010	C1010C	HSS1010	Cylindry aluminiowe					
15	H1501	RC-151	C151C	-	20	HU2002T	RAC-202	RA202	-	
	H1502	RC-152	C152C	HSS152		HU2004T	RAC-204	RA204	-	
	H1504	RC-154	C154C	HSS154		HU2006T	RAC-206	RA206	-	
	H1506	RC-156	C156C	HSS156	30	HU3002	RAC-302	RA302	-	
	H1508	RC-158	C158C	-		HU3004	RAC-304	RA304	-	
	H1510	RC-1510	C1510C	HSS1510		HU3006	RAC-306	RA306	HAS306	
25	H1512	RC-1512	C1512C	-	50	HU5002	RAC-502	RA552	-	
	H1514	RC-1514	C1514C	-		HU5004	RAC-504	RA554	-	
	H2501	RC-251	C251C	-		HU5006	RAC-506	RA556	HAS506	
	H2502	RC-252	C252C	HSS252	75	HU5010	RAC-5010	RA5510	-	
	H2504	RC-254	C254C	HSS254		HU7504	-	-	-	
	H2506	RC-256	C256C	HSS256		HU7506	-	-	-	
30	H2508	RC-258	C258C	HSS258	700	HU10002	RAC-1002	RA1002	-	
	H2510	RC-2510	C2510C	HSS2510		HU10006	RAC-1006	RA1006	HAS1006	
	H2512	RC-2512	C2512C	-		HU10010	RAC-10010	-	-	
	H2514	RC-2514	C2514C	HSS2514	Cylindry niskoprofilowe					
	5	H3008	RC-308	-	HSS308	10	HL1001	RCS-101	RSS101	HLS101
		Cylindry płaskie					20	HL2002	RCS-201	RSS202
10		HF0503	RSM-50	RLS50	HPS50	30	HL3002	RCS-302	RSS302	HLS302
		Zestaw HF0503B	-	-	-	50	HL5002	RCS-502	RSS502	HLS502
10		HF1005	RSM-100	RLS100	HPS100	100	HL10002	RCS-1002	RSS1002	HLS1002
		Zestaw HF1005B	-	-	-	Cylindry z drążonym tłokiem				

BVA® jest zastrzeżonym znakiem towarowym należącym do SF Companies.
Enerpac® jest zastrzeżonym znakiem towarowym firmy Actuant Corporation.
Power Team® jest zastrzeżonym znakiem towarowym firmy SPX Corporation.
Simplex® jest zastrzeżonym znakiem towarowym firmy Actuant Corporation.

Tabela porównawcza z BVA*

Kontrola zgodności

Ton	BVA	Enerpac	Power Team	Hi-Force	Ton	BVA	Enerpac	Power Team	Hi-Force																																																
20	HF2005	RSM-200	RLS200	HPS200	10	HD1010	RR-1010	RD1010	-																																																
	Zestaw HF2005B	-	-	-		HD1012	RR-1012	-	-																																																
30	HF3005	RSM-300	RLS300	HPS300	30	HD3008	RR-308	-	-																																																
	Zestaw HF3005B	-	-	-		HD3014	RR-3014	RD2514	-																																																
50	HF5006B	RSM-500	RLS500S	HPS500	55	HD5506	RR-506	RD556	HDA5506																																																
75	HF7506	RSM-750	RLS750S	HPS700		HD5513	RR-5013	RD5513	HDA5513																																																
100	HF10006	RSM-1000	RLS1000S	HPS1000		HD5520	RR-5020	RD5518	-																																																
150	HF15006	RSM-1500	RLS1500S	HPS1500	75	HD7506	RR-756	-	-																																																
Cylindry ściągające						HD7513	RR-7513	-	-																																																
2	HP0205	BRC-25	RP25	-	100	HD10006	RR-1006	RD1006	HDA1006																																																
5	HP0505	BRC-46	RP55	-		HD10013	RR-10013	RD10013	HDA10013																																																
10	HP1006	BRC-106	-	-	Pompy ręczne																																																				
Cylindry z nakrętką zabezpieczającą					<table border="1"> <thead> <tr> <th>BVA</th> <th>Enerpac</th> <th>Power Team</th> <th>Hi-Force</th> </tr> </thead> <tbody> <tr> <td>P601S</td> <td>P-39</td> <td>P12</td> <td>HP110</td> </tr> <tr> <td>P1201S</td> <td>P-391</td> <td>P55</td> <td>-</td> </tr> <tr> <td>P350</td> <td>P-142</td> <td>-</td> <td>HP211</td> </tr> <tr> <td>P1000</td> <td>P-392</td> <td>P59</td> <td>HP212</td> </tr> <tr> <td>P1201</td> <td>P-77/P-80</td> <td>-</td> <td>-</td> </tr> <tr> <td>P2301</td> <td>P-80</td> <td>P159</td> <td>HP227</td> </tr> <tr> <td>P4301</td> <td>P-801</td> <td>P157</td> <td>HP257</td> </tr> <tr> <td>P8701</td> <td>P-462</td> <td>P460</td> <td>HP245</td> </tr> <tr> <td>P2301M</td> <td>P-84</td> <td>P157D</td> <td>-</td> </tr> <tr> <td>P8701M</td> <td>P-464</td> <td>P460D</td> <td>HP245D</td> </tr> <tr> <td>P240L</td> <td>P-18</td> <td>-</td> <td>-</td> </tr> </tbody> </table>					BVA	Enerpac	Power Team	Hi-Force	P601S	P-39	P12	HP110	P1201S	P-391	P55	-	P350	P-142	-	HP211	P1000	P-392	P59	HP212	P1201	P-77/P-80	-	-	P2301	P-80	P159	HP227	P4301	P-801	P157	HP257	P8701	P-462	P460	HP245	P2301M	P-84	P157D	-	P8701M	P-464	P460D	HP245D	P240L	P-18	-	-
BVA	Enerpac	Power Team	Hi-Force																																																						
P601S	P-39	P12	HP110																																																						
P1201S	P-391	P55	-																																																						
P350	P-142	-	HP211																																																						
P1000	P-392	P59	HP212																																																						
P1201	P-77/P-80	-	-																																																						
P2301	P-80	P159	HP227																																																						
P4301	P-801	P157	HP257																																																						
P8701	P-462	P460	HP245																																																						
P2301M	P-84	P157D	-																																																						
P8701M	P-464	P460D	HP245D																																																						
P240L	P-18	-	-																																																						
12	HC1201T	RCH-120	RH120	HHS101	Pompy pneumatyczne																																																				
	HC1202T	RCH-121	RH121	HHS102	PA600	PA-133	PA9	-																																																	
	HC1202XT	RCH-1211	RH121T	-	PA600H	-	PA9H	-																																																	
	HC1203XT	RCH-123	RH123	-	PA1500	-	PA6	-																																																	
	20	HC2002T	RCH-202	RH202	HHS202	PA1500L	PARG-1102N	PA6R	-																																																
		HC2006T	RCH-206	RH206	HHS206	PA1500M	-	PA6DM	-																																																
30	HC3002T	RCH-302	RH302	HHS302	PA2000	PATG-1102N	-	AHP1120																																																	
	HC3006T	RCH-306	RH306	HHS306	PA3801	PATG-1105N	PA6-1	AHP1121																																																	
60	HC6003T	RCH-603	RH603	HHS603	PA3801L	-	-	AHP1141																																																	
	HC6006T	RCH-606	RH606	HHS606	PAR1703	-	PA174	-																																																	
100	HC10003T	RCH-1003	RH1003	HHS1003	PAR4003	ZA4310MX	PA462	-																																																	
	Cylindry z nakrętką zabezpieczającą					PARD1701	-	PA172	-																																																
	50	HLN5502	CLL-502	R552L	HFG502	PARD1703	-	PA174	-																																																
		HLN5504	CLL-504	-	-	Cylindry z drążonym tłokiem																																																			
		HLN5506	CLL-506	R556L	HFG504	12	HLN5502	RCH-120	RH120	HHS101																																															
		HLN5508	CLL-508	-	-	HLN5506	RCH-121	RH121	HHS102																																																
HLN5510		CLL-5010	R5510L	HFG506	HLN5502XT	RCH-1211	RH121T	-																																																	
HLN5512		CLL-5012	-	-	HLN5503XT	RCH-123	RH123	-																																																	
100	HLN10002	CLL-1002	R1002L	-	20	HC2002T	RCH-202	RH202	HHS202																																																
	HLN10004	CLL-1004	-	HFG1004	30	HC2006T	RCH-206	RH206	HHS206																																																
	HLN10006	CLL-1006	R1006L	HFG1006	60	HC6003T	RCH-603	RH603	HHS603																																																
	HLN10008	CLL-1008	-	-	100	HC6006T	RCH-606	RH606	HHS606																																																
	HLN10010	CLL-10010	R10010L	-	Cylindry z nakrętką zabezpieczającą																																																				
	HLN10012	CLL-10012	-	-																																																					

*Tylko do celów porównawczych. Produkty nie są identyczne. Pełna lista odnośników znajduje się na stronie www.BVA-hydraulics.com

Przemysłowe normy bezpieczeństwa

Ogólne

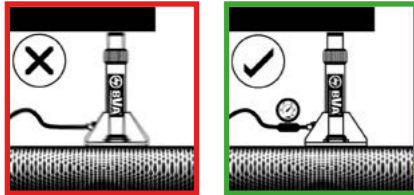

▲ Nie należy wymuszać kasowania ustawień fabrycznych zaworów nadmiarowych. Zawsze używać manometru do sprawdzania ciśnienia w systemie.

Instrukcje dotyczące bezpieczeństwa

- Należy przeczytać i zrozumieć wszystkie informacje drukowane dostarczone razem z tym cylindrem lub na nim umieszczone
- Nie należy przekraczać wartości znamionowych wydajności
- Używać tylko na twardej, równej powierzchni zdolnej do udźwigu danego obciążenia
- Nie podłączać cylindrów do pomp pracujących przy wyższym ciśnieniu znamionowym
- Przed użyciem zawsze sprawdzić węże i połączenia pod kątem uszkodzeń
- Trzymać ręce i stopy z dala od miejsca pracy
- **PODNOŚĆ JEDYNE DANE URZĄDZENIE!** Natychmiast po podniesieniu podeprzeć ładunek za pomocą odpowiednich urządzeń
- Stosować wyłącznie olej hydrauliczny dopuszczony przez producenta
- Pomiedzy zaworem nadmiarowym i zbiornikiem nie może znajdować się jakikolwiek element ograniczający przepływ
- W tym cylindrze nie wolno dokonywać żadnych modyfikacji
- Zignorowanie użytego oznakowania może spowodować obrażenia oraz/lub uszkodzeniem mienia
- Każdy cylinder dwustronnego działania musi być wyposażony w zawór nadmiarowy na obwodzie cofania, którego zadaniem jest rozładowanie mniejszego obszaru skutecznego cylindra

Cylindry

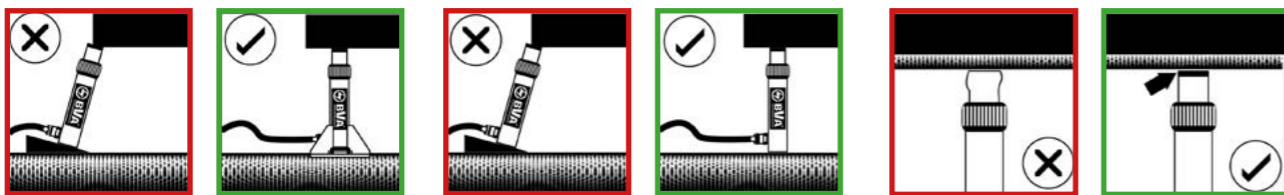

▲ Zapewniają solidne podparcie na całej powierzchni podstawy cylindra. Zastosować nasadkę do podstawy cylindra, aby zapewnić lepszą stabilność.

▲ Całe siodełko cylindra musi być w kontakcie z ładunkiem. Ruch cylindra musi być równoległy do ruchu ładunku.

▲ Nie używać cylindra bez siodełka. W przeciwnym razie trzpień tłokowy zostanie „rozpłaszczony” Siodełka rozkładają ładunek równomiernie na trzpień tłokowy.

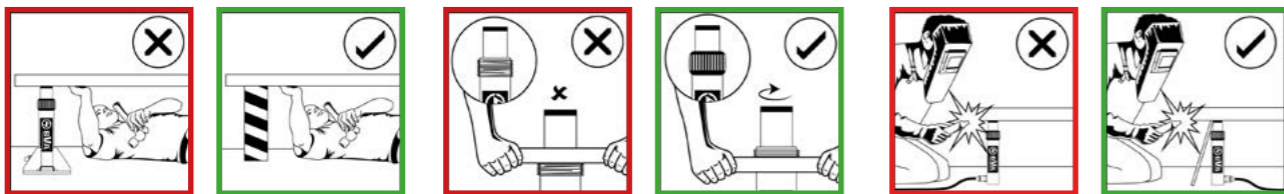

▲ Nigdy nie umieszczać żadnej części ciała pod obciążeniem, podobnie jak w przypadku obsługi podnośników. Przed wejściem pod ładunek należy go zabezpieczyć podbudową.

▲ Zawsze zabezpieczyć gwinty cylindra przed użyciem dodatkowych akcesoriów.

▲ Urządzenia hydrauliczne trzymać z dala od otwartego ognia i temperatur powyżej 150°F (65°C).

Podnośniki

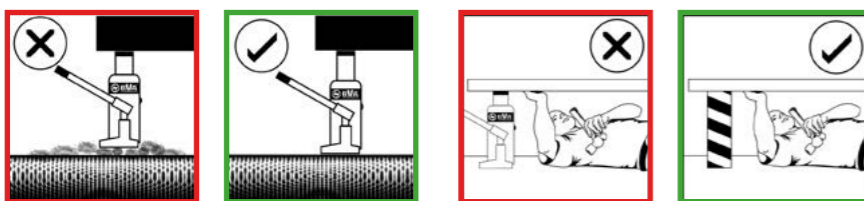

▲ Zapewniają solidne i równomierne podparcie na całej powierzchni podstawy podnośnika.

▲ Nigdy nie umieszczać żadnej części ciała pod obciążeniem. Sprawdzić, czy ładunek jest solidnie podparty, a dopiero potem wejść pod niego.

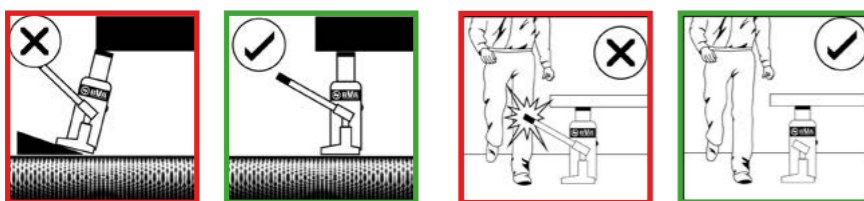

▲ Całe siodełko podnośnika musi być w kontakcie z ładunkiem. Przeszczepianie się ładunku musi odbywać się w tym samym kierunku, co trzpienia podnośnika.

▲ Zdejmij uchwyt podnośnika, jeżeli nie jest używany.

Zasada 80%

Zgodnie z dobrą praktyką branżową nie zaleca się przekraczania 80% maksymalnych mocy znamionowych dla wszystkich naszych produktów.

- Używać tylko na twardej, równej powierzchni zdolnej do utrzymania danego obciążenia
- Natychmiast po podniesieniu podeprzeć ładunek za pomocą odpowiednich urządzeń
- Zignorowanie przedstawionego oznakowania może skutkować odniesieniem obrażeń oraz uszkodzeniem mienia.

Instrukcje dotyczące bezpieczeństwa pomp hydraulicznych

- **PRZECZYTAĆ I ZROZUMIEĆ WSZYSTKIE OSTRZEŻENIA, INSTRUKCJE I INFORMACJE ZAWARTE W PODRĘCZNIKU UŻYTKOWNIKA, A DOPIERO POTEM ROZPOCZĄĆ PRACĘ Z TYM URZĄDZENIEM**
- Jeśli ciśnienie w wężu lub przyłączy przekracza ciśnienie znamionowe, istnieje niebezpieczeństwo rozerwania.
- Nie należy przekraczać znamionowej wartości wydajności dla tego urządzenia. Należy przez cały czas monitorować ciśnienie i obciążenie.
- Sprawdzić obciążenie za pomocą skalibrowanego ogniwa obciążeniowego i wskaźnika, dokładnego manometru lub równoważnych urządzeń.
- Przed użyciem zawsze sprawdzić węże i połączenia pod kątem uszkodzeń. Nigdy nie próbować chwycić rękami nieszczelnego węża pod ciśnieniem.
- Przed odłączeniem węża lub złączek oraz przed rozpoczęciem prac serwisowych na pompie lub wyposażeniu dodatkowym spuścić ciśnienie hydrauliczne.
- Natychmiast po podniesieniu podeprzeć ładunek za pomocą odpowiednich urządzeń. Nigdy nie polegać na samym ciśnieniu hydraulicznym na potrzeby podtrzymania ładunku.
- Podczas pracy z tym urządzeniem nosić odzież ochronną i środki ochrony oczu, które spełniają normy ANSI Z87.1 i wymagania OSHA.
- Sprawdzić, czy wybrane zastosowanie zapewnia stabilność pracy z i wokół urządzenia.
- Nie narażać pompy i jej elementów na obciążenia udarowe.
- Nie łączyć z urządzeniami, które mogą zwracać do zbiornika więcej oleju, niż zbiornik pompy może pomieścić.
- Sprawdzić, czy we wszystkich zastosowaniach i na wszystkich elementach łączących ich ciśnienie znamionowe jest równe lub większe od ciśnienia znamionowego danej pompy.
- Chronić urządzenia hydrauliczne przed otwartymi płomieniami i wysokimi temperaturami.
- W tym urządzeniu nie wolno wprowadzać żadnych modyfikacji.
- Zignorowanie tego oznakowania może skutkować odniesieniem obrażeń oraz uszkodzeniem mienia.

Pompy



▲ Nie należy używać przedłużacza do uchwytu. Pompy ręczne powinny być łatwe w obsłudze, o ile są prawidłowo użytkowane.

▲ Zamknąć zawór zwalnający, dokręcając go ręcznie. Użycie siły spowoduje uszkodzenie zaworu.

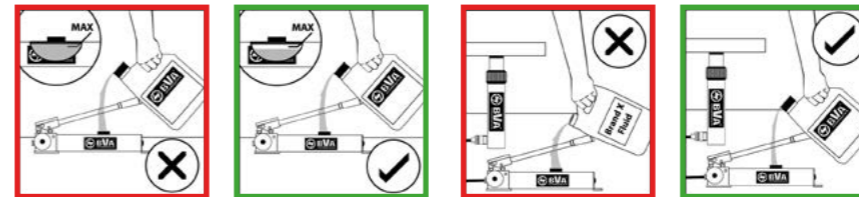

▲ Pompę napełniać tylko do zalecanego poziomu. Napełniać tylko wtedy, gdy podłączony cylinder jest całkowicie wsunięty.

▲ Stosować wyłącznie oryginalny olej hydrauliczny BVA. Zły płyn może zniszczyć uszczelki i pompę oraz spowodować unieważnienie gwarancji.

Węże i złączki

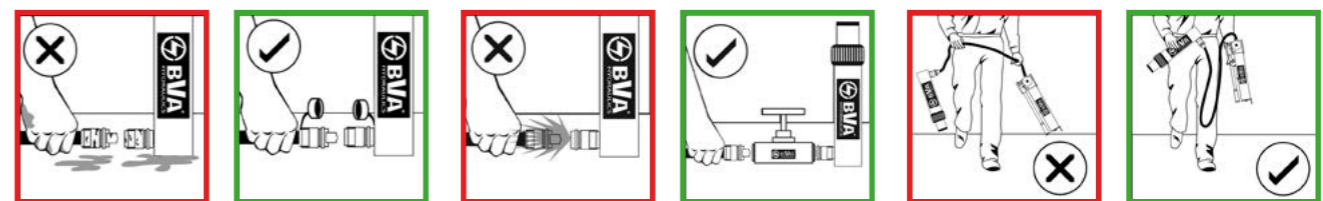

▲ Przed podłączeniem oczyścić obie części łącznika. Zastosować osłony przeciwpływowe w przypadku, gdy obie części danej złączki nie są ze sobą łączone.

▲ Odłączać cylinder tylko po jego całkowitym wycofaniu lub stosować zawory odcinające lub zabezpieczające do blokowania ciśnienia w cylindrze.

▲ Nie podnosić urządzeń hydraulicznych, chwytając za węże.

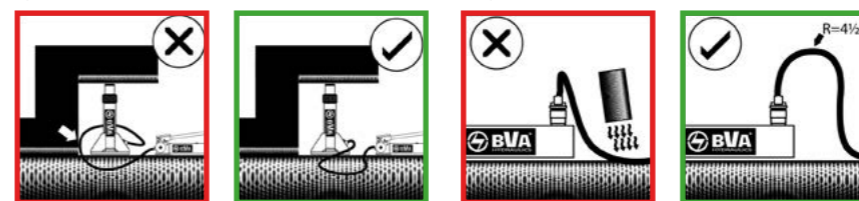

▲ Trzymać węże z dala od obszaru pod ładunkiem.

▲ Nie załamywać węży. Promień zgięcia powinien wynosić co najmniej 4 1/2". Nie najeżdżać i nie upuszczać ciężkich przedmiotów na węże.

Pompa elektryczna Instrukcje dotyczące bezpieczeństwa

- ZAPOBIEGANIE RYZYKU PORAŻENIA PRĄDEM:**
- Przed użyciem Właściciel/Operator musi przeczytać, zrozumieć oraz przestrzegać wszystkich informacji podanych w materiałach drukowanych dostarczonych wraz z tym urządzeniem.
 - Podłączać WYŁĄCZNIE do prawidłowo uziemionego źródła zasilania elektrycznego. Podłączać WYŁĄCZNIE do gniazdek GFI! Do stosowania w miejscach suchych.
 - Unikać używania przedłużaczy. W przypadku stosowania przedłużaczy o długości do 7 metrów, musi być to model SJT-14X3 lub cięższy. W przypadku przewodów do 15 metrów stosować model SJT-12X3 lub cięższy.
 - W przypadku przedłużaczy o długości do 30 metrów stosować model SJT-10X3 lub cięższy. NIGDY nie używać adaptera 3-stykowego.
 - Nie używać tego urządzenia w środowisku wybuchowym lub w obecności cieczy przewodzących prąd elektryczny.



Konserwacja sprzętu

Zapewnienie dłuższej żywotności urządzeń

Płyny hydrauliczne

- W pompach i cylindrach stosować wyłącznie olej hydrauliczny BVA o nr HV155 lub HV685.

Środki smarne do przewodów powietrza

- Do smarowania przewodów powietrza stosować olej turbinowy klasy 1 (ISO VG32)

Filtracja hydrauliczna i pneumatyczna

- Płyn hydrauliczny musi być utrzymywany w czystości, niskiej temperaturze i nie może zawierać wody.
- Stosować filtrację hydrauliczną, aby uzyskać płyn spełniający wymagania normy ISO 17/15/12 w zakresie czystości.
- Filtracja przewodów powietrznych do usuwania zanieczyszczeń pochodzących z cząstek stałych: Stosować filtr pneumatyczny BVA nr FRL-145, 5uM.
- Usuwanie wody z przewodów powietrznych: stosować suszarkę BVA nr AD-145.

Prawidłowa eksploatacja urządzeń

- Ogólne informacje dotyczące konfiguracji, obsługi, konserwacji, usuwania usterek, przechowywania oraz ostrzeżenia dotyczące wszystkich produktów BVA można znaleźć w poszczególnych instrukcjach obsługi i katalogach BVA.

Tabele przeliczeniowe

Przeliczanie jednostek			
Ciężar:		Długość	
1 funt (lb)	=0,4536 kg	1 cal	=25,4 mm
1 kg	= 2,205 funta	1 mm	= 0,039 cala
1 tona (tona amerykańska)	= 2000 funtów	1 cal ²	=6452 cm ²
1 ton (metryczna)	= 2205 funta	1 cm ²	=0,155 in ²
Objętość		Ciśnienie:	
1 cal ³	=16,387 cm ³	1 psi (funtów/cal ²)	= 0,69 bar
1 cm ³	=0,061 cala ³	1 bar	=14,5 psi
1 litr	=61,02 cal ³	1 kPa	=0,145 psi
	=0,264 galona (USA)		
1 galon (USA, ciecz)	=3,785 litra	Temperatura:	
	=231 cal ³	0°F	=(0°C x 1,8) + 32
	=3785 cm ³	0°C	=(0°F - 32) ÷ 1,8

Prędkość tłoka cylindra

$$Wzór \rightarrow V = \frac{A}{Q} \times 60$$

$$Prędkość ruchu tłoku cylindra (sec/cm^2) = \frac{Powierzchnia robocza tłoka (cm^2)}{Wartość wejściowa przepł. oleju (cm^3/min)} \times \frac{60 (sec)}{1 (min)}$$

Siła

$$Wzór \rightarrow F = P \times A$$

$$Siła (kg) = Robocze ciśnienie hydrauliczne (kg/cm^2) \times powierzchnia robocza tłoka (cm^2)$$

Pojemność oleju cylindra

$$Wzór \rightarrow C = A \times L$$

$$Pojemność oleju (cm^3) = Powierzchnia robocza cylindra (cm^2) \times Skok cylindra (cm)$$

Pojemność oleju w węźu 1/4"

$$Wzór \rightarrow C = \frac{Średnica wewnętrzna (mm^2)}{4} \times \pi \times Długość węźa (m)$$

$$Pojemność oleju (cm^3) = 33 \times długość węźa (m)$$

Pojemność oleju w węźu 3/8"

$$Wzór \rightarrow C = \frac{Średnica wewnętrzna (mm^2)}{4} \times \pi \times Długość węźa (m)$$

$$Pojemność oleju (cm^3) = 72 \times długość węźa (m)$$

Powierzchnia robocza tłoka

$$Wzór \rightarrow A = \pi \times \frac{D^2}{4}$$

$$Powierzchnia użytkowa tłoka = \pi \times \frac{(\text{Średnica otworu cylindra})^2}{4}$$

$$\pi = 3,14159265359$$

Indeks alfabetyczny

A	
AMP	72
AP	74 - 76+79 - 81
APC	76 + 79
APE	75 + 79
APH	75
APHC	77
API	79
APK	75 + 77 - 78
APL	74 - 76
APLC	76
APP	78
APPE	82
APS	73 - 75 + 79

B	
Torba BVA	84

C	
CA	71
CB	41 + 71
CDC	66
CEB	40
CEBN / CED	27
CEFN / CEN	27
CEP	40
CF	65
CH	67
CM	64
CMH	64
CMR	68
CP	26
CQ	67
CQF	67
CQR	67
CR	67
CS	67
CVC	62
CVL	63
CVLS	63
CVN	62
CVP	62
CVS	66
CVR	63

F	
FP	66
FT	71

G	
GBW	65
GD	65
GSW	65

H	
H	6 - 9
HBV	80
HC	20 - 21
HD	28 - 31
HDC	38 - 39
HDG	32 - 35
HDU	36 - 37
HF	18 - 19
HFS	83
HG	10 - 13
HGP	80
HL	16 - 17
HLN	22 - 23
HLNF	24
HP	26
HPB	26
HPD	27
HT	25
HTD	41
HU	14 - 15
HV	66

J	
J	85

L	
LH	40

M	
MFC	64

N	
NS	84
NSB	84

P	
P	44 - 47
PA	47 - 49
PAR	50
PARD	50
PARM	50
PD	57 - 59
PE	52 - 56
PEW	52
PFC	68
PG	57 - 59
PPC	68
PR	69
PU	51
PW	66 + 70
PWS	68

S	
SA	60 - 61
SB	86
SD	41
SDT	41
SDTG	41
SDTL	17 + 41
SP	61 + 87
SR	83
SW	86

BVA w działaniu



Informacje o BVA

Shinn Fu Corporation zostało założone w 1971 roku przez Michaela Hunga, jako Shinn Fu Auto Supply Company Ltd. z siedzibą w Tajpej na Tajwanie. Shinn Fu urosło do rangi światowego lidera w dziedzinie hydraulicznych urządzeń podnoszących na motoryzacyjnym rynku wtórnym. Nacisk na produkcję i oferowanie wyłącznie najwyższej jakości produktów sprawił, że Shinn Fu zyskało reputację firmy o wyjątkowej jakości na rynku.

Założona w 1972 roku firma Shinn Fu Corporation rozpoczęła produkcję urządzeń hydraulicznych dla rynku profesjonalnego i konsumenckiego. W 2004 roku firma rozpoczęła produkcję na rynek przemysłowy pod marką BVA Hydraulics. W 2009 roku, w związku ze znacznym powiększeniem się rynku przemysłowego, firma rozbudowała swoje zakłady w Kansas City w stanie Missouri, aby móc lepiej obsługiwać rynek północnoamerykański.

Shinn Fu Europe B.V. (SFE) została utworzona w 1994 r. w Niderlandach. SFE uruchomiła w 1994 roku program Omega Lifting Equipment, obierając sobie za cel promocję i dystrybucję produktów Shinn Fu na rynkach Europy, Bliskiego Wschodu i Afryki Północnej. Od tego czasu Omega zdobyła duże uznanie na rynku.

Powstała w czerwcu 1996 r. nowoczesna odlewnia pod nazwą Shinn-Chia Machinery & Foundry (Kunshan) Co., Ltd., rozpoczęła produkcję odlewów w lipcu 1997 r., a w grudniu 2000 r. włączyła w zakres stosowanych metod produkcyjnych obróbkę mechaniczną CNC. Shinn-Chia jest własnością prywatną Shinn Fu Group (Tajwan) i działa pod adresem www.shinnfu.com.

Shinn Fu założyło oddziały na całym świecie, a w tym w USA, Kanadzie, Australii, Hong Kongu, Japonii i Europie, aby zapewnić swoim klientom doskonałą obsługę posprzedażową. SFE utrzymuje następujące marki: BVA Hydraulics™, Omega Lift Equipment®, Omega Mechanix i Pro-Lift® (<http://www.shinnfu.com/index.php/about>).

Odwiedź www.bvahydraulics.eu, aby uzyskać najnowsze informacje na temat BVA

Odwiedź stronę internetową BVA:

- Dowiedz się więcej o BVA
- Nowe produkty
- Katalogi elektroniczne
- Rozwiązania niestandardowe
- Targi
- Instrukcje obsługi i części zamienne
- Najbliżsi dystrybutorzy i centra serwisowe

Niezależnie od faktu, że w czasie przygotowywania niniejszego katalogu dolożono wszelkich starań, a wszystkie dane w nim zawarte uznano za dokładne w momencie jego druku, Shinn Fu zastrzega sobie prawo do wprowadzania zmian w specyfikacji każdego produktu lub zaprzestania produkcji jakiegokolwiek produktu znajdującego się w tym katalogu bez uprzedniego powiadomienia.

Wszystkie ilustracje, dane techniczne, wagi i wymiary odzwierciedlają wartości nominalne i mogą się nieznacznie różnić ze względu na tolerancje produkcyjne. Jeśli wymiary ostateczne mają znaczenie krytyczne, prosimy o kontakt z Shinn Fu. Wszystkie podane w tym katalogu informacje mogą zostać zmienione bez uprzedniego powiadomienia, ze względu na ulepszenia wprowadzane w produktach.

© Copyright 2019, Shinn Fu. Wszelkie prawa zastrzeżone. Zabronione jest jakiegokolwiek kopiowanie lub wykorzystywanie materiałów z tego katalogu (tekstów, ilustracji, rysunków, zdjęć) w jakiegokolwiek innej formie bez uzyskania uprzedniej pisemnej zgody.



Cylindry



Strony 6-43

Pompy



Strony 44-63

Zestawy łączone



Strony 64-65

Zawory sterujące i akcesoria



Strony 66-75

Prasy/narzędzia



Strony 76-85

Zestawy konserwacyjne/Dźwigniki śrubowe



Strony 86-89

Odpowiedniki i technika



Informacje kontaktowe

BVA HYDRAULICS

Shinn Fu Europe BV.

Adres: Munnikenheiweg 50,
4879 NG Etten-Leur,
Niderlandy

E-mail: sales.eu@bvahydraulics.com

Tel.: +31 (0)165-583300

Faks: +31 (0)165-583310

Siedziby globalne

Kanada

Shinn Fu Company of Canada

Adres: 6355 Shawson Dr.
Unit 1 Mississauga,
Ontario L5T 1S7 Kanada

Tel.: 1-905-362-2277

Faks: 1-905-362-2280

E-mail: sales@shinnfucanada.ca

Stany Zjednoczone Ameryki Północnej

Shinn Fu Company of America

Adres: 10939 N. Pomona Ave.
Kansas City, MO 64153

Tel.: 888-332-6419

816-891-6390

Faks: 816-448-2142

E-mail: sales@bvahydraulics.com

Australia

Shinn Fu Company of America

Adres: 15 Viewtech Place
Rowville, Victoria
3178, Australia

Tel.: 61-3-9755-8277

Faks: 61-3-9755-8219

E-mail: sales@bvaonline.com.au

Tajwan

Shinn Fu Corporation Headquarters

Adres: 7F., No.408 Ruei Gaung Rd
Nei Hu District Taipei City
114 Tiawan R.O.C

Tel.: 886-2-8751-7888

Faks: 886-2-8741-7999

E-mail: sales@shinnfu.com